

USER GUIDE

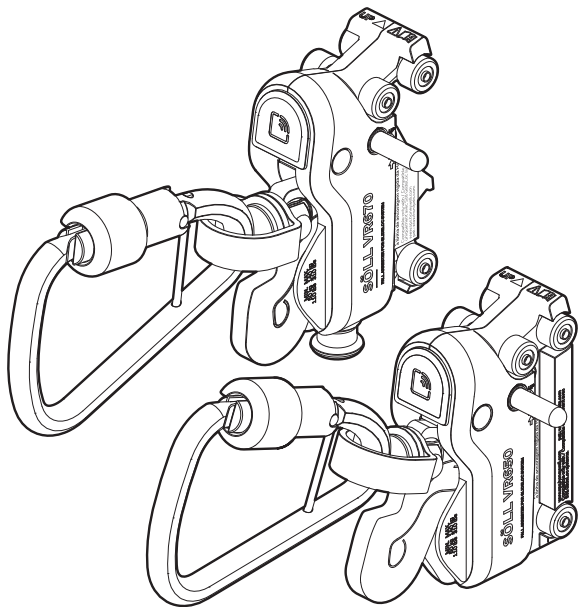

Söll VR600 series

Guided type fall arrester
for Söll GlideLoc vertical rail system

Honeywell
MILLER®

TABLE OF CONTENTS

EN	INSTRUCTIONS FOR USE	17	MK	УПАТСТВО ЗА УПОТРЕБА	89
BG	ИНСТРУКЦИИ ЗА УПОТРЕБА	23	NL	GEBRUIKSAANWIJZING	95
CS	POKYNY K POUŽITÍ	29	NO	INSTRUKSJONER FOR BRUK	101
DA	DA BRUGSANVISNING	35	PL	INSTRUKCJA UŻYTKOWANIA	107
DE	GEBRAUCHSANWEISUNG	41	PT	INSTRUÇÕES DE UTILIZAÇÃO	113
ES	INSTRUCCIONES DE USO	47	RO	INSTRUCȚIUNI DE UTILIZARE	119
FI	KÄYTTÖOHJE	53	RU	ИНСТРУКЦИЯ ПО ЭКСПЛУАТАЦИИ	125
FR	MODE D'EMPLOI	59	SK	NÁVOD NA POUŽITIE	131
HR	UPUTE ZA UPORABU	65	SL	NAVODILA ZA UPORABO	137
HU	HASZNÁLATI UTASÍTÁS	71	SR	UPUTSTVO ZA UPOTREBU	143
IS	NOTKUNARLEIÐBEININGAR	77	SV	BRUKSANVISNING	149
IT	ISTRUZIONI PER L'USO	83			
	I - Product Marking - VR650				156
	II - Product Marking - VR670				158
	III - Explanation of Marking				160
	IV - Identification Sheet				166
	V - Inspection Sheet				168
	VI - Conformity EU 2016/425				170
	VII - Declaration of Conformity				171

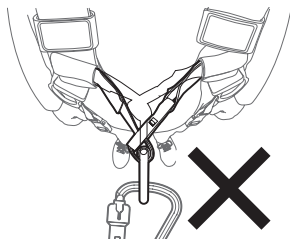
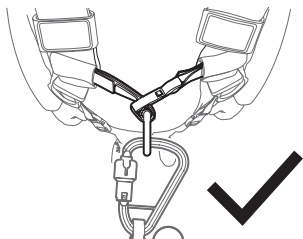

1

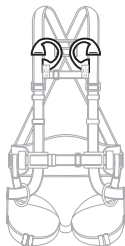
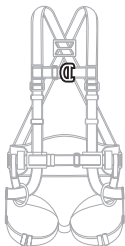
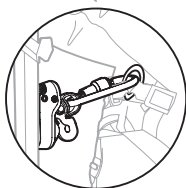
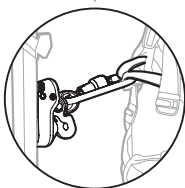
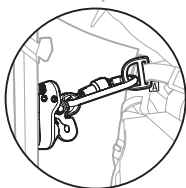

2

2

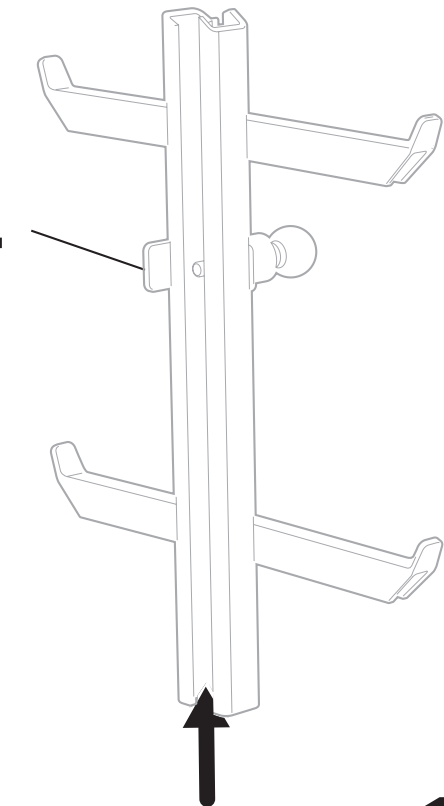

1

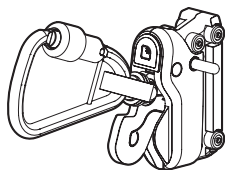

3a

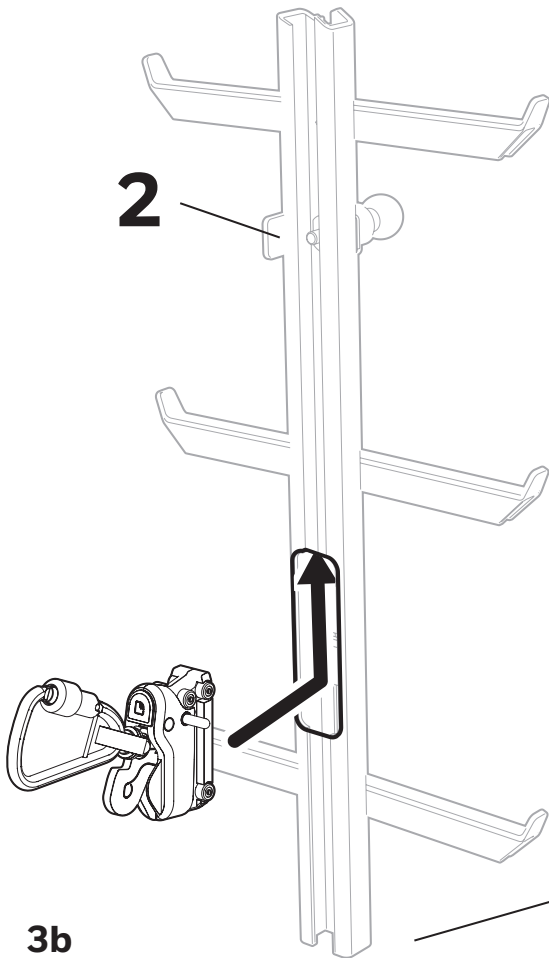

2

3b

1

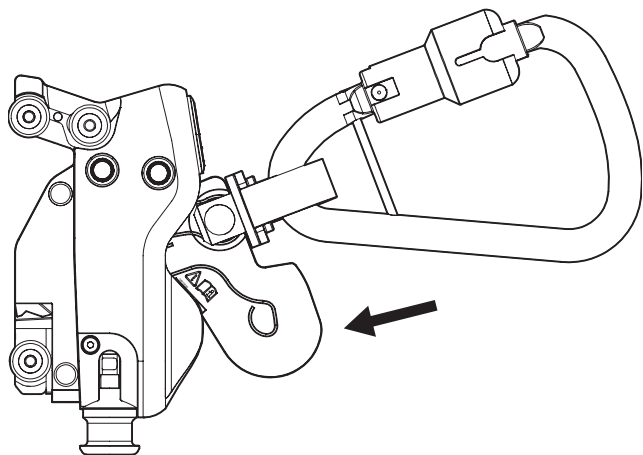

4a

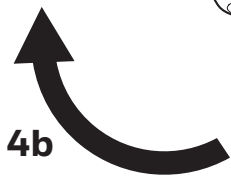
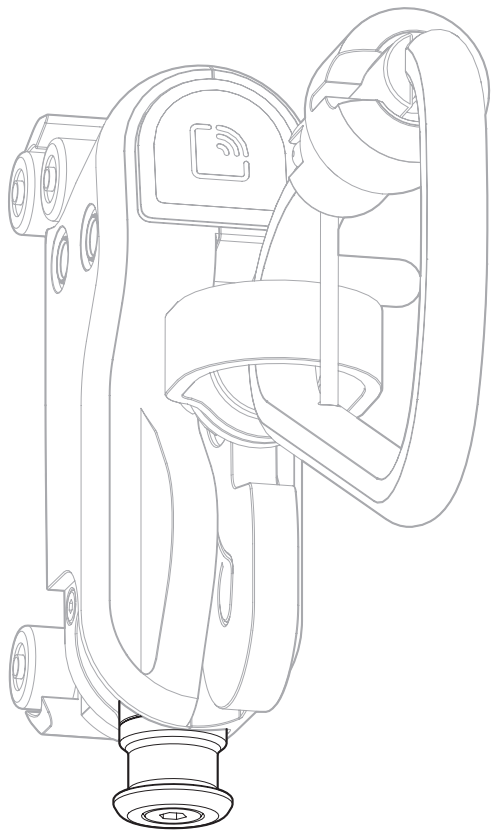

4b

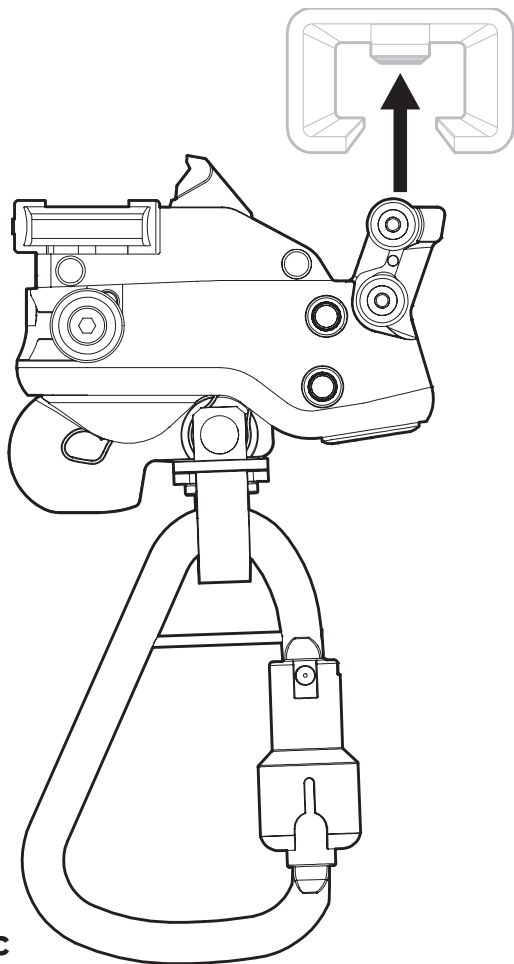

4c

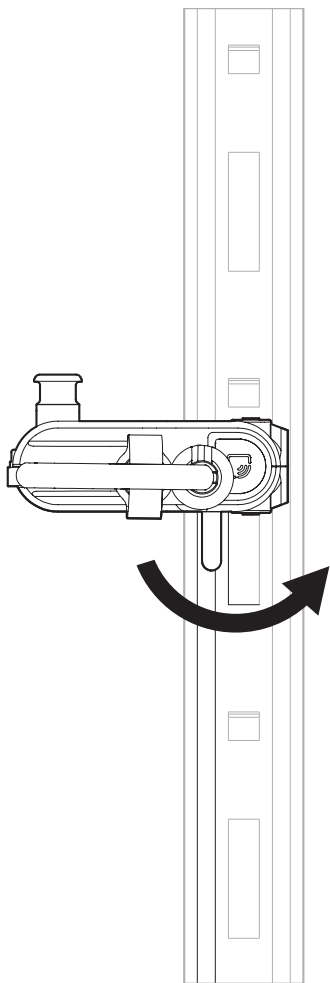

4d

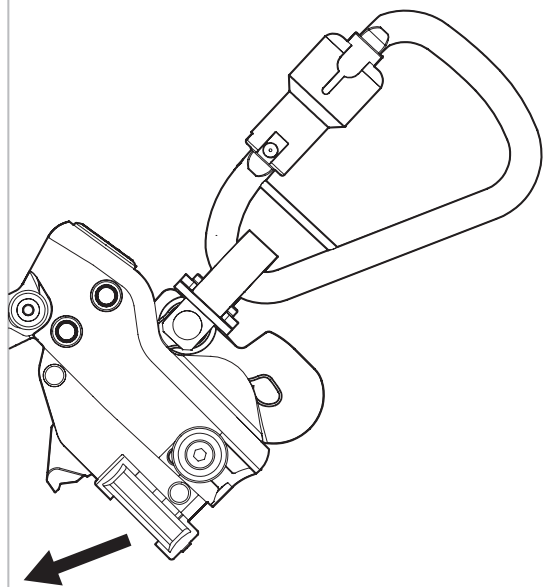

4e

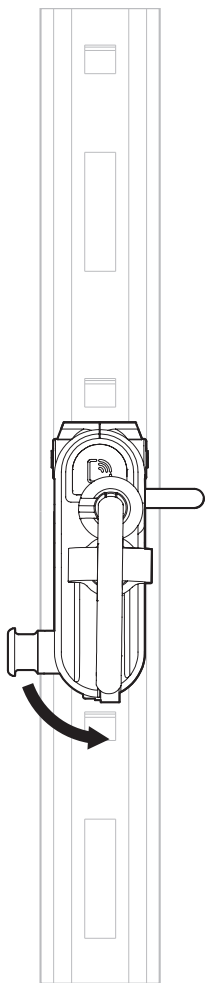

4f

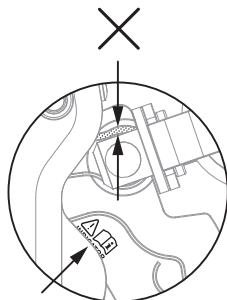
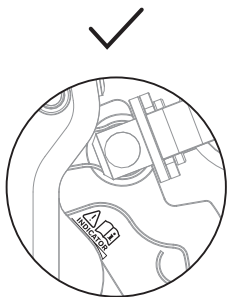
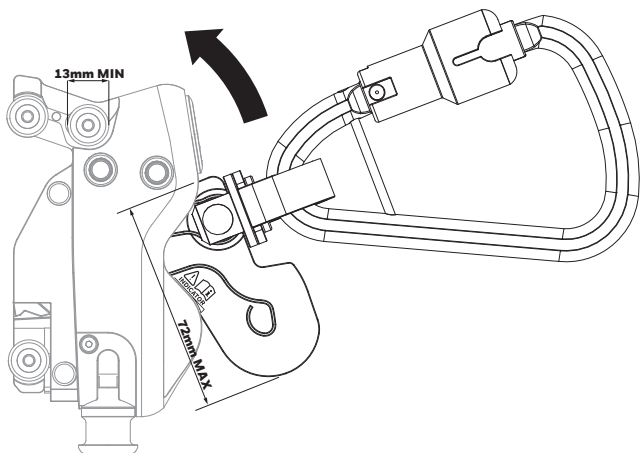

5

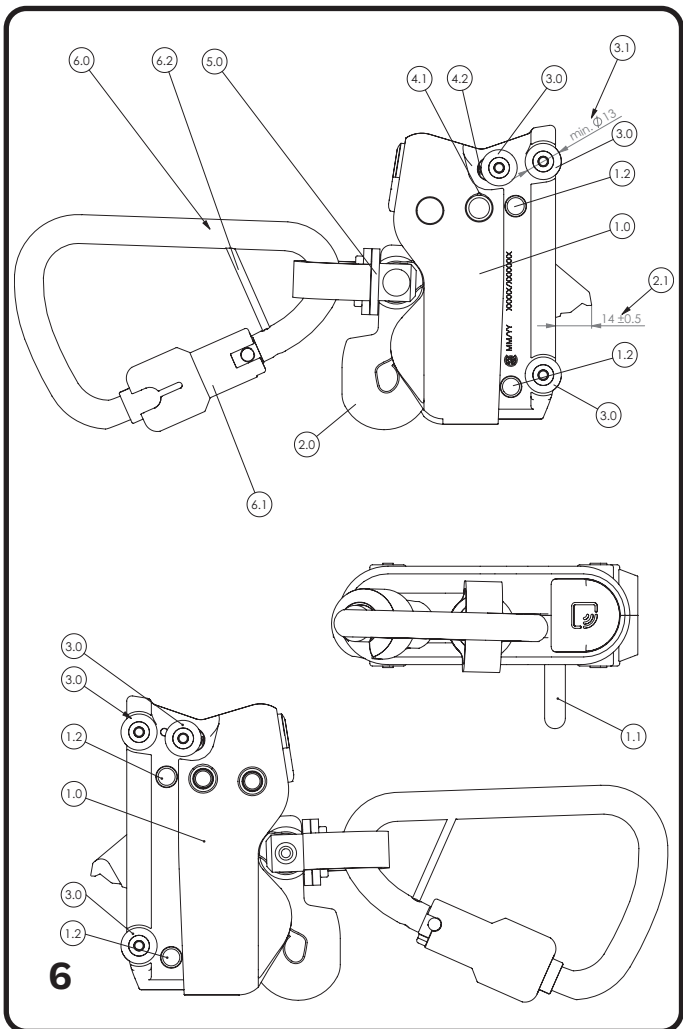

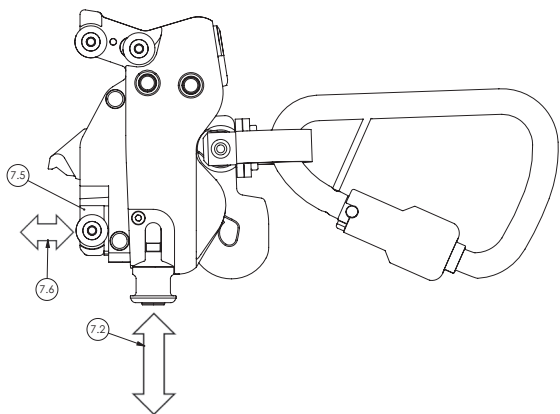
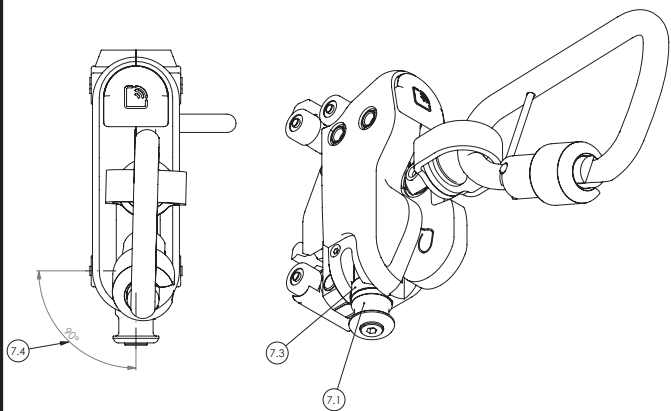

7

Söll VR600 – Guided Type Fall Arrester for Vertical Rail System

1 GENERAL INFORMATION

NORMATIVE REFERENCES

This product addresses the below list of standards and directives. It is the user's responsibility to comply with the relevant standards addressed in this manual.

Standards/directives reference groups below are applicable according to the market e.g. if the product is used in the European Union (EU) the user must be compliant with EU standards/directives and all other standards mentioned in the user guide are not relevant.

In this document, a rigid anchor line is also referred to as "rail" or "guide rail".

EUROPEAN STANDARDS

EN 353-1+A1:2017-12 - Personal fall protection equipment - Guided type fall arresters including an anchor line - Part 1: Guided type fall arresters including a rigid anchor line
CNB/P/11.119 - PPE Regulation (EU) 2016/425

AMERICAN STANDARDS AND REGULATIONS

ANSI/ASSE Z359.16-2016 - Safety Requirements for Climbing Ladder Fall Arrest Systems
OSHA 1910.29 & 1926.502

CANADIAN STANDARDS

CSA Z259.2.4-15 - Fall arresters and vertical rigid rails

2 COMPATIBILITY

The VR600 series fall arresters must be used only with the original Söll GlideLoc systems that have valid Söll GlideLoc® EU-type examination certificate. Using systems of other manufacturers is strictly forbidden. For further information see respective installation guide for Söll GlideLoc system.

3 SAFETY PRECAUTIONS

Anyone working with or on the vertical arrest system must be familiarized with these instructions before using the system. Use that is NOT in accordance with these instructions constitutes a risk to human life. The fall arrest equipment should not be used outside its limitations, or for any purpose other than that for which it is intended. Operatives must be given training covering these instructions and the user information before starting work, and again at least once a year. Ensure that the safety function of any of the components is not affected by the safety function of another and that they do not interfere with each other. Do NOT use the fall arrester in an environment of moving machinery, hazardous electricity. Do NOT use the fall arrester near sharp edges and abrasive surfaces. If the product is sold outside the first country of destination, the reseller must ensure that the product is compliant with the laws applicable in that country and provide instructions for the product in the appropriate language. The user of the vertical arrest system as well as the user of the fall arrester must ensure that this manual is always properly stored and available for consultation at all times. National regulations on accident prevention and the use of safety equipment for construction work must be adhered to.

The guided type fall arrester is an integral part of the vertical arrest system in compliance with EN 353-1:2014+A1:2017, CSA Z259.2.4-15, and ANSI Z359.16-2016, and is designed for use as personal safety equipment. To ensure proper use of the vertical arrest system, the user must ensure that the full body harness and the fall arrester are used according to these instructions. After use, the fall arrester must not be left connected to the vertical arrest system.

Full body harness is the only acceptable body holding device that can be used in the vertical arrest system. The vertical arrest system must be used only in conjunction with full body harnesses that have been checked and approved in accordance with EN 361:2002-05, CSA Z259.2.5-17, or ANSI Z359.11-2021 and are equipped with a sternal (front) attachment point.

To achieve conjunction between the fall arrester and the full body harness, connect the carabiner hook of the fall arrester to the certified anchorage ring (marked with "A" in accordance with EN 361:2002-05) at the sternal part of the full body harness. The distance between the fall arrester and the full body harness must not be minimized or enlarged (e.g. by adding or removing a connector).

The length of the carabiner must not be extended or shortened.

The guided type fall arrester is for use of **1 person only**.

The minimum load of the user excluding clothes and equipment is **50 kg/110 lb**. The maximum load of the user including clothes and equipment is **140 kg/310 lb** and must not be exceeded.

The guided type fall arrester shall not be used for work positioning. If the work positioning is required, a separate system shall be used.

The fall arrester is not and shall not be used as an anchor point.

The fall arrester shall not be touched during ascent/descent to ensure safety.

The fixation points or the rail of the vertical arrest system must not be used for securing loads.

Before and during the use of the installed fall protection system, the system must be visually inspected to ensure that it is operating properly.

Working temperature is $-40\text{ }^{\circ}\text{C}$ to $+70\text{ }^{\circ}\text{C}$ / $-40\text{ }^{\circ}\text{F}$ to $158\text{ }^{\circ}\text{F}$; ensure that the system is free of grease, oil, and ice.

The fall arrester should always be handled in such a manner that it will be protected from any damage or corrosion.

The user must consult their health with their doctor and must not be under the influence of alcohol, drugs, or medicines that could affect the safe use of the product.

	ANSI Z359.16 standard test method	EN 353-1 standard test method
Maximum arrest force	does not exceed 8 kN / 1800 lb.	does not exceed 6 kN
Average arrest force	does not exceed 6 kN / 1350 lb.	



Important!

The user must ensure there is enough free space above and below them not to hit the ground or other users below them, in case of fall. A vertical safety distance of at least 3 m / 10 ft is mandatory.



Warning

Before using this fall arrester, the user must read and understand this instruction manual and any additional instructions provided during training or given with the related system.



Warning

Any alterations or additions to the Söll VR600 series fall arrester without the manufacturer's written approval may prevent the fall arrester from properly functioning and are therefore prohibited.

KEEP THIS MANUAL FOR FUTURE USE - DO NOT THROW IT AWAY!

4 USE



Important!

4.1 INSPECTION BEFORE CLIMBING:

- Inspect the rail and the carabiners for usability.
- Check the climbing path is unobstructed.
- Check that all components of the fall arrester are moving freely, the safety catch especially.
- The shock absorber of the fall arrester must not be deformed (see Fig. 5).
- A rescue plan must be in place before working at height.

The vertical arrest system must not be used if there are any defects or damage to the system or if there are any doubts as to its proper function. Before further use, an inspection by an authorized person is required and the defective or damaged parts must be replaced in accordance with manufacturer instructions.

Each user must be secured to a separate fall arrester. The guided type fall arrester is for use of **1 person only**. The fall arrester, properly used in connection with a full body harness, protects its user against falls during ascent and descent.



Warning

If the harness becomes loose during ascent or descent, reach a secure position and adjust it correctly.

When working in or next to the ascent route and during jobs and actions that are not a part of the usual ascent and descent movements, the climber must additionally secure themselves with a lanyard in accordance with EN 354 or work positioning lanyard in accordance with EN 358:2018-11 or ANSI/ASSP Z 359.4:2013-00. This is also applicable for idle positions while resting on the fall arrest ladder. Only anchor devices compliant with EN 795 or ANSI Z359-18 depending on the region must be used for this. In all these situations, the lanyard must be held tight to prevent a fall.



Important!

The Söll VR600 series fall arresters must be used only with systems with an inclination of max. 15° from the vertical in all directions.



Important!

A fall arrester according to EN 353-1+A1:2017-12, CSA Z259.2.5-17 and ANSI Z359.16-2016 shall be used only by persons who:

- have been trained and authorized
- are supervised directly by a trained or authorized person.

4.2 CONNECTION TO THE SYSTEM:

The design allows fixing on galvanized, aluminum, and stainless steel rails that are part of the Söll GlideLoc system.

The fall arrester includes a mechanism, which helps to prevent it from being attached incorrectly to the rail (e.g. connecting the device upside-down). Despite this, the user must adhere to the instructions stated in this chapter to reach the correct attachment.

4.3 CONNECTING THE FALL ARRESTER TO THE FULL BODY HARNESS:

- Pull down the knurled bushing of the carabiner.
- Then turn the knurled bushing and press it inwards.
- Attach it directly to the sternal connection of the full body harness.
- Release the knurled bushing, it locks automatically.



Danger!

An unsecured carabiner (open knurled bushing) is dangerous to human life.

The abdominal or thoracic strap of the full body harness must fit the body tightly (Fig. 1).



Danger!

The carabiner of the fall arrester must be directly inserted into the sternal attachment point of the full body harness (Fig. 2).

4. 4 INSERTING THE FALL ARRESTER INTO THE GUIDING RAIL OF SÖLL GLIDELC® SYSTEM

TO INSERT THE FALL ARRESTER INTO LOWER END OR RECESS (VR650 & VR670)

- Insert the fall arrester into the lower end of the guide rail (Fig. 3a) or in the recess (Fig. 3b) with engraved arrow pointing upwards and laterally protruding safety pin on the right side (Fig. 3a, Pos. 1).
- Pull the rail safety pin and pass fall arrester above this point. The safety pin together with the end stop (Fig. 3a, Pos. 2) prevent the incorrect use of the fall arrester and unintended slipping from the guide rail.

TO INSERT THE FALL ARRESTER IN ANY PART OF THE RAIL (VR670 ONLY)

- Hold the fall arrester while pushing on the shock absorber (Fig. 4a).
- Pull the opening knob and slide to the position 'open' (Fig. 4b).
- Hold the fall arrester in perpendicular position to the rail and insert frontal guiding wheels into the rail (Fig. 4c).
- By twisting movement align the fall arrester with the guiding rail (Fig. 4d).
- Push the lower part of the fall arrester into the rail (Fig. 4e).
- Slide the opening knob to the position "closed" (Fig. 4f). Fall arrester is correctly closed when red marking of the opening knob is not visible.
- Make sure the fall arrester is safely installed by sliding freely.

4. 5 REMOVING THE FALL ARRESTER FROM THE GUIDING RAIL OF SÖLL GLIDELC® SYSTEM

To remove the fall arrester from the guiding rail, follow the steps in previous subchapters in reverse order.



Warning!

Before removing the fall arrester from the vertical rail or detaching from the harness, users must be secured and protected against a fall from height otherwise!

If the shuttle locks, ascend 1-3 bars or manually lift the shuttle's carabiner to unlock it.

5 INSPECTION

The safety of the user depends on the effectiveness and durability of the equipment. Depending on user requirements and operational conditions, the fall arrester must be inspected by an authorized person for an unimpaired condition to ensure it is in perfect working condition as required, but at least once a year (see inspection checklist below). Repairs can be carried out by the manufacturer only.

An authorized person is a person or body who has sufficient knowledge about applicable state and local safety regulations and applicable standards (e.g. EN standards) due to their training and experience in the field of personal protective equipment against falls from height and is thus capable and authorized by Honeywell of judging the correct status and use of systems and products against falls from height. The authorization can only be acquired through training and regular refreshers by the manufacturer. Any such certificate is valid for 3 years and authorizes conducting regular inspections of Söll systems.

INSPECTION CHECKLIST:

Body (Fig. 6, Pos. 1.0)

- The fall arrester is free from paint/mortar/concrete/dirt etc.
- Markings (see appendices I & II "Product marking") are clearly legible.
- The locking pin (Fig. 6, Pos. 1.1) is not bent or moveable.
- Sliding parts (Fig. 6, Pos. 1.2) must be in place and not worn, 4 pieces.

Shock absorber

- The shock absorber (Fig. 6, Pos. 2.0) is not deformed.
- You don't see a marking of the fall indicator and the inscription "INDICATOR" is fully visible (Fig. 5).
- Depth of safety catch (Fig. 6, Pos. 2.1).
- The length of the shock absorber is no more than 72 mm (Fig. 5).

Wheels (Fig. 6, Pos. 3.0)

- Completeness of wheels, 6 pieces.
- Radial slackness: max. 0,5 mm.
- Wheels must rotate freely (concentricity).
- Wheels must not be damaged.
- Wheels must fit firmly on the axle.
- The outer diameter of the wheels has to be at least 13 mm (Fig. 6, Pos. 3.1).

Springs (Fig. 6, Pos. 4.1 & 4.2)

- All springs must be checked by functional testing (not broken).

Swivel shackle (Fig. 6, Pos. 5.0)

- The swivel shackle can be moved freely.
- The swivel shackle is not broken.
- The swivel shackle has no cracks or other kinds of damage.

Karabiner

- The karabiner (Fig. 6, Pos. 6.0) is not bent or broken!
- It has no cracks or other kinds of damage.
- The gate (Fig. 6, Pos. 6.1) must not be damaged and needs to be working well; it has to close and lock automatically after releasing by hand.
- The safety pin (Fig. 6, Pos. 6.2) is in place and not damaged.
- The distance between the guide rail and the inner edge of the karabiner eyelet (facing the user) is no more than 195 mm / 7.7 in.

Detachable function (VR670 only)

- The function of the spring, knob (Fig. 7, Pos. 7.1) retracts and locks in closed position (Fig. 7, Pos. 7.2).
- The knob (Fig. 7, Pos. 7.1) incl. the red washer (Fig. 7, Pos. 7.3) is not damaged.
- Knob can slide from closed to open position (90°), and back (Fig. 7, Pos. 7.4).
- There is axial slackness in the rear rotary part (Fig. 7, Pos. 7.5) is max. 0,5 mm (Fig. 7, Pos. 7.6).
- Gravity lock: Check that the knob cannot be slid to a closed position when the shuttle is positioned upside down. Release tension on the knob, position the shuttle correctly, and slide to closed.

If the above requirements are not met, the fall arrester must be sent back to the manufacturer for revision.



Warning!

A fall arrester that has arrested a person's fall from a height must not be used again until an authorized person has inspected and approved on its further use. If no authorized person is available, the fall arrester must be returned to the manufacturer or authorized dealer for inspection together with these instructions.

6 MAINTENANCE

CLEANING

Clean with water. Do not use any solvents or acid/alkaline-containing cleansing agents under any circumstances. Allow drying naturally in a well-ventilated area away from any open fire or other sources of heat.

LIFESPAN

Proper care of your PPE will ensure better product longevity and ensure your safety.

The operating lifetime of the fall arrester depends on the frequency of use and the operating conditions. During yearly inspections carried out by an authorized person or body, the fall arrester will be only released for further use if the product and its components are in good condition.

TRANSPORT AND STORAGE

During transport and storage, make sure your PPE is placed away from heat sources, humidity, corrosive atmosphere, ultraviolet rays, etc., and avoid any impact or excessive vibration.

7 ITEM MANAGEMENT

VR650 & VR670 present unique serial numbers on the side of the outer body (see Product Marking, point "I").

RFID

VR600 series fall arresters incorporate an RFID (Radio Frequency Identification) tag containing unique identification number that can be used for asset tracking according to ISO 18000-63. The RFID allows for quick field inspections and specifies information including model number, date of manufacture, inspection/lot number, and standards met. In addition to the type of reader and the RFID tag, optimal RFID reading distance varies depending on the reader, tag orientation, and material.

The RFID tag is placed under the plastic cover of the fall arrester - see product marking.



SPECIFICATION

- Frequency Global: **840 ~ 940 MHz**
- Memory EPC 128bits, TID: **96bit**
- Data retention: **20 years**

RECOMMENDATIONS

After cleaning your PPE, please scan your RFID tag to verify that it has not been damaged.

8 ENVIRONMENTAL PROTECTION



The WEEE Symbol indicates that this product may not be treated as household waste.

To protect the environment, ensure the product is disposed of correctly. For more detailed information about recycling this product, please contact your local authority, your household/industrial waste disposal service provider, or the point of sale of the product.

9 LIMITED WARRANTY

Honeywell's entire limited warranty statement can be found in the applicable Honeywell Terms and Conditions of Sale (<https://automation.honeywell.com/us/en/support/ia-terms-and-conditions-of-sale>). Honeywell warrants that this product will be free from material defects in workmanship and materials for 24 months (the "Warranty Period"). This limited warranty does not cover defects caused by normal wear and tear or maintenance and is void with respect to any product that is improperly used or maintained or is altered by a party not authorized by Honeywell. Honeywell's sole liability and the buyer's exclusive remedy, which shall be determined in Honeywell's sole discretion, is limited to replacement or repair of the relevant product(s) or a credit for the purchase price of the relevant product, less depreciation. The Warranty Period does not restart for replacement products, and any replacement products will only be warranted for the remainder of the original Warranty Period, if any. THESE WARRANTIES ARE EXCLUSIVE AND IN LIEU OF ALL OTHER WARRANTIES, WHETHER WRITTEN, EXPRESS, IMPLIED, STATUTORY, OR OTHERWISE.

Söll VR600 – Направляван тип защита срещу пагане за вертикална релсова система

1 ОБЩА ИНФОРМАЦИЯ

ПРЕПРАТКИ КЪМ РЕГУЛАТОРНИ ИЗИСКВАНИЯ

Този продукт отговаря на посочения по-долу списък със стандарти и директиви. Потребителят е отговорен да спазва съответните стандарти, посочени в това ръководство.

Посочените по-долу референтни групи на стандарти/директиви са приложими според пазара, напр. ако продуктът се използва в Европейския съюз (ЕС), потребителят трябва да спазва стандартите/директивите на ЕС и всички други стандарти, посочени в ръководството за потребителя, не са приложими.

Твърдата анкерна линия в този документ се нарича още "релса" или "водеца релса".

ЕВРОПЕЙСКИ СТАНДАРТИ

EN 353-1+A1:2017-12 - Лично оборудване за защита от пагане - Направлявани устройства за спиране на пагане, включително анкерна линия - Част 1: Направлявани устройства за спиране на пагане, включително твърда анкерна линия

CNV/P/11.119 - Регламент за ЛПС (ЕС) 2016/425

АМЕРИКАНСКИ СТАНДАРТИ И РЕГУЛАТОРНИ ИЗИСКВАНИЯ

ANSI/ASSE Z359.16-2016 - Изисквания за безопасност за системи за спиране на пагане по стълби за катерене OSHA 1910.29 и 1926.502

КАНАДСКИ СТАНДАРТИ

CSA Z259.2.4-15 - Устройства за спиране на пагане и вертикални твърди релси

2 СЪВМЕСТИМОСТ

Устройствата за спиране на пагане от серията VR600 трябва да се използват само с оригиналните системи Söll GlideLoc, които имат валиден сертификат за изследване на типа Söll GlideLoc® на ЕС. Строго забранено е използването на системи на други производители. Вижте съответното ръководство за инсталиране на системата Söll GlideLoc за допълнителна информация.

3 ПРЕДПАЗНИ МЕРКИ ЗА БЕЗОПАСНОСТ

Всеки, който работи със или чрез вертикалната система за спиране, трябва да прочете тези инструкции преди нейното използване. Използването, което НЕ е в съответствие с тези инструкции, представлява риск за човешкия живот. Оборудването за спиране на пагане не трябва да се използва извън неговите ограничения или за каквато и да е цел, различна от тази, за която е предназначено. Операторите трябва да преминат обучение, което включва тези инструкции и информацията за потребителя, преди да започнат работа и отново поне веднъж годишно. Уверете се, че функцията за безопасност на отделния компонент не е повлияна от функцията за безопасност на друг компонент и че няма интерференция между тях. НЕ използвайте устройството за спиране на пагане в среда с движещи се машини или опасно електричество. НЕ използвайте устройството за спиране на пагане близо до остри ръбове и абразивни повърхности. Ако продуктът се продава извън първата държава на местоназначението, дистрибуторът трябва да гарантира, че продуктът отговаря на законите, приложими в тази страна, и да предостави на съответния език инструкции за продукта. Потребителят на вертикалната система за спиране, както и потребителят на устройството за спиране на пагане, трябва да се увери, че това ръководство винаги се съхранява правилно и е налично за справка по всяко време. Трябва да се спазват националните регулаторни изисквания за предотвратяване на злополуки и използване на оборудване за безопасност при строителни работи.

Устройството за спиране срещу пагане с направляван тип е неразделна част от вертикалната система за защита от пагане в съответствие с EN 353-1:2014+A1:2017, CSA Z259.2.4-15 и ANSI Z359.16-2016, и е предназначено за използване като оборудване за лична защита. За осигуряване на правилното използване на вертикалната система за защита от пагане, потребителят трябва да се увери, че предназначеният колан за цялото тяло и устройството за спиране на пагане се използват в съответствие с тези инструкции. Устройството за спиране на пагане не трябва да се оставя свързано към вертикалната система за спиране след употреба.

Предпазният колан за цялото тяло е единственото приемливо устройство за задържане на тялото, което може да се използва във вертикалната система за спирание. Вертикалната система за спирание трябва да се използва само заедно с предпазни колани за цялото тяло, които са проверени и одобрени в съответствие с EN 361:2002-05, CSA Z259.2.5-17 или ANSI Z359.11-2021 и са оборудвани със стернална (предна) точка на закрепване.

За постигане на връзка между устройството за спирание на падане и предпазния колан за цялото тяло, свържете кука на карабинера на устройството за спирание на падане към сертифицирания пръстен за закрепване (маркиран с „А“ в съответствие с EN 361:2002-05) в стерналната част на предпазния колан за цялото тяло. Разстоянието между устройството за спирание на падане и колана за цялото тяло не трябва да се намалява или увеличава (напр. чрез добавяне или премахване на конектор).

Дължината на карабинера не трябва да се удължава или скъсява. Устройството за спирание на падане с направляван тип е за използване **само от 1 човек**.

Минималният товар на потребителя, с изключение на дрехите и оборудването, трябва да е **50 kg/110 фунта**. Максималният товар на потребителя, включително дрехите и оборудването, е **140 kg/310 фунта** и не трябва да се превишава.

Устройството за спирание на падане от направляван тип не трябва да се използва за работно позициониране. Ако се изисква работно позициониране, трябва да се използва отделна система.

Устройството за спирание на падане не е и не трябва да се използва като точка за закрепване.

Устройството за спирание на падане не трябва да се докосва по време на изкачване/спускане, за да се гарантира безопасността.

Точките на закрепване или релсата на вертикалната система за спирание не трябва да се използват за закрепване на товари.

Преди и по време на използването на инсталираната система за защита от падане системата трябва да бъде проверена визуално за гарантиране на правилното ѝ функциониране.

Работната температура е $-40\text{ }^{\circ}\text{C}$ до $+70\text{ }^{\circ}\text{C}$ / $-40\text{ }^{\circ}\text{F}$ до $158\text{ }^{\circ}\text{F}$; уверете се, че по системата няма грес, масло и лед. Устройството за спирание на падане трябва винаги да се манипулира по такъв начин, че да бъде защитено от повреди или корозия. Потребителят трябва да се консултира за здравето си със своя лекар и не трябва да бъде под влияние на алкохол, наркотици или лекарства, които биха могли да повлияят на безопасното използване на продукта.

	ANSI Z359.16 стандартен метод за изпитване	EN 353-1 стандартен метод за изпитване
Максимална сила на задържане	не надвишава 8 kN / 1800 lb.	не надвишава 6 kN
Средна сила на задържане	не надвишава 6 kN / 1350 lb.	



Важно!

Потребителят трябва да се увери, че има достатъчно свободно пространство над и под него, за да не удари земята или други потребители под него в случай на падане. Загължително е вертикално безопасно разстояние от поне 3 м / 10 фута.



Внимание

Преди да използвате това устройство за спирание на падане, потребителят трябва да прочете и разбере това ръководство с инструкции и всички допълнителни инструкции, предоставени по време на обучението или осигурени със съответната система.



Внимание

Всички промени или допълнения към устройството за задържане при падане от серията Söll VR600 без писменото одобрение на производителя могат да попречат на правилното функциониране на устройството за задържане при падане и следователно са забранени.

ЗАПАЗЕТЕ ТОВА РЪКОВОДСТВО ЗА БЪДЕЩА УПОТРЕБА - НЕ ГО ИЗХВЪРЛЯЙТЕ!

4 УПОТРЕБА



Важно!

4.1 ПРОВЕРКА ПРЕДИ КАТЕРЕНЕ:

- Проверете релсата и карабинерите за използваемост.
- Проверете дали няма препятствия по пътеката за катерене.
- Проверете дали всички компоненти на системата за спирание на падане се движат свободно, особено предпазителя.
- Амортисьорът на системата за спирание на падане не трябва да е деформиран (виж Фиг. 5).
- Трябва да има спасителен план преди работа на височина.

Вертикалната система за задържане не трябва да се използва, ако има дефекти или повреда, или ако има съмнения относно правилното ѝ функциониране. Преди по-нататъшна употреба е необходима проверка от упълномощено лице и дефектните или повредени части трябва да бъдат заменени в съответствие с инструкциите на производителя.

Всеки потребител трябва да бъде осигурен с отделно устройство за спирание на падане. Устройството за спирание на падане с направляван тип е за използване **само от 1 човек**. Устройството за спирание на падане, използвано правилно във връзка с предпазен колан за цялото тяло, предпазва потребителя от падане по време на изкачване и слизане.



Внимание

Ако коланът се разхлаби по време на изкачване или слизане, достигнете сигурна позиция и го регулирайте правилно.

Когато работи в или до маршрута за изкачване и по време на работа и действия, които не са част от обичайните движения на изкачване и слизане, катерещото се лице трябва да бъде обезопасено допълнително с въже в съответствие с EN 354 или въже за работно позициониране в съответствие с EN 358 :2018-11 или ANSI/ASSP Z 359.4:2013-00. Това е приложимо също за неактивни позиции, докато почивате на стъбла за спирание на падане. За това трябва да се използват само анкерни устройства, съответстващи на EN 795 или ANSI Z359-18 в зависимост от региона. Във всички тези ситуации ремъкът трябва да се държи здраво за предотвратяване на падане.



Важно!

Предпазителите от серия Söll VR600 трябва да се използват само със системи с макс. наклон от 15° от вертикалата във всички посоки.



Важно!

Устройство за спирание на падане в съответствие с EN 353-1+A1:2017-12, CSA Z259.2.5-17 и ANSI Z359.16-2016 трябва да се използва само от лица, които:

- са обучени и упълномощени;
- са контролирани директно от обучено или упълномощено лице.

4.2 ВРЪЗКА КЪМ СИСТЕМАТА:

Дизайнът позволява закрепване върху поцинковани, алуминиеви и неръждаеми стоманени релси, които са част от системата Söll GlideLoc.

Устройството за спирание на падане включва механизъм, който помага за предотвратяване неправилното му закрепване към релсата (напр. свързване на устройството с горната част надолу). Въпреки това, потребителят трябва да спазва инструкциите, посочени в тази глава за постигане на правилното закрепване.

4.3 СВЪРЗВАНЕ НА УСТРОЙСТВОТО ЗА СПИРАНЕ НА ПАДАНЕ КЪМ ПРЕДПАЗНИЯ КОЛАН ЗА ЦЯЛОТО ТЯЛО:

- Издържайте надолу набраздената втулка на карабинера.
- След това завъртете набраздената втулка и я натиснете навътре.
- Прикрепете я директно към стерналната връзка на предпазния колан за цялото тяло.
- Освободете набраздената втулка, тя се заключва автоматично.



Опасност!

Незакрепен карабинер (отворена назъбена втулка) е опасен за човешкия живот.

Коремната или гръдната лента на предпазния колан за цялото тяло трябва да приляга плътно към тялото (фиг. 1).



Опасност!

Карабинерът на системата за спирание на падане трябва да бъде вкран директно в стерналната точка на закрепване на предпазния колан за цялото тяло (фиг. 2).

4.4 ПОСТАВЯНЕ НА УСТРОЙСТВОТО ЗА СПИРАНЕ НА ПАДАНЕ ВЪВ ВОДЕЩАТА РЕЛСА НА СИСТЕМАТА SÖLL GLIDELOC® ЗА ПОСТАВЯНЕ НА УСТРОЙСТВОТО ЗА СПИРАНЕ НА ПАДАНЕ В ДОЛНИЯ КРАЙ ИЛИ ВДЛЪБНАТИНАТА (VR650 И VR670)

- Поставете устройството за спиране на падане в долния край на водещата релса (Фиг. 3а) или във вдлъбнатината (Фиг. 3б) с гравирана стрелка, насочена нагоре, и странично изпъкнал безопасен щифт от дясната страна (Фиг. 3а, поз. 1).
- Издърпайте предпазния щифт на релсата и прекарайте устройството за спиране на падане над тази точка. Предпазният щифт заедно с крайния ограничител (фиг. 3а, поз. 2) предотвратяват неправилното използване на устройството за спиране на падане и нежеланото изплъзване от водещата релса.

ЗА ВМЪКВАНЕ НА УСТРОЙСТВОТО ЗА СПИРАНЕ НА ПАДАНЕ В КОЯТО И ДА Е ЧАСТ ОТ РЕЛСАТА (САМО VR670)

- Дръжте устройството за спиране на падане, докато натискате амортисьора (фиг. 4а).
- Издърпайте дръжката за отваряне и я плъзнете на "отворено" положение (фиг. 4б).
- Дръжте устройството за спиране на падане в перпендикулярно положение спрямо релсата и вкарайте предните водещи колела в релсата (Фиг. 4с).
- Подравнете устройството за спиране на падане с водещата релса с въртеливо движение (фиг. 4д).
- Натиснете в релсата долната част на устройството за спиране на падане (фиг. 4е)
- Плъзнете дръжката за отваряне в "затворено" положение (фиг. 4ф). Устройството за спиране на падане е затворено правилно, когато не се вижда червената маркировка на дръжката за отваряне.
- Уверете се, че устройството за спиране на падане е монтирано безопасно чрез свободно плъзгане.

4.5 ПРЕМАХВАНЕ НА УСТРОЙСТВОТО ЗА СПИРАНЕ НА ПАДАНЕ ОТ ВОДЕЩАТА РЕЛСА НА СИСТЕМАТА SÖLL GLIDELOC®

За отстраняване на устройството за спиране на падане от водещата релса, следвайте стъпките в предишните подглави в обратен ред.



Внимание!

Преди отстраняване на устройството за спиране на падане от вертикалната релса или отделянето му от колана, потребителите трябва да бъдат осигурени и защитени по друг начин срещу падане от височина!

Ако затворът се заключи, покачете 1-3 бара или повдигнете ръчно карабинера на затвора, за да го отключите.

5 ПРОВЕРКА

Безопасността на потребителя зависи от ефективността и устойчивостта на оборудването. В зависимост от изискванията на потребителя и работните условия, устройството за спиране на падане трябва да бъде проверено от упълномощено лице за изрядно състояние, за да се гарантира, че е в отлично работно състояние, когато е необходимо, но поне веднъж годишно (вижте контролния списък за проверка по-долу). Ремонтни могат да се извършват само от производителя.

Упълномощено лице е лице или орган с достатъчно познания относно приложимите държавни и местни регулаторни изисквания за безопасност и приложимите стандарти (напр. EN стандарти) въз основа на обучението и опита си в областта на личните предпазни средства срещу падане от височина, и следователно е способно и оторизирано от Honeywell да прецени правилното състояние и използване на системи и продукти срещу падане от височина. Оторизирането може да бъде получено само след обучение и роговни опреснителни курсове от производителя. Всеки такъв сертификат е валиден за 3 години и оторизира извършването на роговни проверки на системите Söll.

КОНТРОЛЕН СПИСЪК ЗА ПРОВЕРКА:

Тяло (фиг. 6, поз. 1.0)

- По устройството за спиране на падане няма боя/замазка/бетон/мръсотия и др.
- Маркировките (вижте приложения I и II „Маркировка на продукта“) са ясно четливи.
- Заклучващият щифт (фиг. 6, поз. 1.1) не е огънат или подвижен.
- Плъзгащите се части (фиг. 6, поз. 1.2) трябва да са на място и да не са износени, 4 бр.

Амортисьор

- Амортисьорът (фиг. 6, поз. 2.0) не е деформиран.
- Не виждате маркировка на индикатора за падане, а надписът „ИНДИКАТОР“ се вижда изцяло (фиг. 5).
- Дълбочина на предпазителя (фиг. 6, поз. 2.1).
- Дължината на амортисьора не превишава 72 мм (фиг. 5).

Колела (фиг. 6, поз. 3.0)

- Комплект колела 6 бр.
- Радиална хлабина: макс. 0,5 мм.
- Колелата трябва да се въртят свободно (концентричност).
- Колелата не трябва да са повредени.
- Колелата трябва да бъдат закрепени стабилно на оста.
- Външният диаметър на колелата трябва да бъде най-малко 13 мм (фиг. 6, поз. 3.1).

Пружини (фиг. 6, поз. 4.1 и 4.2)

- Всички пружини трябва да бъдат проверени чрез функционално тестване (не са счупени).

Въртяща се скоба (фиг. 6, поз. 5.0)

- Въртящата се скоба може да се движи свободно.
- Въртящата скоба не е счупена.
- Въртящата се скоба няма пукнатини или други повреди.

Карабинер

- Карабинерът (фиг. 6, поз. 6.0) не е огънат или счупен!
- Няма пукнатини или други повреди.
- Вратата (фиг. 6, поз. 6.1) не трябва да е повредена и трябва да работи добре; трябва да се затвори и заключи автоматично след ръчно освобождаване.
- Безопасният щифт (фиг. 6, поз. 6.2) е на място и не е повреден.
- Разстоянието между водещата релса и вътрешния ръб на отвора на карабинера (с лице към потребителя) е не повече от 195 мм / 7,7 инча.

Функция за отделяне (само за VR670)

- Функцията на пружината, дръжката (фиг. 7, поз. 7.1) се прибира и заключва в затворено положение (фиг. 7, поз. 7.2).
- Дръжката (фиг. 7, поз. 7.1) вкл. червената шайба (фиг. 7, поз. 7.3) не е повредена.
- Дръжката може да се плъзга от затворено в отворено положение (90°) и обратно (фиг. 7, поз. 7.4).
- Аксиалната хлабина в задната ротационна част (фиг. 7, поз. 7.5) е макс. 0,5 мм (фиг. 7, поз. 7.6).
- Гравитационно заключване: Проверете дали дръжката не може да се плъзне до затворено положение, когато затворът е обърнат с горната част надолу. Освободете напрежението върху дръжката, позиционирайте правилно затвора и плъзнете до затворено положение.

Ако горепосочените изисквания не са спазени, устройството за спиране на падане трябва да бъде изпратено обратно на производителя за преглед.



Внимание!

Устройството за спиране на падане, което е предотвратило падането на човек от високо, не трябва да се използва отново, докато упълномощено лице не провери и одобри по-нататъшното му използване. Ако не е на разположение упълномощено лице, устройството за спиране на падане трябва да се върне на производителя или оторизирания търговец за проверка заедно с тези инструкции.

6 ПОДДРЪЖКА

ПОЧИСТВАНЕ

Почистете с вода. Не използвайте при никакви обстоятелства разтворители или почистващи препарати, съдържащи киселини/алкали. Оставете да изсъхне естествено на добре проветриво място, далеч от открит огън или други източници на топлина.

ГОДНОСТ

Правилната грижа за вашето ЛПС ще осигури по-добра дълготрайност на продукта и ще гарантира вашата безопасност.

Експлоатационният живот на устройството за спирание на пагане зависи от честотата на използване и условията на работа. По време на годишни проверки, извършвани от упълномощено лице или орган, устройството за спирание на пагане ще бъде пуснато за по-нататъшна употреба само ако продуктът и неговите компоненти са в добро състояние.

ТРАНСПОРТИРАНЕ И СЪХРАНЕНИЕ

По време на транспортиране и съхранение се уверете, че вашето ЛПС се намира галеч от източници на топлина, влажност, корозивна атмосфера, ултравиолетови лъчи и т.н. и избягвайте всякакви удари или прекомерни вибрации.

7 УПРАВЛЕНИЕ НА АРТИКУЛА

VR650 и VR670 имат уникални серийни номера, представени от страни на външното тяло (вижте Маркировката на продукта, точка „I“).

RFID

Устройствата за спирание на пагане от **серия VR600** включват етикет RFID (радиочестотна идентификация), съдържащ уникален идентификационен номер, който може да се използва за проследяване на актива съгласно ISO 18000-63. RFID позволява бързи проверки на място и уточнява информация, включително номер на модел, дата на производство, номер на проверка/партията и използвани стандарти. В допълнение към типа четец и етикета RFID, оптималното разстояние за четене на RFID варира в зависимост от четеца, ориентацията на етикета и материала.

Етикетът RFID се намира под пластмасовия канал на системата за спирание на пагане - вижте маркировката на продукта.



СПЕЦИФИКАЦИЯ

- Глобална честота: **840 ~ 940 MHz**
- Памет EPC 128 бита, TID: **96 бита**
- Съхранение на данни: **20 години**

ПРЕПОРЪКИ

След като почистите ЛПС, сканирайте етикета RFID, за да проверите дали не е повреден.

8 ОПАЗВАНЕ НА ОКОЛНАТА СРЕДА



Символът WEEE показва, че този продукт не трябва да се третира като домашен отпадък.

Уверете се, че продуктът е изхвърлен правилно за защита на околната среда. За по-подробна информация относно рециклирането на този продукт, моля, свържете се с местните власти, Вашия доставчик на услуги за изхвърляне на битови/промишлени отпадъци или пункта за продажба на продукта.

9 ОГРАНИЧЕНА ГАРАНЦИЯ

Цялата декларация за ограничена гаранция на Honeywell може да бъде намерена в приложимите Правила и условия за продажба на Honeywell (<https://automation.honeywell.com/us/en/support/ia-terms-and-conditions-of-sale>). Honeywell гарантира, че този продукт няма да има материални дефекти в изработката и материалите за 24 месеца („Гаранционен период“). Тази ограничена гаранция не покрива дефекти, причинени от нормално износване или поддръжка, и е невалидна по отношение на всеки продукт, който е използван и поддържан неправилно или е променен от лице, което не е упълномощено от Honeywell. Самостоятелната отговорност на Honeywell и изключителното обещание на купувача, което ще бъде определено по преценка на Honeywell, е ограничено до замяна или ремонт на съответния(те) продукт(и) или възстановяване за покупната цена на съответния продукт, приспадайки изхвърлянето. Гаранционният период не започва отново за заместващи продукти и всички заместващи продукти ще бъдат с гаранция само за останалата част от първоначалния гаранционен период, ако има такъв. ТЕЗИ ГАРАНЦИИ СА ЕКСКЛУЗИВНИ И ЗАМЕНЯТ ВСИЧКИ ДРУГИ ГАРАНЦИИ, НЕЗАВИСИМО ДАЛИ СА В ПИСМЕНА ФОРМА, ИЗРИЧНИ, ПОДРАЗБИРАЩИ СЕ, ЗАКОНОВИ ИЛИ ДРУГИ.

Söll VR600 – pohyblivý zachycovač pádu pro svislý kolejnicový systém

1 VŠEOBECNÉ INFORMACE

NORMATIVNÍ ODKAZY

Tento výrobek splňuje níže uvedený seznam norem a směrnic. Za dodržování příslušných norem uvedených v této příručce odpovídá uživatel.

Níže uvedené referenční skupiny norem/směrnic jsou použitelné podle trhu. Pokud se výrobek například používá v Evropské unii (EU), musí uživatel splňovat normy/směrnice EU a veškeré ostatní normy uvedené v uživatelské příručce nejsou pro něj relevantní.

V tomto dokumentu se pevně zajišťovací vedení označuje také jako „kolejnice“ nebo „vodící kolejnice“.

EVROPSKÉ NORMY

EN 353-1+A1:2017-12 – Prostředky ochrany osob proti pádu – Pohyblivé zachycovače pádu včetně zajišťovacího vedení – Část 1: Pohyblivé zachycovače pádu včetně pevného zajišťovacího vedení

CNB/P/11.119 – nařízení o osobních ochranných prostředcích (EU) 2016/425

AMERICKÉ NORMY A PŘEDPISY

ANSI/ASSE Z359.16-2016 – Bezpečnostní požadavky na systémy zachycení pádu ze žebříků

OSHA 1910.29 a 1926.502

KANADSKÉ NORMY

CSA Z259.2.4-15 – Zachycovače pádu a svislé pevné kolejnice

2 KOMPATIBILITA

Zachycovače pádu řady VR600 lze používat pouze s originálními systémy Söll GlideLoc, které mají platné osvědčení EU o typové zkoušce Söll GlideLoc®. Používání systémů jiných výrobců je přísně zakázáno. Další informace naleznete v příslušné instalační příručce pro systém Söll GlideLoc.

3 BEZPEČNOSTNÍ OPATŘENÍ

Každý, kdo pracuje se svislým zachytným systémem nebo na něm, musí být před použitím systému seznámen s těmito pokyny. Použití, které NENÍ v souladu s těmito pokyny, představuje ohrožení lidského života. Vybavení pro zachycení pádu by nemělo být používáno mimo svá omezení nebo k jiným účelům, než pro které je určeno. Před zahájením práce a nejméně jednou ročně musejí být pracovníci proškoleni v těchto pokynech a informacích pro uživatele. Zajistěte, aby bezpečnostní funkce žádné z komponent nebyla ovlivněna bezpečnostní funkcí jiné komponenty a aby se vzájemně nerušily. NEPOUŽÍVEJTE zachycovač pádu v prostředí s pohyblivými se stroji a nebezpečným elektrickým proudem. NEPOUŽÍVEJTE zachycovač pádu v blízkosti ostrých hran a abrazivních povrchů. Pokud je výrobek prodáván mimo první zemi určení, musí prodejce zajistit, aby byl výrobek v souladu s právními předpisy platnými v dané zemi, a poskytnout k výrobku návod k použití v příslušném jazyce. Uživatel svislého zachytného systému i uživatel zachycovače pádu musejí zajistit, aby byl tento návod vždy řádně uložen a byl vždy k dispozici k nahlédnutí. Je třeba dodržovat národní předpisy o prevenci úrazů a používání bezpečnostního vybavení při stavebních pracích.

Pohyblivý zachycovač pádu je nedílnou součástí svislého zachytného systému v souladu s normami EN 353-1:2014+A1:2017, CSA Z259.2.4-15 a ANSI Z359.16-2016. Je určen k použití jako osobní bezpečnostní vybavení. Aby bylo zajištěno správné používání svislého zachytného systému, musí uživatel zajistit, aby celotělový postroj a zachycovač pádu byly používány v souladu s těmito pokyny. Po použití nesmí zachycovač pádu zůstat připojený ke svislému zachytnému systému.

Jediným přijatelným zařízením pro držení těla, které lze použít ve svislém zachytném systému, je celotělový postroj. Svislý zachytný systém se smí používat pouze ve spojení s celotělovými postroji, které byly zkontrolovány a schváleny v souladu s normami EN 361:2002-05, CSA Z259.2.5-17 nebo ANSI Z359.11-2021 a jsou vybaveny sternalním (předním – na hrudní kosti) upevňovacím bodem.

Abyste dosáhli spojení zachycovače pádu s celotělovým postrojem, připojte karabinu zachycovače pádu k certifikovanému kotevnímu kroužku (označenému písmenem „A“ podle normy EN 361:2002-05) ve sternalní (hrudní) části celotělového postroje. Vzdálenost mezi zachycovačem pádu a celotělovým postrojem se nesmí zmenšovat ani zvětšovat (např. přidáním nebo odebráním konektoru).

Délka karabiny se nesmí prodlužovat ani zkracovat. Pohyblivý zachycovač pádu je určen **pouze pro 1 osobu**. Minimální hmotnost uživatele bez oblečení a vybavení je **50 kg / 110 lb**. Maximální hmotnost uživatele včetně oblečení a vybavení je **140 kg / 310 lb** a nesmí být překročena. Pohyblivý zachycovač pádu se nesmí používat pro nastavování pracovní polohy. Pokud je vyžadováno nastavení pracovní polohy, je třeba použít samostatný systém. Zachycovač pádu není a nesmí být používán jako kotevní bod. Během výstupu/sestupu se nesmí na zachycovač pádu sahat, aby byla zajištěna bezpečnost. Upevňovací body nebo kolejnice svislého zachytného systému se nesmějí používat k upevnění břemen. Před použitím nainstalovaného systému ochrany proti pádu a v jeho průběhu je třeba vizuálně zkontrolovat, zda systém správně funguje. Pracovní teplota se pohybuje od $-40\text{ }^{\circ}\text{C}$ do $+70\text{ }^{\circ}\text{C}$ / $-40\text{ }^{\circ}\text{F}$ do $158\text{ }^{\circ}\text{F}$; dbejte na to, aby systém neobsahoval masť, olej a led. Se zachycovačem pádu je třeba vždy zacházet tak, aby byl chráněn před poškozením nebo korozí. Uživatel musí konzultovat svůj zdravotní stav s lékařem a nesmí být pod vlivem alkoholu, drog nebo léků, které by mohly ovlivnit bezpečné používání výrobku.

	Standardní zkušební metoda podle ANSI Z359.16	Standardní zkušební metoda podle EN 353-1
Maximální síla zachycení	nepřesahuje 8 kN / 1 800 lb.	nepřesahuje 6 kN
Průměrná síla zachycení	nepřesahuje 6 kN / 1350 lb.	



Důležité!

Uživatel musí zajistit, aby nad ním a pod ním byl dostatečný volný prostor, aby v případě pádu nenarazil do země nebo do ostatních uživatelů pod ním. Je nutné dodržet svislou bezpečnostní vzdálenost alespoň 3 m / 10 stop.



Varování

Před použitím tohoto zachycovače pádu si uživatel musí přečíst a důkladně nastudovat tento návod k použití a veškeré další pokyny, které obdrží během školení nebo které jsou součástí příslušného systému.



Varování

Jakékoli změny nebo doplňky provedené na zachycovači pádu Söll řady VR600 bez písemného schválení výrobcem mohou bránit správné funkci zachycovače pádu, a proto jsou zakázány.

4 POUŽITÍ

Důležité!

4.1 KONTROLA PŘED ZAHÁJENÍM VÝSTUPU:

- Zkontrolujte použitelnost kolejnice a karabin.
- Zkontrolujte, zda je výstupová cesta volná, zda na ní nejsou překážky.
- Zkontrolujte, zda se všechny komponenty zachycovače pádu volně pohybují, zejména tlumič pádu.
- Tlumič u zachycovače pádu nesmí být deformován (viz obr. 5).
- Před zahájením práce ve výškách musí být vypracován záchraný plán.

Svislý zachytný systém se nesmí používat, pokud jsou na něm zjištěny závady nebo poškození nebo pokud existují pochybnosti o jeho správné funkci. Před dalším použitím je nutná kontrola pověřenou osobou a případná výměna vadných nebo poškozených dílů podle pokynů výrobce.

Každý uživatel musí být připoután k samostatnému zachycovací pádu. Pohyblivý zachycovač pádu je určen **proze pro 1 osobu**. Zachycovač pádu, správně použitý ve spojení s celotělovým postrojem, chrání svého uživatele před pádem při výstupu i sestupu.

Varování

Pokud se postroj během výstupu nebo sestupu uvolní, dosáhněte bezpečné polohy a správně jej upravte.

Při práci ve trase výstupu nebo v její blízkosti a při pracích a činnostech, které nejsou součástí obvyklých pohybů při výstupu a sestupu, se musí lezec navíc zajistit popruhem podle normy EN 354 nebo pracovním polohovacím popruhem podle normy EN 358:2018-11, resp. ANSI/ASSP Z 359.4:2013-00. To platí i pro klidové polohy při odpočinku na žebříku pro zachycení pádu. K tomuto účelu se musí používat pouze zajišťovací zařízení odpovídající normě EN 795, resp. ANSI Z359-18 (v závislosti na regionu). Ve všech těchto situacích musí být popruh pevně uchycen, aby se zabránilo pádu.

Důležité!

Zachycovač pádu Söll řady VR600 se směji používat pouze se systémy se sklonem max. 15° od svislice ve všech směrech.

Důležité!

Zachycovač pádu podle norem EN 353-1+A1:2017-12, CSA Z259.2.5-17 a ANSI Z359.16-2016 směji používat pouze osoby, které:

- absolvovali řádné školení a získali oprávnění k této činnosti,
- jsou pod přímým dohledem vyškolené nebo oprávněné osoby.

4.2 PŘIPOJENÍ K SYSTÉMU:

Provedení umožňuje upevnění na pozinkované, hliníkové a nerezové kolejnice, které jsou součástí systému Söll GlideLoc.

Zachycovač pádu obsahuje mechanismus, který pomáhá zabránit nesprávnému připevnění ke kolejnici (např. připojení zařízení obráceně). Přesto musí uživatel dodržovat pokyny uvedené v této kapitole, aby dosáhl správného upevnění.

4.3 PŘIPOJENÍ ZACHYCOVAČE PÁDU K CELOTĚLOVÉMU POSTROJI:

- Stáhněte dolů vroubkovanou objímku karabiny.
- Poté vroubkovanou objímku otočte a zatlačte ji dovnitř.
- Připojte ji přímo ke sternální (hrudní) spojení celotělového postroje.
- Uvolněte vroubkovanou objímku, které se automaticky uzamkne.

Nebezpečí!

Nezajištěná karabina (otevřená vroubkovaná objímka) představuje ohrožení lidského života. Břišní nebo hrudní popruh celotělového postroje musí těsně přiléhat k tělu (obr. 1).



Nebezpečí!

Karabina zachycovače pádu musí být uchycena přímo do sternálního (hrudního) upevňovacího bodu celotělového postroje (obr. 2).

4. 4 ZASUNUTÍ ZACHYCOVAČE PÁDU DO VODICÍ KOLEJNICE SYSTÉMU SÖLL GLIDELOC®

POSTUP ZASUNUTÍ ZACHYCOVAČE PÁDU DO SPODNÍHO KONCE NEBO PROHLUBNĚ (VR650 A VR670)

- Zasuňte zachycovač pádu do spodního konce vodicí kolejnice (obr. 3a) nebo do výřezu (obr. 3b) s šípkou směřující vzhůru a bezpečnostním kolíkem vyčnívajícím na pravé straně (obr. 3a, poz. 1).
- Vytáhněte bezpečnostní kolík kolejnice a nad tímto bodem protáhněte zachycovač pádu. Bezpečnostní kolík spolu s koncovým dorazem (obr. 3a, poz. 2) zabráňují nesprávnému použití zachycovače pádu a nechtěnému vyklouznutí z vodicí kolejnice.

POSTUP VLOŽENÍ ZACHYCOVAČE PÁDU DO LIBOVOLNÉ ČÁSTI KOLEJNICE (POUZE VR670)

- Držte zachycovač pádu a přitom zatlačte na tlumič (obr. 4a).
- Zatáhněte za otevírací knoflík a posuňte jej do polohy „otevířeno“ (obr. 4b).
- Držte zachycovač pádu v kolmé poloze ke kolejnici a zasuňte čelní vodicí kolečka do kolejnice (obr. 4c).
- Otáčivým pohybem zarovnejte zachycovač pádu s vodicí kolejnicí (obr. 4d).
- Zasuňte spodní část zachycovače pádu do kolejnice (obr. 4e).
- Posuňte otevírací knoflík do polohy „zavřeno“ (obr. 4f). Zachycovač pádu je správně zavřený, pokud není viditelné červené označení otevíracího knoflíku.
- O správném nasazení se přesvědčte posunutím zachycovače pádu v kolejnici.

4. 5 VYJMUTÍ ZACHYCOVAČE PÁDU Z VODICÍ KOLEJNICE SYSTÉMU SÖLL GLIDELOC®

Chcete-li vyjmout zachycovač pádu z vodicí kolejnice, postupujte podle kroků uvedených v předchozích podkapitolách, jen v opačném pořadí.



Varování!

Před vyjmutím zachycovače pádu ze svislé kolejnice nebo odpojením od postroje musejí být uživatelé zajištěni a chráněni proti pádu z výšky jiným způsobem!

Pokud se zachycovač zablokuje, vystoupejte o 1–3 příčky nebo ručně posuňte zachycovač pádu směrem nahoru, aby se odblokoval.

5 KONTROLA

Bezpečnost uživatele závisí na účinnosti a trvanlivosti vybavení. V závislosti na požadavcích uživatele a provozních podmínkách musí být bezvadný pracovní stav a funkce zachycovače pádu kontrolovány oprávněnou osobou dle požadavku, nejméně však jednou ročně (viz kontrolní seznam kontrol uvedený níže). Opravy může provádět pouze výrobce.

Oprávněná osoba je osoba nebo organizace, která má dostatečné znalosti o platných státních a místních bezpečnostních předpisech a platných normách (např. normy EN), které vycházejí z absolvovaných školení a zkušeností v oblasti osobních ochranných prostředků určených k ochraně proti pádům z výšky. Díky tomu je tedy způsobilá posoudit správný stav a použití systémů a výrobků proti pádům z výšky a společnost Honeywell ji k tomuto oprávnění lze získat pouze na základě školení, které poskytuje výrobce, a jeho pravidelného obnovování. Každé takové osvědčení je platné po dobu 3 let a opravňuje k provádění pravidelných kontrol systémů Söll.

KONTROLNÍ SEZNAM:

Těleso (obr. 6, poz. 1.0)

- Zachycovač pádu není znečištěn od barvy/malty/betonu/špíny atd.
- Označení (viz přílohy I a II „Označení výrobku“) je jasné čitelné.
- Pojistný kolík (obr. 6, poz. 1.1) není ohnutý ani nemá vůli.
- Kluzné elementy (obr. 6, poz. 1.2) jsou přítomné a nesmějí být opotřebované, 4 kusy.

Tlumič pádu

- Tlumič pádu (obr. 6, poz. 2.0) není deformován.
- Označení indikátoru pádu není vidět a nápis „INDICATOR“ (Indikátor) je plně viditelný (obr. 5).
- Hloubka západky (obr. 6, poz. 2.1).
- Délka tlumiče pádu je maximálně 72 mm (obr. 5).

Kolečka (obr. 6, poz. 3.0)

- Integrita všech koleček (6 kusů).
- Radiální vůle: max. 0,5 mm.
- Kolečka se musejí volně otáčet (souosost).
- Kolečka nesmějí být poškozena.
- Kolečka drží na osičce (neprotáčí se).
- Vnější průměr koleček musí být nejméně 13 mm (obr. 6, poz. 3.1).

Pružiny (obr. 6, poz. 4.1 a 4.2)

- Všechny pružiny musejí být zkontrolovány funkčními zkouškami (nesmějí být zlomené).

Obrtlík (obr. 6, poz. 5.0)

- Obrtlíkem lze volně pohybovat.
- Celistvost dílu.
- Obrtlík nemá žádné praskliny ani jiná poškození.

Karabina

- Karabina (obr. 6, poz. 6.0) není ohnutá ani zlomená!
- Nemá žádné praskliny ani jiná poškození.
- Západka (obr. 6, poz. 6.1) nesmí být poškozená a musí dobře fungovat; po ručním uvolnění se musí automaticky zavřít a zajistit.
- Bezpečnostní kolík (obr. 6, poz. 6.2) je na svém místě a není poškozený.
- Vzdálenost mezi vodicí kolejnicí a vnitřním okrajem oka karabiny (směrem k uživateli) je maximálně 195 mm / 7,7 palce.

Funkce odpojení (pouze VR670)

- Funkce pružiny, knoflík (obr. 7, poz. 7.1) se zasune a zablokuje v zavěšené poloze (obr. 7, poz. 7.2).
- Knoflík (obr. 7, poz. 7.1) včetně červené podložky (obr. 7, poz. 7.3) není poškozen.
- Knoflík lze posouvat ze zavěšené polohy do polohy otevřené (90°) a zpět (obr. 7, poz. 7.4).
- V zadní otočné části je axiální vůle (obr. 7, poz. 7.5) max. 0,5 mm (obr. 7, poz. 7.6).
- Gravitační zámek Zkontrolujte, zda nelze knoflík posunout do zavěšené polohy, pokud je zachycovač pádu polohován vzhůru nohama. Uvolněte tah na knoflíku, umístěte zachycovač pádu do správné polohy a posuňte knoflík do zavěšené polohy.

Pokud výše uvedené požadavky nejsou splněny, musí být zachycovač pádu zaslán zpět výrobci k revizi.



Varování!

Zachycovač pádu, který zachytil pád osoby z výšky, nesmí být znovu použit, dokud jej oprávněná osoba nezkontroluje a neschválí jeho další použití. Pokud není k dispozici žádná autorizovaná osoba, musí být zachycovač pádu vrácen výrobci nebo autorizovanému prodejci ke kontrole spolu s těmito pokyny.

6 ÚDRŽBA

ČIŠTĚNÍ

Čistěte vodou. V žádném případě nepoužívejte rozpouštědla ani čisticí prostředky obsahující kyseliny/zásady. Sušení provádějte přirozenou cestou v dobře větraném prostoru, mimo dosah otevřeného ohně nebo jiných zdrojů tepla.

ŽIVOTNOST

Správná péče o osobní ochranné prostředky zajistí delší životnost výrobku a zvýší vaši bezpečnost. Provozní životnost zachycovače pádu závisí na četnosti používání a provozních podmínkách. Při každoročních kontrolách prováděných oprávněnou osobou nebo organizací bude zachycovač pádu uvolněn k dalšímu použití pouze v případě, že výrobek a jeho součásti jsou v dobrém stavu.

PŘEPRAVA A SKLADOVÁNÍ

Při přepravě a skladování dbejte na to, aby byl váš osobní ochranný prostředek (OOP) umístěn mimo zdroje tepla, vlhkost, korozivní prostředí, ultrafialové záření atd., a vyvarujte se jakýchkoli nárazů nebo nadměrných vibrací.

7 SPRÁVA POLOŽEK

VR650 a VR670 mají jedinečná sériová čísla na boku vnějšího těla (viz Označení výrobku, bod „I“).

RFID

Zachycovače pádu řady VR600 jsou vybaveny štítkem RFID (Radio Frequency Identification) obsahujícím jedinečné identifikační číslo, které lze použít pro sledování majetku podle normy ISO 18000-63. RFID umožňuje rychlou kontrolu u zákazníka a specifikuje různé údaje, včetně čísla modelu, data výroby, kontroly / čísla šarže a splněných norem. Kromě typu čtečky a štítku RFID se optimální čtecí vzdálenost pro RFID liší v závislosti na čtečce, orientaci štítku a materiálu.

Štítek RFID je umístěn pod plastovým krytem zachycovače pádu – viz označení výrobku.



SPECIFIKACE

- Obecná frekvence: **840–940 MHz**
- Paměť EPC 128 bitů, TID: **96 bit**
- Uchovávání dat: **20 let**

DOPORUČENÍ

Po vyčištění osobních ochranných prostředků (OOP) naskenujte štítek RFID a zkontrolujte, zda nebyl poškozen.

8 OCHRANA ŽIVOTNÍHO PROSTŘEDÍ



Symbol OEEZ označuje, že s tímto výrobkem nesmí být nakládáno jako s domovním odpadem.

V zájmu ochrany životního prostředí zajistěte správnou likvidaci výrobku. Podrobnější informace o recyklaci tohoto výrobku získáte na místním úřadě, u poskytovatele služeb likvidace domovního/průmyslového odpadu nebo v místě prodeje výrobku.

9 OMEZENÁ ZÁRUKA

Celé prohlášení společnosti Honeywell o omezené záruce naleznete v příslušných podmínkách prodeje společnosti Honeywell (<https://automation.honeywell.com/us/en/support/ia-terms-and-conditions-of-sale>). Společnost Honeywell zaručuje, že tento výrobek bude po dobu 24 měsíců bez vad zpracování a materiálu (dále jen „Záruční doba“). Tato omezená záruka se nevztahuje na závady způsobené běžným opotřebením nebo údržbou a je neplatná, pokud jde o jakýkoli výrobek, který je nesprávně používán nebo udržován nebo je upravován osobou, která k tomu nemá oprávnění od společnosti Honeywell. Jediná odpovědnost společnosti Honeywell a výlučný opravný prostředek kupujícího, který bude stanoven podle uvážení společnosti Honeywell, je omezen na výměnu nebo opravu příslušného výrobku (výrobků) nebo na dobropis ve výši kupní ceny příslušného výrobku sniženou o amortizaci. Záruční doba nezačíná znovu běžet pro náhradní výrobky a na jakékoli náhradní výrobky se vztahují záruka pouze po zbývající část případně původní Záruční doby. **TYTO ZÁRUKY JSOU VYLUCNĚ A NAHRAZUJÍ VŠECHNY OSTATNÍ ZÁRUKY, AŽ UŽ PÍSEMNĚ, VYSLOVNĚ, PŘEDPOKLÁDANĚ, ZÁKONNĚ NEBO JINĚ.**

Söll VR600 – Glidesystem til lodret skinnesystem

1 GENERELLE OPLYSNINGER

NORMREFERENCER

Dette produkt tager hensyn til nedenstående liste over standarder og direktiver. Det er brugerens ansvar at overholde de relevante standarder, der tages hensyn til i denne manual.

De nedenstående referencegrupper for standarder/direktiver er gældende afhængigt af markedet. Dvs., hvis produktet anvendes i Den Europæiske Union (EU), så skal brugeren overholde EU-standarder/-direktiver, og alle andre standarder, der nævnes i brugervejledningen vil ikke være relevante.

I dette dokument betegnes en uelastisk forankringsline også som en "skinne" eller en "styreskinne".

EUROPÆISKE STANDARDER

EN 353-1+A1:2017-12 – personligt faldsikringsudstyr – Glidesystemer med en ankerline – Del 1: Glidesystemer med en uelastisk ankerline

CNB/P/11.119 – PV-forordning (EU) 2016/425

AMERIKANSKE STANDARDER OG FORSKRIFTER

ANSI/ASSE Z359.16-2016 – Safety Requirements for Climbing Ladder Fall Arrest Systems (Sikkerhedsregler for faldsikringssystemer til klatrestiger) OSHA 1910.29 og 1926.502

CANADISKE STANDARDER

CSA Z259.2.4-15 – Fall Arresters and vertical rigid rails (Faldsikringer og lodrette uelastiske skinner)

2 KOMPATIBILITET

Faldsikringerne i VR600-serien må kun anvendes med oprindelige Söll GlideLoc-systemer, der har et gyldigt Söll GlideLoc® EU-typeafprøvningsattest. Det er strengt forbudt at anvende andre producenters systemer. Læs Söll GlideLoc-systemets monteringsvejledning for at få yderligere oplysninger.

3 SIKKERHEDSFORANSTALTNINGER

Enhver, der arbejder med eller på det lodrette faldsikringssystem skal være bekendt med disse instruktioner, inden de anvender systemet. Anvendelser, der IKKE overholder disse instruktioner, sætter menneskers liv i fare. Faldsikringsudstyret bør ikke bruges ud over dets grænser eller til ethvert andet formål end det, det er beregnet til. Brugere skal gives træning, der dækker disse instruktioner og brugeroplysningerne, inden de påbegynder arbejdet og derudover mindst én gang om året. Sørg for, at der ikke er nogen af elementernes sikkerhedsfunktioner, der påvirkes af andre elementers sikkerhedsfunktioner, og at de ikke kommer i konflikt med hinanden. Anvend IKKE faldsikringen i et miljø, hvori der er maskiner i bevægelse eller farlige strømkilder. Anvend IKKE faldsikringen i nærheden af skarpe kanter og slibende overflader. Hvis produktet sælges uden for det første destinationsland, skal videreforhandleren sørge for, at produktet overholder den lovgivning, der er gældende i det land, og forsyne produktets instruktioner i det relevante sprog. Det lodrette faldsikringssystemets operatør såvel som faldsikringens bruger skal sørge for at denne manual altid opbevares behørigt og at den frit kan læses til enhver tid. Nationale forskrifter om ulykkesbekæmpelse og brugen af sikkerhedsudstyr til byggearbejde skal overholdes.

Glidesystemer er en uundværlig del af det lodrette faldsikringssystem i overensstemmelse med EN 353-1:2014+A1:2017, CSA Z259.2.4-15 og ANSI Z359.16-2016, og er beregnet til at blive anvendt som personligt beskyttelsesudstyr. For at sikre at det lodrette faldsikringssystem bruges korrekt, skal brugeren sørge for at faldselen og faldsikringen bruges i henhold til disse instrukser. Faldsikringen må ikke efterlades forbundet til det lodrette faldsikringssystem, når det ikke anvendes.

En faldsele er det eneste acceptable faldstopsudstyr, der kan anvendes i det lodrette faldsikringssystem. Det lodrette faldsikringssystem må kun anvendes sammen med en faldsele, der er blevet inspiceret og godkendt i henhold til EN 361:2002-05, CSA Z259.2.5-17 eller ANSI Z359.11-2021, og som er udstyret med et fastgørelsespunkt foran.

For at opnå forening mellem faldsikringen og faldselen skal karabinhagen på faldsikringen forbindes til den attesterede forankringsring (mærket med et "A" i overensstemmelse med EN 361:2002-05) på faldselens brystelement. Afstanden mellem faldsikringen og faldselen må hverken forkortes eller forlænges (f.eks. ved at tilføje eller fjerne et forbindelsesled).

Karabinhagens længde må hverken forlænges eller forkortes. Glidesystemet er kun egnet til anvendelse af **1 person**.

Minimumsvægten for brugeren, når tøj og udstyr ikke medregnes, er **50 kg**. Den maksimale vægt af brugeren, når tøj og udstyr medregnes, er **140 kg** og må ikke overstiges.

Glidesystemer må ikke anvendes til arbejdspositionering. Hvis der kræves arbejdspositionering, skal der anvendes et separat system.

Faldsikringen er ikke et forankringspunkt og må ikke anvendes til det formål.

For at opretholde sikkerheden må faldsikringen ikke berøres under op-/nedstigning.

Hverken fastgørelsespunkterne eller faldsikringssystemets skinne må bruges til at fastgøre læs.

Det installerede faldsikringssystem skal inspiceres visuelt før og under anvendelsen for at sikre, at den fungerer korrekt.

Arbejdstemperaturen er -40 °C til +70 °C/-40 °F til 158 °F. Sørg for at der ikke er fedt, olie eller is på systemet. Faldsikringen bør altid håndteres på en måde, der beskytter den mod at blive beskadiget eller korrosion. Brugeren skal søge råd hos en læge om deres sundhed og må ikke være påvirket af alkohol, stoffer eller medicin, der kunne have indvirkning på deres sikre anvendelse af produktet.

	ANSI Z359.16 standardprøvningsmetoder	EN 353-1 standardprøvningsmetoder
Maksimal stopstyrke	overstiger ikke 8 kN	overstiger ikke 6 kN
Gennemsnitlig stopstyrke	overstiger ikke 6 kN	



Vigtigt!

Brugeren skal sikre, at der er tilstrækkelig frihøjde over dem og under dem, så de hverken rammer jorden eller andre brugere under dem, hvis de falder. En sikkerhedsafstand på mindst 3 m/10 fod er påkrævet.



Advarsel

Inden denne faldsikring anvendes, skal brugeren læse og forstå denne instruktionsmanual og eventuelle yderligere instruktioner, der gives under uddannelsen, eller som leveres sammen med det pågældende system.



Advarsel

Enhver ændring eller tilføjelse til faldsikringen fra Söll VR600-serien uden at indhente skriftligt godkendelse fra producenten kan forhindre faldsikringen i at fungere ordentligt og er derfor ikke tilladt.

**BEHOLD DENNE MANUAL TIL SENERE OPLYSNING – SMID DEN IKKE
VÆK!**

4 ANVENDELSE

Vigtigt!

4.1 INSPEKTION INDEN KLATRING:

- Brugbarheden af skinnen og karabinhagerne skal inspiceres.
- Tjek, at der ikke er nogen forhindringer på klatringsruten.
- Tjek, at alle faldsikrings dele frit kan bevæge sig frit, særligt sikkerhedslåsen.
- Faldsikringsens fald-dæmper må ikke have deformationer (se fig. 5).
- En retningsplan skal foreligge, inden der udføres arbejde i højden.

Faldsikringssystemet må ikke anvendes, hvis systemet har defekter eller er beskadiget, eller hvis der er nogen som helst tvivl om, at den fungerer ordentligt. En inspektion fra en autoriseret person vil være nødvendig, inden videre anvendelse, og de defekte eller beskadigede dele skal udskiftes i henhold til producentens instrukser.

Hver bruger skal være fastgjort til hver sin faldsikring. Glidesystemet er kun egnet til anvendelse af **1 person**. Når faldsikringen anvendes korrekt i samspil med en faldsele, beskytter den brugeren mod at falde under op- og nedklatring.

Advarsel

Hvis selen løsner sig under op- eller nedstigningen, bør du finde en sikker position og justere selen, så den passer. Når der arbejdes i eller ved siden af opstigningsruten samt under arbejde og handlinger, der ikke udgør en del af de normale op- og nedstigningsbevægelser, skal klatrerens ydermere fastgøre dem selv med en faldsikringsline i overensstemmelse med EN 354 eller med en faldsikringsline til arbejdspositionering i overensstemmelse med EN 358:2018-11 eller ANSI/ASSP Z 359.4:2013-00. Dette gælder også for hvilepositioner, når man hviler sig på faldsikringsstigen. Der må kun anvendes ankeranordninger, der overholder EN 795 eller ANSI Z359-18 afhængigt af regionen, til dette formål. Faldsikringslinen skal i alle disse situationer holdes stram for at forhindre, at man falder.

Vigtigt!

Söll VR600-faldsikringsserien må kun anvendes sammen med systemer med en hældning på maks. 15° fra lodret i alle retninger.

Vigtigt!

En faldsikring i overensstemmelse med EN 353-1+A1:2017-12, CSA Z259.2.5-17 og ANSI Z359.16-2016 må kun anvendes af personer, der:

- er blevet uddannet og autoriseret
- vejledes direkte af en uddannet eller autoriseret person.

4.2 TILKOBLING TIL SYSTEMET:

Designet tillader fastgørelse til skinner, der er galvaniserede eller lavet af aluminium eller rustfrit stål, og som er en del af Söll GlideLoc-systemet.

Faldsikringen inkluderer en mekanisme, der forhindrer, at den fastgøres forkert til skinnen (f.eks. at den enheden tilkobles omvendt). På trods af dette skal brugeren følge de instrukser, der angives i dette kapitel, for at udføre fastgørelsen korrekt.

4.3 FASTGØRELSE AF FALDSIKRINGEN TIL FALDSELEN:

- Hiv ned på karabinhagens riflede bøsning.
- Drej derefter den riflede bøsning, og tryk den indad.
- Fastgør den direkte til faldselens forbindelse på brystet.
- Slip den riflede bøsning; den vil låse sig selv automatisk.

Fare!

En Karabinhage, der ikke er gjort sikkert fast (en åben riflet bøsning) bringer menneskeliv i fare.

Faldselens underlivs- eller brystrem skal passe tæt til kroppen (fig. 1).

Fare!

Faldsikrings karabinhage skal sættes direkte i faldselens fastgørelsespunkt på brystet (fig. 2).

4. 4 INDSÆTTELSE AF FALDSIKRINGEN I SÖLL GLIDELOC®-SYSTEMETS STYRESKINNE

SÅDAN INDSÆTTES FALDSIKRINGEN I DEN NEDRE ENDE ELLER FORDYBNING (VR650 OG VR670)

- Sæt faldsikringen ind i styreskinnens nedre ende (fig. 3a) eller i fordybningen (fig. 3b) med den graverede pil pegende opad og med sikkerhedsstiften på siden pegende til højre (fig. 3a, pos. 1).
- Træk i skinnens sikkerhedsstift, og flyt faldsikringen hen over dette punkt. Sammen med endestoppet (fig. 3a, pos. 2) forhindrer sikkerhedsstiften at faldsikringen anvendes forkert, og at den ved en fejl falder af styreskinne.

SÅDAN INDSÆTTES FALDSIKRINGEN I EN HVILKEN SOM HELST DEL AF SKINNE (KUN VR670)

- Hold fast i faldsikringen, mens du trykker på faldæmperen (fig. 4a).
- Træk på åbningsknappen, og glid den hen i "åben" position (fig. 4b).
- Hold faldsikringen i lodret position i forhold til skinne, og sæt de forreste styrehjul ind i skinne (fig. 4c).
- Bring faldsikringen på linje med styreskinne med en vridebevægelse (fig. 4d).
- Skub faldsikringens nederste del ind i skinne (fig. 4e).
- Glid åbningsknappen hen i "lukket" position (fig. 4f). Faldsikringen er lukket korrekt, når åbningsknappens røde markering ikke er synlig.
- Sørg for, at faldsikringen er monteret sikkert, ved at glide den frit frem og tilbage.

4. 5 UDTAGELSE AF FALDSIKRINGEN FRA SÖLL GLIDELOC®-SYSTEMETS STYRESKINNE

For at tage faldsikringen ud af styreskinne skal trinene i de tidligere underkapitler følges i modsat rækkefølge.



Advarsel!

Brugere skal på anden vis være sikret og beskyttet mod fald fra højder, inden faldsikringen fjernes fra den lodrette skinne eller frakobles selen.

Hvis skyderen låser sig fast, skal du gå 1-3 stænger op eller løfte skyderens karabinhage for at låse op for den.

5 EFTERSYN

Brugerens sikkerhed afhænger af udstyrets effektivitet og holdbarhed. Faldsikringens uskadte tilstand skal efter behov efterses af en autoriseret person for at sikre, at den er i perfekt driftstilstand, afhængigt af brugerens krav og driftsforholdene, men mindst én gang om året (se eftersynstjeklisten nedenfor). Reparationer må kun udføres af producenten.

En autoriseret person er en person eller et organ, der har tilstrækkelig viden om de gældende statslige og lokale sikkerhedsforskrifter og gældende standarder (f.eks. EN-standarder) via deres uddannelse og erfaring på området for personlige værnemidler mod fald fra højden, og som dermed er tilstrækkelig dygtig og autoriseret af Honeywell til at vurdere tilstanden og anvendelsen af systemer og produkter til beskyttelse mod fald fra højden. Autoriseringen kan kun erhverves via en producentleveret uddannelse og genopfriskningskurser. En sådan attest er gyldig i 3 år og giver autorisation til at udføre regelmæssige eftersyn af Söll-systemer.

EFTERSYNTJEEKLISTE

Legeme (fig. 6, pos. 1.0)

- Faldsikringen er fri for maling/mørtel/beton/snavs osv.
- Mærkninger (se tilføjelse I og II "Produktmærkning") kan tydeligt læses.
- Låsestiften (fig. 6, pos. 1.1) er hverken bøjet eller bevægelig.
- Glidende dele (fig. 6, pos. 1.2) skal være på plads og må ikke være slidte, 4 stk.

Falddæmper

- Falddæmperen (fig. 6, pos. 2.0) er ikke deformeret.
- Du kan ikke se faldindikatorens mærkning, og indgraveringen "INDICATOR" er helt synlig (fig. 5).
- Sikkerhedslåsens dybde (fig. 6, pos. 2.1).
- Falddæmperen er ikke mere end 72 mm lang (fig. 5).

Hjul (fig. 6, pos. 3.0)

- Hjulenes helhed, 6 stk.
- Radialt spillerum: maks. 0,5 mm.
- Hjulene skal frit kunne dreje (koncentriske).
- Hjulene må ikke være beskadigede.
- Hjulene skal sidde godt fast på akslen.
- Hjulenes ydre diameter skal være mindst 13 mm (fig. 6, pos. 3.1).

Fjedre (fig. 6, pos. 4.1 og 4.2)

- Alle fjedre skal tjekkes ved at teste deres funktion (ikke ødelagt).

Hvirvelsjækkel (fig. 6, pos. 5.0)

- Hvirvelsjækkel kan frit bevæges.
- Hvirvelsjækkel er ikke ødelagt.
- Hvirvelsjækkel har ikke nogen revner eller anden beskadigelse.

Karabinhage

- Karabinhagen (fig. 6, pos. 6.0) er hverken bøjet eller ødelagt.
- Den har ikke nogen revner eller anden beskadigelse.
- Lågeelementet (fig. 6, pos. 6.1) må ikke være beskadiget og skal fungere ordentligt. Den skal lukke og låse sig automatisk, når man slipper den med hånden.
- Sikkerhedsstiften (fig. 6, pos. 6.2) er på plads og er ikke beskadiget.
- Afstanden mellem styreskinnen og karabinhageøjets indre kant (der vender mod brugeren) overstiger ikke 195 mm.

Aftagelig funktion (kun VR670)

- Fjederen fungerer så knappen (fig. 7, pos. 7.1) trækker sig ind og låses i den lukkede position (fig. 7, pos. 7.2).
- Knappen (fig. 7, pos. 7.1) herunder den røde spændskive (fig. 7, pos. 7.3) er ikke beskadiget.
- Knappen kan skydes fra lukket til åben position (90°) og tilbage igen (fig. 7, pos. 7.4).
- Det aksiale spillerum i den drejelige del bagpå (fig. 7, pos. 7.5) er maks. 0,5 mm (fig. 7, pos. 7.6).
- Gliphage: Tjek at knappen ikke kan glide ind i den lukkede position, når skyderen sidder omvendt. Hold op med at trække i knappen, indtil skyderen korrekt, og glid den til den lukkede position.

Hvis de ovennævnte krav ikke opfyldes, skal faldsikringen sendes tilbage til producenten for at blive eftersat



Advarsel!

En faldsikring, der har standset en brugers fald fra højden, må ikke genanvendes, før en autoriseret person har eftersat den og godkendt den til videre brug. Hvis ingen autoriseret person er tilgængelig, skal faldsikringen sammen med disse instrukser sendes tilbage til producenten eller den autoriserede forhandler til eftersyn.

6 VEDLIGEHOEDSELSE

RENGØRING

Rengør med vand. Anvend under ingen omstændigheder opløsningsmidler eller rengøringsmidler, der indeholder syrer/baser. Lad dem tørre på naturlig vis i et godt ventileret område væk fra åben ild eller andre varmekilder.

LEVETID

Korrekt vedligeholdelse af dit PV vil give en bedre produktlevetid og varetage din sikkerhed.

Faldsikringens driftslevetid afhænger af brugsfrekvensen og betjeningsforholdene. Ved de årlige eftersyn, der skal udføres af en autoriseret person eller organ, vil faldsikringen kun udleveres til videre brug, hvis produktet og dets komponenter er i en god stand.

TRANSPORT OG OPBEVARING

Når dit PV transporteres og opbevares, skal du sørge for, at det placeres langt væk fra varmekilder, fugt, ætsende atmosfærer, ultraviolette stråler osv. og undgå enhver stød eller overdreven vibration.

7 ENHEDSSTYRING

VR650 og VR670 har unikke serienumre på siden af deres ydre del (se produktmærkning, punkt "1").

RFID

Faldsikringer i VR600-serien inkluderer et RFID-tag (radiofrekvensidentifikation) med et unikt identifikationsnummer, der kan bruges til sporing af aktiver i henhold til ISO 18000-63. RFID'et muliggør hurtige eftersyn i feltet og viser oplysninger, herunder modelnummer, fremstillingsdato, eftersyns-/partnummer og de overholdte standarder. Ud over læsertypen og RFID-tagget varierer den optimale RFID-læsningsafstand afhængigt af læseren, taggets position og materialet. RFID-tagget er placeret under plastikdækslet på faldsikringen – se produktmærkningen.



SPECIFIKATION

- Frekvens global: **840 ~ 940 MHz**
- Hukommelse EPC 128bits, TID: **96 bit**
- Datalagring: **20 år**

ANBEFALINGER

Når du har rengjort dit PV, bør du scanne dit RFID-tag for at bekræfte, at det ikke er blevet beskadiget.

8 MILJØBESKYTTELSE



WEEE-symbolet angiver, at dette produkt ikke må behandles som husholdningsaffald.

For at beskytte miljøet bør du sørge for at bortskaffe produktet på korrekt vis. For at få uddybende oplysninger om hvordan dette produkt kan sendes til genbrug, bedes du kontakte din lokale myndighed, din tjenesteyder for bortskaffelse af husholdnings-/industriaffald eller produktets sælger.

9 BEGRÆNSET GARANTI

Hele Honeywells begrænsede garantierklæring kan findes i Honeywells gældende salgsbetingelser (<https://automation.honeywell.com/us/en/support/ia-terms-and-conditions-of-sale>). Honeywell garanterer at dette produkt ikke har materielle defekter, hvad angår dets udførelse og materialer, i 24 måneder ("Garantiperioden"). Denne begrænsede garanti dækker ikke defekter, der forårsages af normal slitage eller vedligeholdelse og ugyldiggøres for ethvert produkt, der ikke anvendes eller vedligeholdes på korrekt vis, eller som ændres af et parti, der ikke er autoriseret af Honeywell. Honeywells eneste ansvar og køberens eneste retsmiddel, der alene kan fastlægges på Honeywells skøn, er begrænset til erstatning eller reparation af det eller de relevante produkt(er) eller kredit til en værdi af købsprisen for det relevante produkt fratrukket værdiforringelse. Garantiperioden genstartes ikke for erstatningsprodukter, og garantien for eventuelle erstatningsprodukter gælder kun for den oprindelige garantiperiodes resterende løbetid, hvis dette forefindes. DJSSE GARANTIER ER EKSKLUSIVE OG ERSTATTER ALLE ANDRE SKRIFTLIGE, UDTRYKKELIGE, UNDERFORSTÅEDE, LOVMÆSSIGE ELLER ANDRE GARANTIER.

Söll VR600 – Mitlaufendes Auffanggerät für das Steigschutzsystem Söll GlideLoc

1 ALLGEMEINE INFORMATIONEN

NORMATIVE VERWEISE

Dieses Produkt bezieht sich auf die untenstehende Liste von Normen und Richtlinien. Es liegt in der Verantwortung des Benutzers, die in diesem Handbuch behandelten Normen einzuhalten.

Die unten aufgeführten Normen/Richtlinien sind je nach Markt anwendbar, z. B. wenn das Produkt in der Europäischen Union (EU) verwendet wird, muss der Benutzer die EU-Normen/Richtlinien einhalten und alle anderen im Benutzerhandbuch genannten Normen sind nicht relevant.

In diesem Dokument wird eine feste Führung auch als „Schiene“ oder „Führungsschiene“ bezeichnet.

EUROPÄISCHE NORMEN

EN 353-1+A1:2017-12 – Persönliche Schutzausrüstung gegen Absturz – Mitlaufende Auffanggeräte einschließlich einer Führung – Teil 1: Mitlaufende Auffanggeräte einschließlich fester Führung
CNB/P/11.119 – PSA-Verordnung (EU) 2016/425

AMERIKANISCHE NORMEN UND VORSCHRIFTEN

ANSI/ASSE Z359.16-2016 – Safety Requirements for Climbing Ladder Fall Arrest Systems
OSHA 1910.29 & 1926.502

KANADISCHE NORMEN

CSA Z259.2.4-15 – Fall arresters and vertical rigid rails

2 KOMPATIBILITÄT

Die Auffanggeräte der VR600 Serie dürfen nur mit den originalen Söll GlideLoc-Systemen verwendet werden, die eine gültige Söll GlideLoc® EU-Baumusterprüfbescheinigung besitzen. Die Verwendung von Systemen anderer Hersteller ist strengstens untersagt. Weitere Informationen finden Sie in der jeweiligen Installationsanleitung für das Söll GlideLoc-System.

3 SICHERHEITSVORKEHRUNGEN

Alle Personen, die mit oder an dem Steigschutzsystem arbeiten, müssen mit diesen Anweisungen vertraut gemacht werden, bevor sie das System benutzen. Eine Verwendung, die NICHT im Einklang mit diesen Anweisungen steht, stellt eine Gefahr für das menschliche Leben dar. Die Absturzsicherungs-ausrüstung darf nicht außerhalb ihrer Grenzen oder für einen anderen Zweck als den vorgesehenen verwendet werden. Die Bediener müssen vor Beginn der Arbeit und mindestens einmal jährlich eine Schulung erhalten, die diese Anweisungen und die Benutzerinformationen umfasst. Stellen Sie sicher, dass die Sicherheitsfunktion einer der Komponenten nicht durch die Sicherheitsfunktion einer anderen beeinträchtigt wird und dass sie sich nicht gegenseitig behindern. Verwenden Sie die Auffanggeräte NICHT in einer Umgebung mit beweglichen Maschinen oder gefährlicher Elektrizität. Verwenden Sie die Auffanggeräte NICHT in der Nähe von scharfen Kanten und scheuernden Oberflächen. Wenn das Produkt außerhalb des ersten Bestimmungslandes verkauft wird, muss der Wiederverkäufer sicherstellen, dass das Produkt mit den in diesem Land geltenden Gesetzen übereinstimmt und Anweisungen für das Produkt in der entsprechenden Sprache bereitstellen. Sowohl der Benutzer des Steigschutzsystems als auch der Benutzer des Auffanggeräts müssen sicherstellen, dass dieses Handbuch stets ordnungsgemäß aufbewahrt wird und jederzeit zur Einsichtnahme zur Verfügung steht. Die nationalen Vorschriften zur Unfallverhütung und zur Verwendung von Sicherheitsausrüstungen bei Bauarbeiten müssen beachtet werden.

Das mitlaufende Auffanggerät ist ein integraler Bestandteil des Steigschutzsystems gemäß EN 353-1:2014+A1:2017, CSA Z259.2.4-15 und ANSI Z359.16-2016 und ist für die Verwendung als persönliche Sicherheitsausrüstung vorgesehen. Um eine ordnungsgemäße Verwendung des Steigschutzsystems zu gewährleisten, muss der Benutzer sicherstellen, dass der Auffanggurt und das Auffanggerät gemäß dieser Anleitung verwendet werden. Nach dem Gebrauch darf das Auffanggerät nicht mit dem Steigschutzsystem verbunden bleiben.

Der Ganzkörpergurt ist das einzige zulässige Körperhaltemittel, das im Steigschutzsystem verwendet werden kann. Das Steigschutzsystem darf nur in Verbindung mit Ganzkörpergurten verwendet werden, die gemäß EN 361:2002-05, CSA Z259.2.5-17 oder ANSI Z359.11-2021 geprüft und zugelassen wurden und mit einem sternförmigen (vorderen) Befestigungspunkt ausgestattet sind.

Um eine Verbindung zwischen dem Auffanggerät und dem Ganzkörpergurt herzustellen, verbinden Sie den Karabinerhaken des Auffanggeräts mit dem zertifizierten Verankerungsring (gekennzeichnet mit „A“ gemäß EN 361:2002-05) am Brustenteil des Ganzkörpergurtes. Der Abstand zwischen dem Auffanggerät und dem Auffanggurt darf nicht verkleinert oder vergrößert werden (z. B. durch Hinzufügen oder Entfernen eines Verbindungsmittels).

Die Länge des Karabiners darf nicht verlängert oder verkürzt werden. Das mitlaufende Auffanggerät ist nur für die Benutzung durch **1 Person** bestimmt.

Die Mindestlast des Benutzers ohne Kleidung und Ausrüstung beträgt **50 kg / 110 lb**. Die maximale Belastung des Benutzers einschließlich Kleidung und Ausrüstung beträgt **140 kg/310 lb** und darf nicht überschritten werden.

Das mitlaufende Auffanggerät darf nicht zur Arbeitsortpositionierung verwendet werden. Wenn eine Arbeitsortpositionierung erforderlich ist, ist ein separates System zu verwenden.

Das Auffanggerät dient nicht als Anschlagpunkt und darf auch nicht als solcher verwendet werden.

Das Auffanggerät darf während des Auf-/Abstiegs nicht berührt werden, um die Sicherheit zu gewährleisten.

Die Befestigungspunkte oder die Führungsschiene des Steigschutzsystems dürfen nicht zur Sicherung von Lasten verwendet werden.

Vor und während der Benutzung des installierten Steigschutzsystems muss das System einer Sichtprüfung unterzogen werden, um sicherzustellen, dass es ordnungsgemäß funktioniert.

Die Arbeitstemperatur beträgt -40°C bis $+70^{\circ}\text{C}$ / -40°F bis 158°F ; stellen Sie sicher, dass das System frei von Fett, Öl und Eis ist. Das Auffanggerät sollte immer so gehandhabt werden, dass sie vor Beschädigung oder Korrosion geschützt ist. Der Benutzer muss sich mit seinem Arzt über seinen Gesundheitszustand beraten und darf nicht unter dem Einfluss von Alkohol, Drogen oder Medikamenten stehen, die die sichere Verwendung des Produkts beeinträchtigen könnten.

	ANSI Z359.16 Standard-Testmethode	EN 353-1 Standard-Testmethode
Die maximale Auffangkraft	darf 8 kN / 1800 lb. nicht überschreiten	darf 6 kN nicht überschreiten
Durchschnittliche Auffangkraft	darf 6 kN / 1350 lb. nicht überschreiten	



Wichtig!

Der Benutzer muss sicherstellen, dass über und unter ihm genügend Freiraum vorhanden ist, um im Falle eines Sturzes nicht auf den Boden oder andere Benutzer unter ihm zu fallen. Ein vertikaler Sicherheitsabstand von mindestens 3 m / 10 ft ist vorgeschrieben.



Warnung

Vor der Benutzung dieses Auffanggeräts muss der Benutzer diese Bedienungsanleitung und alle zusätzlichen Anweisungen, die während der Schulung gegeben oder mit dem entsprechenden System ausgehändigt wurden, lesen und verstehen.



Warnung

Jegliche Änderungen oder Ergänzungen an den Auffanggeräten der Söll VR600 Serie ohne schriftliche Genehmigung des Herstellers können die ordnungsgemäße Funktion des Auffanggeräts beeinträchtigen und sind daher verboten.

**BEWAHREN SIE DIESES HANDBUCH FÜR DEN ZUKÜNFTIGEN
GEBRAUCH AUF – WERFEN SIE ES NICHT WEG!**

4 VERWENDUNG

Wichtig!

4.1 INSPEKTION VOR DEM AUFSTIEG:

- Überprüfen Sie die Führungsschiene und die Karabinerhaken auf ihre Brauchbarkeit.
- Stellen Sie sicher, dass der Steigweg ungehindert ist.
- Stellen Sie sicher, dass alle Komponenten des Auffanggeräts frei beweglich sind, insbesondere die Fangvorrichtung.
- Der Falldämpfer des Auffanggeräts darf nicht verformt sein (siehe Abb. 5).
- Vor der Arbeit in der Höhe muss ein Rettungsplan vorhanden sein.

Das Steigschutzsystem darf nicht verwendet werden, wenn es Mängel oder Schäden aufweist oder wenn Zweifel an seiner Funktionstüchtigkeit bestehen. Vor der weiteren Verwendung ist eine Inspektion durch eine autorisierte Person erforderlich und die defekten oder beschädigten Teile müssen gemäß den Anweisungen des Herstellers ausgetauscht werden.

Jeder Benutzer muss an einem separaten Auffanggerät gesichert werden. Das mitlaufende Auffanggerät ist nur für die Benutzung durch **1 Person** bestimmt. Das Auffanggerät, das ordnungsgemäß in Verbindung mit einem Ganzkörpergurt verwendet wird, schützt ihren Benutzer vor Stürzen beim Auf- und Abstieg.

Warnung

Wenn sich der Auffanggurt während des Auf- oder Abstiegs lockert, bringen Sie ihn in eine sichere Position und stellen Sie ihn korrekt ein.

Bei Arbeiten in oder neben der Aufstiegsroute und bei Tätigkeiten und Handlungen, die nicht zu den üblichen Auf- und Abstiegsbewegungen gehören, muss sich der Benutzer zusätzlich mit einem Verbindungsmittel nach EN 354 oder einem Verbindungsmittel zur Arbeitspositionierung nach EN 358:2018-11 oder ANSI/ASSP Z 359.4:2013-00 sichern. Dies gilt auch für Ruhepositionen, während Sie sich auf der Steigschutzleiter ausruhen. Dazu dürfen nur Anschlageneinrichtungen verwendet werden, die je nach Region der EN 795 oder ANSI Z359-18 entsprechen. In all diesen Situationen muss das Verbindungsmittel festgehalten werden, um einen Sturz zu verhindern.

Wichtig!

Die Auffanggeräte der Söll VR600 Serie dürfen nur mit Systemen verwendet werden, die eine Neigung von max. 15° aus der Vertikalen in alle Richtungen aufweisen.

Wichtig!

Das mitlaufende Auffanggerät gemäß EN 353-1+A1:2017-12, CSA Z259.2.5-17 und ANSI Z359.16-2016 darf nur von Personen verwendet werden, die:

- geschult und autorisiert sind
- direkt von einer geschulten oder autorisierten Person beaufsichtigt werden.

4.2 ANSCHLUSS AN DAS SYSTEM:

Das Design ermöglicht die Befestigung an verzinkten, Aluminium- und Edelstahlschienen, die Teil des Söll GlideLoc-Systems sind.

Das Auffanggerät verfügt über einen Mechanismus, der verhindert, dass sie falsch an der Führungsschiene befestigt wird (z. B. das Gerät verkehrt herum einzusetzen). Trotzdem muss sich der Benutzer an die in diesem Kapitel aufgeführten Anweisungen halten, um eine korrekte Befestigung sicherzustellen.

4.3 VERBINDEN DES AUFFANGGERÄTS MIT GANZKÖRPERGURTEN:

- Ziehen Sie die Rändelhülse des Karabiners nach unten.
- Drehen Sie dann die Rändelbuchse und drücken Sie sie nach innen.
- Befestigen Sie ihn direkt am Brustbefestigungspunkt (mit „A“ gekennzeichnet) des Auffanggurts.
- Lösen Sie die Rändelbuchse, sie verriegelt automatisch.

Gefahr!

Ein ungesicherter Karabiner (offene Rändelhülse) ist lebensgefährlich.

Der Bauch- oder Brustgurt des Auffanggurts muss eng am Körper anliegen (Abb. 1).

Gefahr!

Der Karabiner des Auffanggeräts muss direkt in den vorderen Brustbefestigungspunkt des Auffanggurts eingeführt werden (Abb. 2).

4. 4 EINSETZEN DES AUFFANGGERÄTS IN DIE FÜHRUNGSSCHIENE DES SÖLL GLIDELOC® SYSTEMS

ZUM EINSETZEN DES AUFFANGGERÄTS IN DAS UNTERE ENDE ODER DIE AUSSPARUNG (VR650 & VR670)

- Setzen Sie das Auffanggerät in das untere Ende der Führungsschiene (Abb. 3a) oder in die Aussparung (Abb. 3b) ein, wobei der eingravierte Pfeil nach oben zeigt und der Verriegelungsbolzen auf der rechten Seite seitlich herausragt (Abb. 3a, Pos. 1).
- Öffnen Sie die Endsperrung der Führungsschiene und führen Sie das Auffanggerät über diesen Punkt. Der Sicherungsstift zusammen mit dem Endanschlag (Abb. 3a, Pos. 2) verhindern die falsche Verwendung des Auffanggeräts und ein ungewolltes Abrutschen von der Führungsschiene.

ZUM EINSETZEN DES AUFFANGGERÄTS IN EINEN BELIEBIGEN TEIL DER FÜHRUNGSSCHIENE (NUR VR670)

- Halten Sie das Auffanggerät fest und drücken Sie dabei auf den Falldämpfer (Abb. 4a).
- Ziehen Sie den Öffnungsknopf und schieben Sie ihn in die Position „offen“ (Abb. 4b).
- Halten Sie das Auffanggerät senkrecht zur Führungsschiene und setzen Sie die vorderen Rollen in die Führungsschiene ein (Abb. 4c).
- Richten Sie das Auffanggerät durch eine Drehbewegung an der Führungsschiene aus (Abb. 4d).
- Drücken Sie den unteren Teil des Auffanggeräts in die Führungsschiene (Abb. 4e).
- Schieben Sie den Öffnungsknopf in die Position „geschlossen“ (Abb. 4f). Das Auffanggerät ist korrekt geschlossen, wenn die rote Markierung des Öffnungsknopfes nicht sichtbar ist.
- Vergewissern Sie sich, dass das Auffanggerät sicher installiert ist, indem Sie es frei schieben.

4. 5 ENTFERNEN DES AUFFANGGERÄTS AUS DER FÜHRUNGSSCHIENE DES SÖLL GLIDELOC® SYSTEMS

Um das Auffanggerät aus der Führungsschiene zu entfernen, führen Sie die Schritte in den vorherigen Unterkapiteln in umgekehrter Reihenfolge aus.



Warnung!

Bevor Sie das Auffanggerät von der Führungsschiene abnehmen oder sich vom Gurt lösen, müssen die Benutzer gesichert und gegen einen Absturz aus der Höhe geschützt sein!

Wenn das Auffanggerät einrastet, steigen Sie 1-3 Stufen hinauf oder heben Sie den Karabiner des Auffanggeräts manuell an, um ihn zu entriegeln.

5 INSPEKTION

Die Sicherheit des Benutzers hängt von der Wirksamkeit und Haltbarkeit der Ausrüstung ab. Je nach den Anforderungen des Benutzers und den Einsatzbedingungen muss das Auffanggerät von einer befugten Person auf einwandfreien Zustand überprüft werden (mindestens jedoch einmal pro Jahr), um sicherzustellen, dass sie wie vorgeschrieben funktioniert (siehe Checkliste für die Überprüfung unten). Reparaturen können nur vom Hersteller durchgeführt werden.

Eine autorisierte Person ist eine Person oder Stelle, die aufgrund ihrer Schulung und Erfahrung auf dem Gebiet der persönlichen Schutzausrüstung gegen Absturz über ausreichende Kenntnisse der geltenden staatlichen und örtlichen Sicherheitsvorschriften und der anwendbaren Normen (z. B. EN-Normen) verfügt und somit in der Lage und von Honeywell autorisiert ist, den ordnungsgemäßen Zustand und Gebrauch von Systemen und Produkten gegen Absturz zu beurteilen. Die Autorisierung kann nur durch Schulung und regelmäßige Auffrischung durch den Hersteller erworben werden. Ein solches Zertifikat ist 3 Jahre lang gültig und berechtigt zur Durchführung regelmäßiger Inspektionen von Söll-Systemen.

CHECKLISTE FÜR DIE INSPEKTION:

Gehäuse (Abb. 6, Pos. 1.0)

- Die Absturzsicherung ist frei von Farbe/Mörtel/ Beton/Schmutz usw.
- Die Kennzeichnungen (siehe Anhänge I & II „Produktkennzeichnung“) sind deutlich lesbar.
- Der Verriegelungsbolzen (Abb. 6, Pos. 1.1) ist nicht verbogen oder beweglich.
- Die Gleitstücke (Abb. 6, Pos. 1.2) müssen an ihrem Platz sein und dürfen nicht abgenutzt sein, 4 Stück.

Das Auffanggerät

- Der Falldämpfer (Abb. 6, Pos. 2.0) ist nicht verformt.
- Sie sehen keine Markierung des Sturzindikators und die Aufschrift „INDICATOR“ ist vollständig sichtbar (Abb. 5).
- Die Tiefe der Fangvorrichtung (Abb. 6, Pos. 2.1).
- Die Länge des Falldämpfers beträgt nicht mehr als 72 mm (Fig. 5).

Rollen (Abb. 6, Pos. 3.0)

- Vollständigkeit der Rollen, 6 Stück.
- Radiales Spiel: max. 0,5 mm.
- Die Rollen müssen sich frei drehen (Rundlauf).
- Rollen dürfen nicht beschädigt sein.
- Die Rollen müssen fest auf der Achse sitzen.
- Der Außendurchmesser der Rollen muss mindestens 13 mm betragen (Abb. 6, Pos. 3.1).

Federn (Abb. 6, Pos. 4.1 & 4.2)

- Alle Federn müssen durch einen Funktionstest überprüft werden (sind nicht gebrochen).

Wirbelbügel (Abb. 6, Pos. 5.0)

- Der Wirbelbügel lässt sich frei bewegen.
- Der Wirbelbügel ist nicht gebrochen.
- Der Wirbelbügel weist keine Risse oder andere Beschädigungen auf.

Karabiner

- Der Karabinerhaken (Abb. 6, Pos. 6.0) ist nicht verbogen oder gebrochen!
- Er weist keine Risse oder andere Beschädigungen auf.
- Der Verschluss (Abb. 6, Pos. 6.1) darf nicht beschädigt sein und muss gut funktionieren; Er muss sich nach dem Loslassen von Hand automatisch schließen und verriegeln.
- Der Verriegelungsbolzen (Abb. 6, Pos. 6.2) ist an seinem Platz und nicht beschädigt.
- Der Abstand zwischen der Führungsschiene und der Innenkante der Karabineröse (dem Benutzer zugewandt) beträgt höchstens 195 mm / 7,7 in.

Abnehmbare Funktion (nur VR670)

- Die Funktion der Feder, des Knopfes (Abb. 7, Pos. 7.1) zieht sich zurück und verriegelt in geschlossener Position (Abb. 7, Pos. 7.2).
- Der Knopf (Abb. 7, Pos. 7.1) inkl. der roten Unterlegscheibe (Abb. 7, Pos. 7.3) ist nicht beschädigt.
- Der Knopf kann von der geschlossenen in die offene Position (90°) und zurück gleiten (Abb. 7, Pos. 7.4).
- Das axiale Spiel im hinteren Drehteil (Abb. 7, Pos. 7.5) beträgt max. 0,5mm (Abb. 7, Pos. 7.6).
- Schwerkraftschloss: Stellen Sie sicher, dass der Knopf nicht in eine geschlossene Position geschoben werden kann, wenn das Auffanggerät auf dem Kopf steht. Lösen Sie die Spannung am Knopf, positionieren Sie das Auffanggerät richtig und schieben Sie ihn in die geschlossene Position.

Wenn die oben genannten Anforderungen nicht erfüllt sind, muss das Auffanggerät zur Revision an den Hersteller zurückgeschickt werden.



Warnung!

Ein Auffanggerät, das den Absturz einer Person aufgefangen hat, darf erst dann wieder verwendet werden, wenn eine autorisierte Person die weitere Verwendung überprüft und genehmigt hat. Wenn keine autorisierte Person zur Verfügung steht, muss das Auffanggerät zusammen mit dieser Anleitung zur Überprüfung an den Hersteller oder autorisierten Händler zurückgeschickt werden.

6 WARTUNG

REINIGUNG

Reinigen Sie das Auffangergerät mit Wasser. Verwenden Sie unter keinen Umständen Lösungsmittel oder säure-/alkalihalte Reinigungsmittel. Lassen Sie es an einem gut belüfteten Ort, fern von offenem Feuer oder anderen Wärmequellen, an der Luft trocknen.

LEBENSDAUER

Eine ordnungsgemäße Pflege Ihrer PSA gewährleistet eine längere Lebensdauer des Produkts und sorgt für Ihre Sicherheit.

Die Lebensdauer des Auffangergeräts hängt von der Einsatzhäufigkeit und den Betriebsbedingungen ab. Bei den jährlichen Inspektionen durch eine autorisierte Person oder Stelle wird das Auffangergerät nur dann zur weiteren Verwendung freigegeben, wenn das Produkt und seine Komponenten in gutem Zustand sind.

TRANSPORT UND AUFBEWAHRUNG

Achten Sie beim Transport und bei der Aufbewahrung darauf, dass Ihre PSA nicht in der Nähe von Wärmequellen, Feuchtigkeit, korrosiver Atmosphäre, ultravioletten Strahlen usw. gelagert wird und vermeiden Sie Stöße und übermäßige Vibrationen.

7 ARTIKELVERWALTUNG

Söll VR650 & Söll VR670 weisen eindeutige Seriennummern auf der Seite des äußeren Gehäuses auf (siehe Produktkennzeichnung, Punkt „I“).

RFID

Die Absturzsicherungen der **Söll VR600 Serie** sind mit einem RFID-Tag („Radio Frequency Identification“) ausgestattet, der eine eindeutige Identifikationsnummer enthält, die für die Nachverfolgung von Anlagen gemäß ISO 18000-63 verwendet werden kann. Der RFID-Tag ermöglicht eine schnelle Inspektion vor Ort und enthält Informationen wie Modellnummer, Herstellungsdatum, Herstellungsdatum, Inspektions-/Losnummer und erfüllte Normen. Neben der Art des Lesegeräts und des RFID-Tags variiert die optimale RFID-Lesedistanz je nach Lesegerät, Ausrichtung des Tags und Material. Der RFID-Tag befindet sich unter der Kunststoffabdeckung der Absturzsicherung – siehe Produktkennzeichnung.



SPEZIFIKATION

- Globale Frequenz: **840 ~ 940 MHz**
- Speicher EPC 128bits, TID: **96bit**
- Datenspeicherung: **20 Jahre**

EMPFEHLUNGEN

Scannen Sie Ihren RFID-Tag nach der Reinigung Ihrer PSA, um sicherzustellen, dass er nicht beschädigt ist.

8 UMWELTSCHUTZ



Das WEEE-Symbol kennzeichnet, dass dieses Produkt nicht als Hausmüll behandelt werden darf.

Um die Umwelt zu schützen, stellen Sie sicher, dass das Produkt ordnungsgemäß entsorgt wird. Für nähere Informationen zum Recycling dieses Produkts wenden Sie sich bitte an Ihre Gemeindeverwaltung, Ihren Dienstleister für Haushalts-/Industrieabfallentsorgung oder die Verkaufsstelle des Produkts.

9 EINGESCHRÄNKTE GEWÄHRLEISTUNG

Die komplette Gewährleistungserklärung von Honeywell finden Sie in den geltenden Honeywell Verkaufsbedingungen (<https://automation.honeywell.com/us/en/support/ia-terms-and-conditions-of-sale>). Honeywell garantiert, dass dieses Produkt 24 Monate lang frei von Material- und Verarbeitungsfehlern ist (die „Gewährleistungszeit“). Diese eingeschränkte Gewährleistung deckt keine Mängel ab, die durch normalen Verschleiß oder Wartung verursacht werden, und gilt nicht für Produkte, die unsachgemäß verwendet oder gewartet oder von einer nicht von Honeywell autorisierten Partei verändert wurden. Die alleinige Haftung von Honeywell und das ausschließliche Rechtsmittel des Käufers, das im alleinigen Ermessen von Honeywell festgelegt wird, beschränkt sich auf den Ersatz oder die Reparatur des/der betreffenden Produkts/Produkte oder eine Gutschrift des Kaufpreises des betreffenden Produkts, abzüglich der Wertminderung. Die Gewährleistungszeit beginnt für Ersatzprodukte nicht neu zu laufen, und die Gewährleistung für Ersatzprodukte gilt nur für den Rest der ursprünglichen Gewährleistungszeit, sofern vorhanden. **DIESE GARANTIE SIND EXKLUSIV UND ERSETZEN ALLE ANDEREN GARANTIE, OB SCHRIFTLICH, AUSDRÜCKLICH, STILLSCHWEIGEND, GESETZLICH ODER ANDERWEITIG.**

Söll VR600 - Dispositivo anticaídas deslizante para sistema de raíles vertical

1 INFORMACIÓN GENERAL

REFERENCIAS A NORMAS

Este producto contiene referencias a la siguiente lista de normas y directivas. Es responsabilidad del usuario cumplir con las normas pertinentes mencionadas en este manual.

Los grupos de referencia de normas/directivas que figuran a continuación se aplican según el mercado. Es decir, si un producto se está usando en la Unión Europea (UE), el usuario debe cumplir las normas/directivas y todas las otras normas mencionadas en esta guía de usuario no serán relevantes.

En este documento, se hará referencia a la línea de anclaje rígida como «rail» o «rail guía».

NORMAS EUROPEAS

EN 353-1+A1:2017-12 - Equipos de protección personal anticaídas - Dispositivos anticaídas deslizantes sobre línea de anclaje rígido - Parte 1: Dispositivos anticaídas deslizantes que incluyen una línea de anclaje rígido
CNB/P/11.119 - Regulación de EPP (UE) 2016/425

NORMAS Y REGULACIONES AMERICANAS

ANSI/ASSE Z359.16-2016 - Safety Requirements for Climbing Ladder Fall Arrest Systems OSHA 1910.29 & 1926.502

NORMAS CANADIENSES

CSA Z259.2.5-15 - Dispositivos anticaídas y raíles verticales rígidos

2 COMPATIBILIDAD

Los dispositivos anticaídas de la serie VR600 solo se pueden usar con los sistemas originales Söll GlideLoc que tengan un certificado de examen de tipo de la UE de Söll GlideLoc[®] válido. Se prohíbe utilizar sistemas de otros fabricantes. Para más información, consulte la guía de instalación del sistema Söll GlideLoc.

3 PRECAUCIONES DE SEGURIDAD

Cualquier persona que trabaje con el sistema de frenado vertical debe estar familiarizada con estas instrucciones antes de utilizar el sistema. Un uso que NO se ajuste a estas instrucciones constituye un riesgo para la vida humana. No se deben superar los límites del equipo anticaídas, y no se debe utilizar para propósitos que no sean el previsto. Los operarios deben recibir una formación que abarque tanto estas instrucciones como la información para el usuario antes de comenzar a trabajar, y al menos una vez al año. Asegúrese de que las funciones de seguridad de los componentes no se ven afectadas entre ellas y no interfieren entre ellas. NO use el dispositivo anticaídas en un entorno con maquinaria en movimiento o electricidad peligrosa. NO use el dispositivo anticaídas si el producto se vende fuera del país de destino original, el revendedor debe asegurarse de que el producto cumple con la legislación aplicables en ese país y proporcionar instrucciones para el producto en el idioma apropiado. El usuario del sistema de frenado vertical, así como el usuario del sistema anticaídas, deben asegurarse de que este manual siempre esté guardado en un lugar apropiado y disponible para su consulta en todo momento. Se deben seguir las normativas nacionales sobre prevención de accidentes y el uso de equipo de seguridad para tareas de construcción.

El dispositivo anticaídas deslizante es un componente integral del sistema de frenado vertical, en cumplimiento de las normas EN 353-1:2014+A1:2017, CSA Z259.2.4-15, y ANSI Z359.16-2016, y está diseñado para su uso como equipo de seguridad personal. Para asegurar que el sistema de frenado vertical se usa correctamente, el usuario debe asegurarse de que el arnés de cuerpo entero y el dispositivo anticaídas se usan de acuerdo con las instrucciones. Después de su uso, el dispositivo anticaídas no se debe dejar conectado al sistema de frenado vertical.

Los sistemas de frenado verticales solo pueden usarse con un arnés de cuerpo entero. El sistema de frenado vertical solo debe utilizarse en combinación con arneses de cuerpo entero que hayan sido comprobados y aprobados de conformidad con las normas EN 361:2002-05, CSA Z359.2.5-11, o ANSI Z359.16-2021 y estén equipados con un punto de enganche al esternón (frontal).

Para que el dispositivo anticaídas y el arnés de cuerpo entero se integren correctamente, conecte el mosquetón en el dispositivo anticaídas al anillo de anclaje certificado (marcado con una «A» para indicar cumplimiento de EN 361:2002-05) en la zona del esternón del arnés de cuerpo entero. No se debe modificar la distancia entre el dispositivo anticaídas y el arnés de cuerpo entero (por ejemplo, añadiendo o quitando un conector).

No se debe modificar la longitud del mosquetón. El dispositivo anticaídas deslizante solo puede ser usado para

1 persona.

La carga mínima del usuario sin ropa y equipo es de **50 kg/110 lb**.

La carga máxima del usuario con ropa y equipo es de **140 kg/310 lb** y no debe excederse.

El dispositivo anticaídas antideslizante no debe usarse para el posicionamiento de trabajo. Si se requiere realizar un posicionamiento de trabajo, se utilizará un sistema separado.

El dispositivo anticaídas no es un punto de anclaje y no debe usarse con ese propósito.

Para garantizar la seguridad, el dispositivo anticaídas no se debe tocar durante el ascenso/descenso.

Los puntos de fijación del rail del sistema frenado vertical no deben utilizarse para asegurar las cargas.

Antes y después de usar el sistema anticaídas instalado, se debe inspeccionar visualmente para asegurarse de que funciona correctamente.

Temperatura de funcionamiento -40°C a $+70^{\circ}\text{C}$ / -40°F a 158°F ; asegúrese de que el sistema esté libre de grasa, aceite y hielo. El dispositivo anticaídas siempre debe manejarse de manera que quede protegido contra daños o corrosión. El usuario debe consultar su estado de salud con un médico y no estar bajo la influencia de alcohol, sustancias psicotrópicas ni medicamentos que puedan afectar el uso seguro del producto.

	Método de prueba norma ANSI Z359.16	Método de prueba norma EN 353-1
Fuerza de frenado máxima	No excede 8 kN/1800 lb.	No excede 6 kn
Fuerza de frenado promedio	No excede 6 kN/1350 lb.	



¡Importante!

El usuario debe asegurarse de que hay espacio libre suficiente por encima y por debajo de ellos para que, en caso de caída, no impacten contra el suelo ni contra otros usuarios debajo de ellos. Es obligatorio mantener una distancia de seguridad vertical de al menos 3 m/10 ft.



Aviso

Antes de usar este dispositivo anticaídas, es esencial que el usuario lea y comprenda este manual de instrucciones, así como todas las instrucciones adicionales entregadas durante el entrenamiento o entregadas con el sistema relacionado.



Aviso

Cualquier alteración o adición del dispositivo anticaídas de la serie Söll VR600 sin el permiso previo escrito del fabricante puede interferir con el funcionamiento del dispositivo anticaídas y por lo tanto queda prohibido.

GUARDE ESTE MANUAL PARA SU FUTURO USO - ¡NO LO TIRE!

4 USO

¡Importante!

4.1 INSPECCIÓN ANTES DE ESCALAR:

- Inspeccione el rail y los mosquetones para verificar que están en condiciones de uso.
- Verifique que el rail de escalada no tiene obstáculos.
- Asegúrese de que todos los componentes del dispositivo anticaídas se mueven libremente, en particular el pestillo de seguridad.
- El amortiguador del dispositivo anticaídas no debe estar deformado (véase Fig. 5).
- Debe prepararse un plan de rescate antes de trabajar en alturas.

El sistema de frenado vertical no se debe usar si hay defectos o daños en el sistema o si tiene alguna duda sobre el funcionamiento correcto. Antes de volver a usarlo, una persona autorizada debe inspeccionarlo y, si es requerido, se deben reemplazar las piezas defectuosas o dañadas según las instrucciones del fabricante.

Todos los usuarios deben protegerse con un dispositivo anticaídas independiente. El dispositivo anticaídas deslizante solo puede ser usado por **1 persona**. Si se usa correctamente y se combina con un arnés de cuerpo completo, el dispositivo anticaídas protege al usuario de caídas durante el ascenso y el descenso.

Aviso

Si el arnés se suelta durante la subida o el descenso, busque una posición segura y ajústelo correctamente.

Si se trabaja en una ruta de ascenso o cerca de esta, y durante trabajos y acciones que no formen parte de los movimientos habituales de ascenso y descenso, el operario debe protegerse además con una cuerda, conforme con EN 354 o con una cuerda de posicionamiento en el trabajo según la norma EN 3582018.11 o ANSI/ASSP Z 359.4:2013-00. Esto también se aplica a posiciones de descanso en la escalera anticaídas. Para esto, solo se pueden usar dispositivos de anclaje que cumplan con EN 795 o ANSI Z359-18 dependiendo de la región. En todas estas situaciones, la cuerda se debe sujetar firmemente para prevenir una caída.

¡Importante!

La serie de dispositivos anticaídas Söll VR600 solo debe usarse en combinación con sistemas con una inclinación máxima de 15° respecto a la vertical en todas las direcciones.

¡Importante!

Un dispositivo anticaídas conforme a EN 353-1+A1:2017-12, CSA Z259.2.5-17 y ANSI Z359.16-2016 solo puede ser utilizado por personas que cumplan con las siguientes características:

- hayan recibido formación y estén autorizadas
- estén bajo la supervisión directa de una persona formada o autorizada.

4.2 CONEXIÓN AL SISTEMA:

El diseño permite la fijación en railes de aluminio, galvanizados, y de acero inoxidable que formen parte de un sistema Söll GlideLoc.

El dispositivo anticaídas incluye un mecanismo que evita que se enganche incorrectamente al rail (por ejemplo, que el dispositivo se conecte del revés). A pesar de esto, el usuario se debe adherir a las instrucciones de este capítulo para alcanzar el enganche correcto.

4.3 CONEXIÓN DEL DISPOSITIVO ANTICAÍDAS AL ARNÉS DE CUERPO ENTERO

- Tire hacia abajo del casquillo estriado del mosquetón.
- Gire el casquillo estriado y empujelo hacia adentro.
- Engánchelo directamente al punto de enganche del esternón del arnés de cuerpo entero.
- Suelte el casquillo estriado, se bloqueará automáticamente.

¡Peligro!

Un mosquetón no asegurado (casquillo estriado abierto) es peligroso para la vida humana.

La correa abdominal o torácica del arnés de cuerpo entero debe estar bien ajustada al cuerpo (Fig. 1).

¡Peligro!

Se debe insertar el mosquetón del dispositivo anticaídas directamente en el punto de unión del esternón del arnés de cuerpo entero (fig. 2).

4.4 INSERCIÓN DEL DISPOSITIVO ANTICAÍDAS EN EL RAÍL GUÍA DEL SÖLL GLIDELOC®

CÓMO INSERTAR EL DISPOSITIVO ANTICAÍDAS EN EL EXTREMO INFERIOR O REBAJE (VR650 Y VR670)

- Inserte el dispositivo anticaídas en el extremo inferior del rail guía (fig. 3A) o en la ranura (fig. 3b) con una flecha grabada apuntando hacia arriba y un pasador de seguridad que sobresale a la derecha en el lateral (fig. 3A, pos. 1).
- Ponga el pasador de seguridad del rail y pase el dispositivo anticaídas por encima de ese punto. El pasador

de seguridad junto con el tope final (fig. 3a, pos. 2) previenen el uso incorrecto del dispositivo anticaídas y los deslizamientos involuntarios del rail guía.

CÓMO INSERTAR EL DISPOSITIVO ANTICAÍDAS EN CUALQUIER PARTE DEL RAÍL (SOLO VR670)

- Sujete el dispositivo anticaídas mientras empuja el amortiguador (fig. 4a).
- Tire del pomo de apertura y deslicelo a la posición «abierto» (fig. 4b).
- Sujete el dispositivo anticaídas en posición perpendicular al rail e inserte las ruedas guía frontales en este (fig. 4c).
- Con un movimiento de giro, alinee el dispositivo anticaídas con el rail guía (fig. 4d).
- Empuje la parte inferior del dispositivo anticaídas en el rail (fig. 4e).
- Ponga el pomo de apertura en la posición «cerrado» (fig. 4f). El dispositivo anticaídas se ha cerrado correctamente cuando el marcado rojo del pomo de apertura no está visible.
- Asegúrese de que el dispositivo anticaídas está instalado de forma segura deslizándolo libremente.

4. 5 RETIRAR EL DISPOSITIVO ANTICAÍDAS DE EL RAÍL GUÍA DEL SÖLL GLIDELOC®

Para quitar el dispositivo anticaídas del rail guía, siga los pasos de los subcapítulos anteriores en orden inverso.



¡Cuidado!

Antes de quitar el dispositivo anticaídas del rail vertical o de soltarlo del arnés, los usuarios deben estar seguros y protegidos contra la caída a cualquier altura.

Si el carro se bloquea, ascienda 1-3 peldaños o levante el mosquetón del carro manualmente para desbloquearlo.

5 INSPECCIÓN

La seguridad del usuario depende de la efectividad y durabilidad del equipo. En función de los requisitos de uso y las condiciones de funcionamiento, el sistema anticaídas deberá ser inspeccionado por una persona autorizada para comprobar que no presenta deterioro, a fin de garantizar que se encuentra en perfectas condiciones de funcionamiento, según se requiera, pero al menos una vez al año (ver lista de verificación de inspección a continuación). Solo el fabricante está autorizado a llevar a cabo reparaciones.

Por «persona autorizada» se entiende a una persona que disponga de conocimiento suficiente sobre los reglamentos de seguridad estatales y locales y las normas aplicables (por ejemplo, normas EN) debido a su formación y experiencia en el ámbito de los equipos de protección individual contra caídas de altura y, por lo tanto, está capacitada y autorizada por Honeywell para juzgar el estado y uso correctos de los sistemas y productos contra caídas de altura. La autorización puede adquirirse mediante formación y cursos de actualización regulares impartidos por el fabricante. Cualquier certificado recibido con esta formación es válido durante 3 años y es apto para realizar inspecciones regulares de sistemas Söll.

LISTA DE VERIFICACIÓN DE INSPECCIÓN:

Cuerpo (fig. 6, pos. 1.0)

- El dispositivo anticaídas no presenta restos de pintura/mortero/hormigón/suciedad, etc.
- Los marcados (ver apéndices I y II, «marcado del producto») son claramente legibles.
- El pasador de bloqueo (fig. 6, pos. 1.1) no está doblado y no se puede mover.
- Las partes deslizantes (fig. 6, pos. 1.2) están en su sitio y no presentan desgaste, 4 piezas.

Amortiguador

- El amortiguador (fig. 6, pos. 2.0) no está deformado.
- No se ve la marca del indicador de caída y la inscripción «INDICATOR» es totalmente visible (fig. 5).
- Profundidad del pestillo de seguridad (fig. 6, pos. 2.1).
- La longitud del amortiguador no excede los 72 mm (fig. 5).

Ruedas (fig. 6, pos. 3.0)

- Completitud de las ruedas, 6 uds.
- Holgura radial: máx. 0,5 mm.
- Las ruedas deben girar libremente (concentricidad).
- Las ruedas no deben estar dañadas.
- Las ruedas están firmemente asentadas sobre el eje.
- El diámetro exterior de las ruedas debe ser de al menos 13 mm (fig. 6, pos. 3.1).

Resortes (fig. 6, pos. 4.1 y 4.2)

- Se deben comprobar todos los resortes mediante una prueba de funcionamiento (verificar que no estén rotos).

Grillete pivotante (fig. 6, pos. 5.0)

- El grillete pivotante se puede mover libremente.
- El grillete pivotante no está roto.
- El grillete pivotante no presenta grietas ni otros daños.

Mosquetón

- El mosquetón (fig. 6, pos. 6.0) no está doblado ni roto.
- No presenta grietas ni otros daños.
- El gancho (fig. 6, pos. 6.1) no debe estar dañado y debe funcionar correctamente; debe cerrarse y bloquearse automáticamente después de soltarlo con la mano.
- El pasador de seguridad (fig. 6, pos. 6.2) está en su sitio y no está dañado.
- La distancia entre el rail guía y el borde interior del ojal del mosquetón (mirando hacia el usuario) no es superior a 195 mm.

Función desmontable (solo VR670)

- La función del resorte, el pomo (fig. 7, pos. 7.1) se retrae y se bloquea en posición cerrada (fig. 7, pos. 7.2).
- El pomo (fig. 7, pos. 7.1), incluida la arandela roja (fig. 7, pos. 7.3), no está dañado.
- El pomo puede pasar de la posición cerrada a la posición abierta (90°) y viceversa (fig. 7, pos. 7.4).
- Hay holgura axial en la parte trasera giratoria (fig. 7, pos. 7.5) que tiene un máx. 0,5 mm (fig. 7, pos. 7.6).
- Bloqueo por gravedad: Asegúrese de que el pomo no puede deslizarse hasta la posición de cierre cuando el carro esté colocado al revés. Suelte la tensión del pomo, coloque el carro correctamente y deslícelo hasta la posición de cierre.

Si no se cumplen los requisitos mencionados, el dispositivo anticaídas se debe enviar de vuelta al fabricante para su revisión.



¡Cuidado!

Un dispositivo anticaídas que se ha usado ya para detener la caída de una persona desde altura no debe ser utilizado de nuevo hasta que una persona autorizada apruebe su uso posterior. Si no se dispone de una persona autorizada, se debe devolver el dispositivo anticaídas al fabricante o al distribuidor autorizado para su inspección junto con estas instrucciones.

6 MANTENIMIENTO

LIMPIEZA

Limpie con agua. No use ningún disolvente o agente limpiador que contenga sustancias ácidas/alcalinas en ninguna circunstancia. Deje que se seque de forma natural en un área bien ventilada, lejos de cualquier fuego abierto u otras fuentes de calor.

VIDA ÚTIL

El almacenamiento correcto del EPI prolongará la vida del producto y asegurará su seguridad.

La vida útil del dispositivo anticaídas depende de la frecuencia de uso y de las condiciones de funcionamiento. Durante la inspección anual realizada por una persona u organismo autorizados, el dispositivo anticaídas solo puede ser aprobado para su uso si el producto y sus componentes están en buenas condiciones.

TRANSPORTE Y ALMACENAMIENTO

Durante el transporte y almacenamiento, asegúrese de que su EPI esté alejado de fuentes de calor, humedad, atmósfera corrosiva, rayos ultravioleta, etc. y evite cualquier impacto o vibración excesiva.

7 GESTIÓN DEL ARTÍCULO

VR650 & VR670 tienen números de serie únicos en el lateral de la carcasa (ver Marcado del producto, apartado «N»).

RFID

Los dispositivos anticaídas de la serie VR600 incorporan una etiqueta RFID (identificación de radiofrecuencia) que contiene un número de identificación único que se puede usar para el seguimiento del artículo según ISO 18000-63. La etiqueta RFID permite realizar inspecciones rápidas de campo e indica información, como por ejemplo el número de modelo, la fecha de fabricación, el número de inspección/lote y las normas que cumple el producto.

Además del tipo de lector y de la etiqueta RFID, la distancia óptima de lectura de la RFID varía según el lector, la orientación de la etiqueta y el material.

La etiqueta RFID se coloca en la cubierta de plástico del dispositivo anticaídas (véase Marcado de productos).



ESPECIFICACIÓN

- Frecuencia global: **840 ~ 940 MHz**
- EPC de memoria 128bits TID: **96 bits**
- Retención de datos: **20 años**

RECOMENDACIONES

Después de limpiar su EPP, escanee su etiqueta RFID para verificar que no presenta daños.

8 PROTECCIÓN MEDIOAMBIENTAL



El símbolo RAEE indica que este producto no puede ser tratado como residuo doméstico.

Para proteger el medioambiente, asegúrese de eliminar el producto correctamente. Para saber más sobre reciclaje de este producto, póngase en contacto con su autoridad local, su proveedor de servicios de eliminación de residuos domésticos/industriales o con el punto de venta del producto.

9 GARANTÍA LIMITADA

Consulte la declaración de garantía completa en las Condiciones de venta generales de Honeywell (<https://automation.honeywell.com/us/en/support/ia-terms-and-conditions-of-sale>). Honeywell garantiza que este producto estará libre de defectos materiales y de mano de obra durante 24 meses (el «Período de garantía»). Esta garantía limitada no cubre los defectos causados por el desgaste y mantenimiento normales, y quedará anulada con cualquier producto que se utilice o mantenga de manera inadecuada o que sea alterado por una parte no autorizada por Honeywell. La única responsabilidad de Honeywell, y recurso exclusivo del comprador, que se determinará a criterio exclusivo de Honeywell, se limita al reemplazo o reparación de los productos correspondientes o a un crédito por el importe de compra del producto correspondiente, menos la depreciación. El Período de garantía no comenzará de nuevo en caso de productos de recambio, y cualquier producto de recambio solo quedará cubierto por el resto del Período de garantía original, si lo hubiera. ESTAS GARANTÍAS SON EXCLUSIVAS Y SUSTITUYEN A TODAS LAS DEMÁS GARANTÍAS, YA SEAN ESCRITAS, EXPRESAS, IMPLÍCITAS, LEGALES O DE OTRO TIPO.

Söll VR600 - Ohjattu putoamissuojain pystyratasjärjestelmälle

1 YLEISTÄ TIETOA

NORMAATIOT

Tämä tuote vastaa alla olevaa luetteloa standardeista ja direktiiveistä. Käyttäjän vastuulla on noudattaa tässä käyttöoppaassa mainittuja asiaankuuluvia standardeja.

Alla olevat standardi-/direktiiviivitekohdat ovat sovellettavissa markkinoittain esimerkiksi jos tuotetta käytetään Euroopan unionissa (EU), käyttäjän on noudatettava EU-standardeja/-direktiivejä, ja kaikki muut käyttöoppaassa mainitut standardit eivät ole relevantteja.

Tässä asiakirjassa jäykkää ankkuriliinjaa kutsutaan myös "raiteeksi" tai "ohjainraudaksi".

EUROOPPALAISET STANDARDIT

EN 353-1+A1:2017-12 - Henkilökohtainen putoamissuojavaruste - Ohjattu putoamissuojain sisältäen ankkuriliinjan - Osa 1: Ohjatut putoamissuojaimet sisältäen jäykän ankkuriliinjan
 CNB/P/11.119 - Henkilökohtaisten suojavarusteiden asetus (EU) 2016/425

AMERIKAN STANDARDIT JA MÄÄRÄYKSET

ANSI/ASSE Z359.16-2016 - Turva vaatimukset kiipeilytikasputousjärjestelmille OSHA 1910.29 & 1926.502

KANADALAISET STANDARDIT

CSA Z259.2.4-15 - Putoamissuojaimet ja pystysuorat jäykät raiteet

2 YHTEENSOPIVUUS

VR600-sarjan putoamissuojaimia saa käyttää vain alkuperäisten Söll GlideLoc -järjestelmien kanssa, joilla on voimassa oleva Söll GlideLoc® EU-tyyppitutkimustodistus. Muiden valmistajien järjestelmien käyttö on ehdottomasti kielletty. Lisätietoja löytyy kyseisen Söll GlideLoc -järjestelmän asennusoppaasta.

3 TURVALLISUUSOIMENPITEET

Kaikkien pystysuoran pidätysjärjestelmän kanssa työskentelevien on perehdyttävä näihin ohjeisiin ennen järjestelmän käyttöä. Ohjeiden vastainen käyttö aiheuttaa ihmishengelle vaaran. Putoamissuojainta ei saa käyttää sen rajoitusten ulkopuolella eikä mihinkään muuhun tarkoitukseen kuin siihen, mihin se on tarkoitettu. Työntekijöiden on saatuttava koulutus, joka käsittelee näitä ohjeita ja käyttäjätietoja ennen työn aloittamista, ja uudelleen koulutus on suoritettava vähintään kerran vuodessa. Varmista, ettei minkään komponentin turvatoimintoa vaikuta toisen turvatoiminto ja että ne eivät häiritse toisiaan. ÄLÄ käytä putoamissuojainta liikkuvien koneiden, vaarallisen sähkön läheisyydessä. ÄLÄ käytä putoamissuojainta lähellä teräviä reunoja ja hankaavia pintoja. Mikäli tuotetta myydään ensimmäisen määränpäämaan ulkopuolella, jälleenmyyjän on varmistettava, että tuote on lainmukainen kyseisessä maassa, ja annettava tuotteen ohjeet asianmukaisella kielellä. Pystysuoran pidätysjärjestelmän käyttäjän sekä putoamissuojainta käyttävän henkilön on varmistettava, että tämä käyttöohjekirja säilytetään aina asianmukaisesti ja on saatavilla tarkastettavaksi kaikkina aikoina. On noudatettava kansallisia säännöksiä työtaturmien ehkäisystä ja turvavarusteiden käytöstä rakennustyössä. Ohjattu putoamissuojain on olennainen osa pystysuoraa pidätysjärjestelmää, joka on EN 353-1:2014+A1:2017, CSA Z259.2.4-15 ja ANSI Z359.16-2016 -standardien mukainen ja on suunniteltu henkilökohtaiseksi turvavarusteeksi. Pystysuoran pidätysjärjestelmän asianmukaisen käytön varmistamiseksi käyttäjän on huolehdittava siitä, että kokovartalohihnaa ja putoamissuojainta käytetään näiden ohjeiden mukaisesti. Käytön jälkeen putoamissuojainta ei saa jättää liitettynä pystysuoraan pidätysjärjestelmään.

Kokovartalohihna on ainoa hyväksyttävä kehon kiinnityslaite, jota voidaan käyttää pystysuorassa pidätysjärjestelmässä. Pystysuoran pidätysjärjestelmän käyttö on sallittua vain yhdessä kokovartalohihnojen kanssa, jotka on tarkastettu ja hyväksytty EN 361:2002-05, CSA Z259.2.5-17 tai ANSI Z359.11-2021 -standardien mukaisesti ja jotka on varustettu sternaalisella (etuosan) kiinnityskohdalla.

Putoamissuojaimen ja kokovartalohihnan välisen yhteyden saavuttamiseksi liitä putoamissuojaimen karabiinihaka sertifioituu kiinnitysrenkaaseen (joka on merkitty "A":lla EN 361:2002-05 -standardin mukaisesti) kokovartalohihnan sternaaliosaan. Putoamissuojaimen ja kokovartalohihnan välisen etäisyyden on oltava vakiintunut, eikä sitä saa pienentää tai suurentaa (esim. liittimien lisäämisellä tai poistamisella).

Karabiinin pituutta ei saa pidentää tai lyhentää. Ohjattua tyyppiä olevaa kaatumisenestolaitetta saa käyttää vain **1 henkilö**.

Käyttäjän vähimmäispaino ilman vaatteita ja varusteita on **50 kg/110 lb**. Käyttäjän enimmäispaino vaatteineen ja varusteineen on **140 kg/310 lb**, eikä sitä saa ylittää.

Ohjattua tyyppiä olevaa kaatumisenestolaitetta ei saa käyttää työasennon säätöön. Jos työasennon säätö on tarpeen, on käytettävä erillistä järjestelmää.

Kaatumisenestolaitetta ei ole eikä sitä saa käyttää ankkuripisteenä.

Kaatumisenestolaitetta ei saa koskettaa nousun/laskun aikana turvallisuuden varmistamiseksi.

Korjauspisteitä tai pystysuoran pidätysjärjestelmän kaiteita ei saa käyttää kuormien kiinnittämiseen.

Ennen ja käytön aikana asennetun kaatumissuojajärjestelmän on oltava visuaalisesti tarkastettu varmistaakseen, että se toimii asianmukaisesti.

Työlämpötila on -40°C :sta $+70^{\circ}\text{C}$:een/ -40°F :sta 158°F :ään; varmista, että järjestelmä on vapaa rasvasta, öljystä ja jäästä. Kaatumisenestolaitetta on aina käsiteltävä siten, että se suojataan vaurioilta tai korrosiolta. Käyttäjän on neuvoteltava terveydestään lääkärin kanssa eikä hänen pidä olla alkoholin, huumeiden tai lääkkeiden vaikutuksen alaisena, jotka voisivat vaikuttaa tuotteen turvalliseen käyttöön.

	ANSI Z359.16 -standardin testimenetelmä	EN 353-1 -standardin testimenetelmä
Maksimivoima pidätyksessä	ei ylitä 8 kN/1800 lb.	ei ylitä 6 kN
Keskimääräinen pidätysvoima	ei ylitä 6 kN/1350 lb.	



Tärkeää!

Käyttäjän on varmistettava, että heillä on riittävästi vapaata tilaa yläpuolellaan ja alapuolellaan, jotta he eivät osu maahan tai muihin käyttäjiin putoamistapauksessa. Pystysuoran turvallisuusetäisyyden on oltava vähintään 3 m/10 ft.



Varoitus

Ennen tämän pudotuksenestolaitteen käyttöä käyttäjän on luettava ja ymmärrettävä tämä käyttöohje sekä kaikki koulutuksen aikana annetut lisäohjeet tai niihin liittyvän järjestelmän mukana annetut ohjeet.



Varoitus

Kaikki muutokset tai lisäykset Söll VR600 -sarjan pudotuksenestolaitteisiin ilman valmistajan kirjallista hyväksyntää voivat estää pudotuksenestolaitteen asianmukaisen toiminnan ja ovat siten kiellettyjä.

SÄILYTÄ TÄMÄ KÄYTTÖOHJE TULEVAAN KÄYTTÖÄ VARTEN - ÄLÄ HEITÄ SITÄ POIS!

4 KÄYTTÖ

Tärkeää!

4.1 TARKISTUS ENNEN KIIPEÄMISTÄ:

- Tarkista kisko ja karabiinit käyttökelppoisuuden varalta.
- Varmista, että kiipeilyreitti on esteetön.
- Tarkista, että kaikki pudotuksenestolaitteen osat liikkuvat vapaasti, erityisesti turvalukko.
- Pudotuksenestolaitteen iskunvaimennin ei saa olla muodonmuutoksessa (ks. Kuva 5).
- Pelastussuunnitelman on oltava valmiina ennen työskentelyä korkealla.

Pystysuoran pidätysjärjestelmän käyttöä ei saa aloittaa, jos järjestelmässä on vikoja tai vaurioita tai jos sen asianmukainen toiminta herättää epäilyksiä. Ennen uutta käyttöä on suoritettava valtuutetun henkilön tarkastus, ja visuaaliset tai vaurioituneet osat on vaihdettava valmistajan ohjeiden mukaisesti.

Jokainen käyttäjä on kiinnitettävä erilliseen pudotuksenestolaitteeseen. Ohjattua tyyppiä olevaa kaatumisenestolaitetta saa käyttää **vain 1 henkilö**. Pudotuksenestolaite, joka on asianmukaisesti käytetty yhdessä täysvartalovaljan kanssa, suojaa käyttäjänsä putoamisilta nousemisen ja laskeutumisen aikana.

Varoitus

Jos valjaat löystyvät nousemisen tai laskeutumisen aikana, siirry turvalliseen asentoon ja säädä ne oikein.

Työskennellessä nousemisreitillä sisällä tai vieressä ja tehtäessä töitä ja toimenpiteitä, jotka eivät kuulu tavanomaisiin nousemis- ja laskeutumislukkeisiin, kiipeilijän on lisäksi kiinnitettävä itsensä varmistusnarulla EN 354 tai työskentelynarulla EN 358:2018-11 tai ANSI/ASSP Z 359.4:2013-00 mukaisesti. Tämä koskee myös lepotaukoja pidettäessä pudotuksenestotikkailla. Ankkurilaitteina on käytettävä vain EN 795 tai ANSI Z359-18 mukaisia laitteita alueesta riippuen. Kaikissa näissä tilanteissa varmistusnarun on oltava kireällä, jotta putoaminen estetään.

Tärkeää!

The Söll VR600 -sarjan pudotuksenestolaitteita saa käyttää vain järjestelmien kanssa, joiden kaltevuus on enintään 15° pystysuoraan kaikkiin suuntiin.

Tärkeää!

Pudotuksenestolaite EN 353-1+A1:2017-12, CSA Z259.2.5-17 ja ANSI Z359.16-2016 -standardien mukaisesti saa käyttää vain henkilöt, jotka:

- on koulutettu ja valtuutettu
- on valvottava suoraan koulutetun tai valtuutetun henkilön toimesta.

4.2 KYTKENTÄ JÄRJESTELMÄÄN:

Suunnittelu mahdollistaa kiinnittämisen galvanoituun, alumiiniin ja ruostumattomaan teräkseen, jotka ovat osa Söll GlideLoc -järjestelmää.

Pudotuksenestolaite sisältää mekanismin, joka auttaa estämään sen vääränlaisen kiinnittämisen kiskoon (esim. laitteen väärinpäin liittäminen). Tästä huolimatta käyttäjän on noudatettava tämän luvun ohjeita oikean kiinnityksen saavuttamiseksi.

4.3 PUDOTUKSENESTOLAITTEEN KYTKEMINEN KOKOKEHOVALJAIISIIN:

- Vedä alas karabiinin uritettua holkia.
- Käännä sitten uritettua holkkia ja paina sitä sisäänpäin.
- Kiinnitä se suoraan kokokehon valjaiden rintalukkoon.
- Vapauta uritettu holkki, se lukittuu automaattisesti.

Vaara!

Kiinnittämätön karabiini (avoin uritettu holkki) on vaarallinen ihmishengelle.

Kokokehon valjaiden vatsa- tai rintaremmiin on istuttava tiukasti vartaloon (Kuva 1).

Vaara!

Pudotuksenestolaitteen karabiinin on oltava suoraan työnnettynä kokokehon valjaiden rintalukkoon (Kuva 2).

4. 4 PUDOTUKSENESTOLAITTEEN ASETTAMINEN SÖLL GLIDELOC® -JÄRJESTELMÄN OHJAUSKISKOON

PUDOTUKSENESTOLAITTEEN ASETTAMINEN OHJAUSKISKON ALAPÄÄHÄN TAI POHJAKUOPPAAN (VR650 & VR670)

- Työnnä pudotuksenestolaite ohjauksiskon alapäähän (Kuva 3a) tai pohjakuoppaan (Kuva 3b) niin, että kaiverrettu nuoli osoittaa ylöspäin ja sivulta ulkoneva turvalukitusvipu on oikealla puolella (Kuva 3a, kohta 1).
- Vedä kiskon turvalukitusvipu ja vie pudotuksenestolaite tämän kohdan yläpuolelle. Turvalukitusvipu yhdessä päätytuen kanssa (Kuva 3a, kohta 2) estävät pudotuksenestolaitteen virheellisen käytön ja tahattoman liukumisen ohjauksiskosta.

PUDOTUKSENESTOLAITTEEN ASETTAMINEN MISTÄ TAHANSA KISKON KOHDASTA (VAIN VR670)

- Pidä pudotuksenestolaite paikallaan samalla kun painat iskurvaimenninta (Kuva 4a).
- Vedä aukonupista ja siirrä se asentoon "avoin" (Kuva 4b).
- Pidä pudotuksenestolaite pystysuorassa asennossa kiskoon nähden ja työnnä etuosan ohjauspyörät kiskoon (Kuva 4c).
- Kiertoliikkeellä kohdista pudotuksenestolaite ohjauksiskoon (Kuva 4d).
- Työnnä pudotuksenestolaite alasaa kiskoon (Kuva 4e).
- Liikuta aukonuppia asentoon "suljettu" (Kuva 4f). Pudotuksenestolaite on suljettu oikein, kun aukonupin punainen merkki ei ole näkyvissä.
- Varmista, että pudotuksenestolaite on asennettu turvallisesti liukumalla vapaasti.

4. 5 POISTAMINEN PUDOTUKSENESTOLAITTEESTA SÖLL GLIDELOC® -OHJAUSKISKOSTA

Poista pudotuksenestolaite ohjauksiskosta noudattamalla edellisten alalukujen vaiheita käänteisessä järjestyksessä.



Varoitus!

Ennen pudotuksenestolaitteen poistamista pystykiskosta tai irrottamista valjaista käyttäjät on kiinnitettävä ja suojattava putoamista vastaan korkealta, muuten!

Jos kantolaite lukittuu, nouse 1–3 tankoa tai nosta käsipelillä kantolaitteen karabiinia lukituksen avaamiseksi.

5 TARKASTUS

Käyttäjän turvallisuus riippuu varusteiden tehokkuudesta ja kestävyyydestä. Käyttäjän vaatimusten ja käyttöolosuhteiden mukaan pudotuksenestolaite on tarkastettava valtuutetun henkilön toimesta, jotta sen kunto on moitteeton ja se toimii täydellisesti vaaditulla tavalla, mutta vähintään kerran vuodessa (ks. tarkastuslista alla). Korjaukset voi suorittaa vain valmistaja.

Valtuutettu henkilö on henkilö tai taho, jolla on riittävä tietämys sovellettavista valtion ja paikallisten turvallisuusmääräyksistä ja sovellettavista standardeista (esim. EN-standardit) koulutuksensa ja kokemuksensa vuoksi henkilökohtaisen suojavarustuksen alalla putoamissuojana korkealta, ja Honeywellin toimesta on näin kykenevä ja valtuutettu arvioimaan järjestelmien ja tuotteiden oikea tila ja käyttö putoamissuojauksen alalla. Valtuutuksen voi saada vain valmistajan järjestämän koulutuksen ja säännöllisten kertauskurssien kautta. Tällainen todistus on voimassa 3 vuotta ja valtuuttaa suorittamaan säännölliset tarkastukset Söll-järjestelmille.

TARKASTUSLISTA:

Runko (Kuva 6, Kohde 1.0)

- Pudotuksenestolaite on vapaa maalista/laastista/betonista/liasta jne.
- Merkit (ks. liitteet I ja II "Tuotemerkinnät") ovat selvästi luettavissa.
- Lukitusneula (Kuva 6, Kohde 1.1) ei ole taivutettu eikä liikkuva.
- Liukuvat osat (Kuva 6, Kohde 1.2) on oltava paikoillaan eikä kuluneita, 4 kappaletta.

Iskunvaimennin

- Iskunvaimennin (Kuva 6, Kohde 2.0) ei ole muodonmuutoksessa.
- Et näe merkkiä pudotusilmäisessä ja teksti "INDICATOR" on täysin näkyvässä (Kuva 5).
- Turvalukon syvyyden (Kuva 6, Kohde 2.1).
- Iskunvaimennimen pituus ei ole enempää kuin 72 mm (Kuva 5).

Pyörät (Kuva 6, Kohde 3.0)

- Pyörien täydellisyys, 6 kappaletta.
- Radiaalivälis: enintään 0,5 mm.
- Pyörien on pyörittävä vapaasti (keskittäminen).
- Pyörien ei saa olla vaurioituneita.
- Pyörien on istuttava tiukasti akselille.
- Pyörien ulkohalkaisijan on oltava vähintään 13 mm (Kuva 6, Kohde 3.1).

Jouset (Kuva 6, Kohde 4.1 & 4.2)

- Kaikki jouset on tarkastettava toiminnallisella testauksella (ei rikki).

Kääntyvä lenkki (Kuva 6, Kohde 5.0)

- Kääntyvä lenkki voi liikkua vapaasti.
- Kääntyvä lenkki ei ole rikki.
- Kääntyvällä lenkillä ei ole halkeamia tai muita vaurioita.

Karabiini

- Karabiini (Kuva 6, Kohde 6.0) ei ole taivutettu tai rikki!
- Siinä ei ole halkeamia tai muita vaurioita.
- Portin (Kuva 6, Kohde 6.1) ei saa olla vaurioitunut ja sen on toimittava hyvin; sen on suljettava ja lukittava automaattisesti käsivarren vapauttamisen jälkeen.
- Turvalukko (Kuva 6, Kohde 6.2) on paikoillaan eikä vaurioitunut.
- Opastusraudan ja karabiinin silmukan sisäreunan välinen etäisyys (käyttäjää kohti) on enintään 195 mm/7.7 tuumaa.

Irrottettava toiminto (vain VR670)

- Jousen toiminto, nuppi (Kuva 7, Kohde 7.1) vetäytyy ja lukittuu suljettuun asentoon (Kuva 7, Kohde 7.2).
- Nuppi (Kuva 7, Kohde 7.1) sisältäen punaisen tiivisteen (Kuva 7, Kohde 7.3) ei ole vaurioitunut.
- Nuppi voi liukua suljetusta avattuun asentoon (90°), ja takaisin (Kuva 7, Kohde 7.4).
- Takimmaisessa pyörivässä osassa on aksiaalista väljyyttä (Kuva 7, Kohde 7.5) enintään 0,5 mm (Kuva 7, Kohde 7.6).
- Painovoimalukitus: Tarkista, ettei nuppia voi liu'uttaa suljettuun asentoon, kun sukkula on asetettu ylösalaisin. Vapauta jännitys nupista, aseta sukkula oikein ja liu'uta suljettuun asentoon.

Mikäli edellä mainitut vaatimukset eivät täyty, kaatumisenestolaite on lähetettävä takaisin valmistajalle tarkistusta varten.



Varoitus!

Kaatumisenestolaite, joka on pysäyttänyt henkilön putoamisen korkealta, ei saa enää käyttää, ennen kuin valtuutettu henkilö on tarkistanut ja hyväksynyt sen jatkokäytön. Jos valtuutettua henkilöä ei ole saatavilla, kaatumisenestolaite on palautettava valmistajalle tai valtuutetulle jälleenmyyjälle tarkastettavaksi näiden ohjeiden kanssa.

6 HUOLTO

PUHDISTUS

Puhdista vedellä. Älä missään olosuhteissa käytä liuottimia tai happo/emäspitoisia puhdistusaineita. Anna kuivua luonnollisesti hyvin ilmastoidussa tilassa pois avotulen tai muiden lämmönlähteiden läheisyydestä.

ELINIKÄ

Oikea hoito PPE:lle varmistaa paremman tuotteen kestävyyyden ja turvallisuuden.

Takaajan käyttöikä riippuu käytön tiheydestä ja käyttöolosuhteista. Vuotuisissa tarkastuksissa, jotka suorittaa valtuutettu henkilö tai organisaatio, takaaja vapautetaan vain edelleen käyttöön, jos tuote ja sen komponentit ovat hyvässä kunnossa.

KULJETUS JA VARASTOINTI

Kuljetuksen ja varastoinnin aikana varmista, että PPE:si on sijoitettu kauas lämmönlähteistä, kosteudesta, syövyttävästä ilmasta, ultraviolettisäteistä jne., ja vältä iskuja tai liiallista värinää.

7 TAVAROIDEN HALLINTA

VR650 & VR670 -malleissa on ainutlaatuiset sarjanumerot ulkokuoren sivussa (ks. Tuotemerkintä, kohta "1").

RFID

VR600-sarjan takaajiin sisältyy RFID (Radio Frequency Identification) -tunniste, joka sisältää ainutlaatuisen tunnistenumeron, jota voidaan käyttää omaisuuden seurantaan ISO 18000-63 -standardin mukaisesti. RFID mahdollistaa nopeat kentätarkastukset ja määrittelee tiedot, mukaan lukien mallinumero,

valmistuspäivä, tarkastus-/eränumero ja täytetyt standardit. Lukijan tyyppiin ja RFID-tunnisteen lisäksi optimaalinen RFID-luketaisyys vaihtelee lukijan, tunnisteen suuntauksen ja materiaalin mukaan.

RFID-tunniste sijoitetaan takaajan muovikannen alle - katso tuotemerkit.



SPECIFIKOINTI

- Taajuus globaali: **840 ~ 940 MHz**
- Muisti EPC 128 bittiä, TID: **96 bittiä**
- Tiedon säilytys: **20 vuotta**

SUOSITUKSET

Puhdistaessaasi PPE:täsi, skannaa RFID-tunniste varmistaaksesi, ettei se ole vaurioitunut.

8 YMPÄRISTÖNSUOJAUS



WEEE-symboli osoittaa, että tätä tuotetta ei saa käsitellä kotitalousjätteenä.

Ympäristön suojelemiseksi varmista, että tuote hävitetään oikein. Lisätietoja tämän tuotteen kierrätyksestä saat ottamalla yhteyttä paikalliseen viranomaiseen, kotitalous-/teollisuusjätteenkäsittelypalveluntarjoajaan tai tuotteen myyntipisteeseen.

9 RAJOITETTU TAKUU

Honeywellin koko rajoitettu takuulausunto löytyy sovellettavista Honeywellin myyntiehtoista (<https://automation.honeywell.com/us/en/support/ia-terms-and-conditions-of-sale>). Honeywell takaa, että tämä tuote on materiaali- ja valmistusvirheiltaan virheetön 24 kuukauden ajan ("Takuu aika"). Tämä rajoitettu takuu ei kata normaalin kulumisen tai huollon aiheuttamia vikoja ja se raukeaa, jos tuotetta käytetään tai huolletaan virheellisesti tai jos sitä muutetaan Honeywellin valtuuttaman tahon toimesta. Honeywellin ainoa vastuu ja ostajan ainoa oikeussuojakeino, jonka Honeywell määrittelee yksinomaan oman harkintansa mukaan, rajoittuu kyseisen tuotteen tai tuotteiden korvaamiseen tai korjaamiseen tai hivytykseen kyseisen tuotteen ostohinnasta, vähennettynä arvonalentumisella. Takuu aika ei käynnisty uudelleen vaihdetuille tuotteille, ja mahdolliset vaihdetut tuotteet takataan vain alkuperäisen takuuajan jäljellä olevalle ajalle, jos sellaista on. **NÄMÄ TAKUUT OVAT YKSINOIKEUDELLISIA JA KORVAAVAT KAIKKI MUUT TAKUUT, OLIVATPA NE KIRJALLISIA, ILMAISTUJA, KAUTTAALTAAN SÄÄDÖKSIÄ TAI MUUTOIN.**

Söll VR600 – Antichute de type guidé pour système de rail vertical

1 INFORMATIONS GÉNÉRALES

RÉFÉRENCES NORMATIVES

Ce produit répond à la liste de normes et de directives ci-dessous. Il est de la responsabilité de l'utilisateur de se conformer aux normes pertinentes abordées dans ce manuel.

Les groupes de référence des normes/directives ci-dessous sont applicables en fonction du marché, par ex. si le produit est utilisé dans l'Union européenne (UE), l'utilisateur doit être conforme aux normes/directives de l'UE et toutes les autres normes mentionnées dans le guide de l'utilisateur ne sont pas pertinentes.

Dans ce document, une ligne d'ancrage rigide est également appelée « rail » ou « rail de guidage ».

NORMES EUROPÉENNES

EN 353-1+A1:2017-12 – Équipements individuels de protection contre les chutes – Antichutes de type guidé comprenant une ligne d'ancrage – Partie 1 : Antichutes de type guidé comprenant une ligne d'ancrage rigide
CEN/ISO 11.119 – Règlement EPI (UE) 2016/425

NORMES ET RÈGLEMENTS AMÉRICAINS

ANSI/ASSE Z359.16-2016 – Exigences de sécurité pour les systèmes antichute des échelles d'escalade OSHA 1910.29 et 1926.502

NORMES CANADIENNES

CSA Z259.2.4-15 – Antichutes et rails rigides verticaux

2 COMPATIBILITÉ

Les antichutes de la série VR600 doivent être utilisés uniquement avec les systèmes Söll GlideLoc d'origine qui possèdent un certificat d'examen de type Söll GlideLoc® UE valide. N'utilisez jamais les systèmes d'autres fabricants. Pour plus d'informations, consultez le guide d'installation correspondant au système Söll GlideLoc.

3 PRÉCAUTIONS DE SÉCURITÉ

Toute personne travaillant avec ou sur le système d'arrêt vertical doit se familiariser avec ces instructions avant d'utiliser le système. Une utilisation NON conforme à ces instructions représente un risque pour la vie humaine. L'équipement antichute ne doit pas être utilisé en dehors de ses limites ou à des fins autres que celles pour lesquelles il est conçu. Les opérateurs doivent recevoir une formation portant sur ces instructions et les informations de l'utilisateur avant de commencer à travailler, et ce au moins une fois par an. Assurez-vous que la fonction de sécurité d'un des composants n'est pas affectée par la fonction de sécurité d'un autre et qu'ils n'interfèrent pas les uns avec les autres. N'utilisez PAS l'antichute dans un endroit où des machines sont en mouvement et où il y a de l'électricité non contrôlée. N'utilisez PAS l'antichute à proximité d'arêtes vives ni de surfaces abrasives. Si le produit est vendu en dehors du premier pays de destination, le revendeur doit s'assurer qu'il soit conforme aux lois applicables dans ce pays et fournir des instructions pour le produit dans la langue appropriée. L'utilisateur du système d'arrêt vertical ainsi que l'utilisateur de l'antichute doivent s'assurer que ce manuel est toujours correctement conservé et disponible pour consultation à tout moment. Les réglementations nationales sur la prévention des accidents et l'utilisation d'équipements de sécurité pour les travaux de construction doivent être respectées.

L'antichute de type guidé fait partie intégrante du système d'arrêt vertical conformément aux normes EN 353-1:2014+A1:2017, CSA Z259.2.4-15 et ANSI Z359.16-2016, et est conçu pour être utilisé comme équipement de sécurité personnelle. Pour assurer une bonne utilisation du système d'arrêt vertical, l'utilisateur doit s'assurer que le harnais de sécurité complet et l'antichute sont utilisés conformément à ces instructions. Après utilisation, l'antichute ne doit pas rester connecté au système d'arrêt vertical.

Le harnais de sécurité complet est le seul dispositif de maintien du corps acceptable pouvant être utilisé dans le système d'arrêt vertical. Le système d'arrêt vertical doit être utilisé uniquement avec des harnais de sécurité complets qui ont été vérifiés et approuvés selon les normes EN 361:2002-05, CSA Z259.2.5-17 ou ANSI Z359.11-2021 et qui sont équipés d'un point d'attache sternal (avant).

Pour réaliser la liaison entre l'antichute et le harnais de sécurité complet, connectez le mousqueton de l'antichute à l'anneau d'ancrage certifié (marqué « A » selon la norme EN 361 : 2002-05) au niveau de la partie sternale du harnais de sécurité complet. La distance entre l'antichute et le harnais de sécurité complet ne doit pas être réduite ou agrandie (par exemple en ajoutant ou en retirant un connecteur).

La longueur du mousqueton ne doit pas être allongée ni raccourcie. L'antichute de type guidé est destiné à être utilisé par **une personne uniquement**.

La charge minimale de l'utilisateur hors mis les vêtements et équipements est de **50 kg/110 lb**. La charge maximale de l'utilisateur y compris les vêtements et l'équipement est **140 kg/310 lb** et ne doit pas être dépassée. L'antichute guidé ne doit pas être utilisé pour le positionnement au travail. Si le positionnement au travail est requis, un système séparé doit être utilisé.

L'antichute n'est pas et ne doit pas être utilisé comme point d'ancrage.

L'antichute ne doit pas être touché pendant la montée/descente pour assurer la sécurité.

Les points de fixation ou le rail du système d'arrêt vertical ne doivent pas être utilisés pour sécuriser des charges.

Avant et pendant l'utilisation du système de protection contre les chutes installé, le système doit être inspecté visuellement pour s'assurer qu'il fonctionne correctement.

La température de fonctionnement est de -40°C à $+70^{\circ}\text{C}$ / -40°F à 158°F ; assurez-vous que le système est exempt de graisse, d'huile et de glace. L'antichute doit toujours être manipulé de manière à être protégé de tout dommage ou corrosion. L'utilisateur doit consulter son médecin sur sa santé et ne doit pas être sous l'influence d'alcool, de drogues ni de médicaments qui pourraient affecter la sécurité d'utilisation de l'équipement.

	Méthode de test standard ANSI Z359.16	Méthode de test standard EN 353-1
Force d'arrêt maximale	ne dépasse pas 8 kN / 1 800 lb.	ne dépasse pas 6 kN
Force d'arrêt moyenne	ne dépasse pas 6 kN / 1 350 lb.	



Important !

L'utilisateur doit s'assurer qu'il y a suffisamment d'espace libre au-dessus et en dessous de lui pour ne pas heurter le sol ou d'autres utilisateurs en dessous de lui, en cas de chute. Une distance de sécurité verticale d'au moins 3 m / 10 ft est obligatoire.



Avertissement

Avant d'utiliser cet antichute, l'utilisateur doit lire et comprendre ce manuel d'instructions ainsi que toute instruction supplémentaire fournie lors de la formation ou fournie avec le système associé.



Avertissement

Toute modification ou ajout à l'antichute de la série Söll VR600 sans l'approbation écrite du fabricant peut empêcher l'antichute de fonctionner correctement et est donc interdit.

CONSERVEZ CE MANUEL POUR UNE UTILISATION FUTURE - NE LE JETEZ PAS !

4 UTILISATION

Important !

4.1 INSPECTION AVANT LA MONTÉE :

- Inspectez le rail et les connexions pour vous assurer qu'ils sont utilisables.
- Vérifiez que la voie d'accès n'est pas obstruée.
- Vérifiez que tous les composants de l'antichute bougent librement, en particulier le dispositif de sécurité.
- L'absorbant de l'antichute ne doit pas être déformé (voir Fig. 5).
- Un plan de sauvetage doit être mis en place avant de travailler en hauteur.

Le système d'arrêt vertical ne doit pas être utilisé s'il présente des défauts ou des dommages ou s'il existe des doutes quant à son bon fonctionnement. Avant toute utilisation ultérieure, une inspection par une personne autorisée est nécessaire et les pièces défectueuses ou endommagées doivent être remplacées conformément aux instructions du fabricant.

Chaque utilisateur doit être sécurisé par un antichute distinct. L'antichute de type guidé est destiné à être utilisé par **une personne uniquement**. L'antichute, correctement utilisé en association avec un harnais de sécurité complet, protège son utilisateur contre les chutes lors de la montée et de la descente.

Avertissement

Si le harnais se desserre pendant la montée ou la descente, atteignez une position sûre et ajustez-le correctement. Lorsqu'il travaille dans ou à côté de la voie d'ascension et lors de travaux et d'actions qui ne font pas partie des mouvements habituels de montée et de descente, l'utilisateur doit en outre se sécuriser avec une liaison antichute conformément à la norme EN 354 ou une longe de maintien au travail conformément à EN 358:2018-11 ou ANSI/ASSP Z 359.4:2013-00. Ceci s'applique également aux positions d'inactivité tout en se reposant sur l'échelle antichute. Seuls des dispositifs d'ancrage conformes à la norme EN 795 ou ANSI Z359-18 selon la région doivent être utilisés à cet effet. Dans toutes ces situations, la longe doit être bien maintenue pour éviter une chute.

Important !

Les antichutes de la série Söll VR600 doivent être utilisés uniquement avec des systèmes ayant une inclinaison maximale de 15° par rapport à la verticale dans toutes les directions.

Important !

Un antichute conforme aux normes EN 353-1+A1:2017-12, CSA Z259.2.5-17 et ANSI Z359.16-2016 doit être utilisé uniquement par les personnes qui :

- ont été formées et autorisées
- sont supervisées directement par une personne formée ou autorisée.

4.2 CONNEXION AU SYSTÈME :

La conception permet la fixation sur des rails galvanisés, en aluminium et en acier inoxydable qui font partie du système Söll GlideLoc.

L'antichute comprend un mécanisme qui permet d'éviter qu'il ne soit mal fixé au rail (par exemple, en connectant l'appareil à l'envers). Malgré cela, l'utilisateur doit respecter les instructions indiquées dans ce chapitre pour réaliser la bonne fixation.

4.3 CONNEXION DE L'ANTICHUTE AU HARNAIS DE SECURITE COMPLET :

- Abaissez la douille moletée du mousqueton.
- Tournez ensuite la douille moletée et appuyez dessus.
- Attachez-la directement à la connexion sternale du harnais de sécurité complet.
- Relâchez la douille moletée, elle se verrouille automatiquement.

Danger !

Un mousqueton non sécurisé (douille moletée ouverte) est dangereux pour la vie humaine.

La sangle abdominale ou thoracique du harnais de sécurité complet doit être bien ajustée au corps (Fig. 1).

Danger !

Le mousqueton de l'antichute doit être directement inséré dans le point d'attache sternal du harnais de sécurité complet (Fig. 2).

4. 4 INSERTION DE L'ANTICHUTE DANS LE RAIL DE GUIDAGE DU SYSTÈME SÖLL GLIDELOC®

POUR INSÉRER L'ANTICHUTE DANS L'EXTRÉMITÉ INFÉRIEURE OU DANS UN CREUX (VR650 ET VR670)

- Insérez l'antichute dans l'extrémité inférieure du rail de guidage (Fig. 3a) ou dans le creux (Fig. 3b) avec la flèche gravée pointant vers le haut et la goupille de sécurité dépassant latéralement sur le côté droit (Fig. 3a, Pos. 1).
- Tirez la goupille de sécurité du rail et passez l'antichute au-dessus de ce point. La goupille de sécurité ainsi que la butée (Fig. 3a, Pos. 2) empêchent une utilisation incorrecte de l'antichute et un glissement involontaire du rail de guidage.

POUR INSÉRER L'ANTICHUTE DANS N'IMPORTE QUELLE PARTIE DU RAIL (VR670 UNIQUEMENT)

- Tenez l'antichute tout en poussant sur l'amortisseur (Fig. 4a).
- Tirez le bouton d'ouverture et faites-le glisser jusqu'à la position « ouvert » (Fig. 4b).
- Maintenez l'antichute en position perpendiculaire au rail et insérez les roues de guidage frontales dans le rail (Fig. 4c).
- Par un mouvement de rotation, alignez l'antichute avec le rail de guidage (Fig. 4d).
- Poussez la partie inférieure de l'antichute dans le rail (Fig. 4e)
- Faites glisser le bouton d'ouverture en position « fermé » (Fig. 4f). L'antichute est correctement fermé lorsque le marquage rouge du bouton d'ouverture n'est pas visible.
- Assurez-vous que l'antichute est installé de façon sécurisée et glisse librement.

4. 5 RETRAIT DE L'ANTICHUTE DU RAIL DE GUIDAGE DU SYSTÈME SÖLL GLIDELOC®

Pour retirer l'antichute du rail de guidage, suivez les étapes des sous-chapitres précédents dans l'ordre inverse.



Avertissement !

Avant de retirer l'antichute du rail vertical ou de le détacher du harnais, les utilisateurs doivent être autrement sécurisés et protégés contre une chute de hauteur !

Si la navette se verrouille, montez de 1 à 3 barres ou soulevez manuellement le mousqueton de la navette pour la déverrouiller.

5 INSPECTION

La sécurité de l'utilisateur dépend de l'efficacité et de la durabilité de l'équipement. En fonction des besoins de l'utilisateur et des conditions de fonctionnement, l'antichute doit être inspecté par une personne autorisée pour s'assurer qu'il est en parfait état de fonctionnement, comme requis, mais au moins une fois par an (voir la liste de contrôle d'inspection ci-dessous). Les réparations ne peuvent être effectuées que par le fabricant.

Une personne autorisée est une personne ou un organisme qui possède une connaissance suffisante des réglementations de sécurité nationales et locales en vigueur ainsi que des normes applicables (par exemple les normes EN) grâce à sa formation et son expérience dans le domaine des équipements de protection individuelle contre les chutes de hauteur et qui est donc capable et autorisé par Honeywell à juger du bon état et de l'utilisation des systèmes et produits contre les chutes de hauteur. L'autorisation ne peut être acquise que par le biais de formations et de remises à niveau régulières par le fabricant. Un tel certificat est valable 3 ans et autorise la réalisation d'inspections régulières des systèmes Söll.

LISTE DE CONTRÔLE D'INSPECTION :

Corps (Fig. 6, Pos. 1.0)

- L'antichute est exempt de peinture/mortier/béton/saleté, etc.
- Les marquages (voir annexes I & II « Marquage produit ») sont bien lisibles.
- La goupille de verrouillage (Fig. 6, Pos. 1.1) n'est ni pliée ni mobile.
- Les parties coulissantes (Fig. 6, Pos. 1.2) doivent être en place et non usées, 4 pièces.

Amortisseur

- L'amortisseur (Fig. 6, Pos. 2.0) n'est pas déformé.
- Vous ne voyez pas de marquage de l'indicateur de chute et l'inscription « INDICATEUR » est entièrement visible (Fig. 5).
- Profondeur du dispositif de sécurité (Fig. 6, Pos. 2.1).
- La longueur de l'amortisseur ne dépasse pas 72 mm (Fig. 5).

Roues (Fig. 6, Pos. 3.0)

- Complétude des roues, 6 pièces.
- Jeu radial : max. 0,5 mm.
- Les roues doivent tourner librement (concentricité).
- Les roues ne doivent pas être endommagées.
- Les roues doivent être fermement fixées sur l'essieu.
- Le diamètre extérieur des roues doit être d'au moins 13 mm (Fig. 6, Pos. 3.1).

Ressorts (Fig. 6, Pos. 4.1 et 4.2)

- Tous les ressorts doivent être vérifiés par des tests fonctionnels (non cassés).

Manille pivotante (Fig. 6, Pos. 5.0)

- La manille pivotante peut être déplacée librement.
- La manille pivotante n'est pas cassée.
- La manille pivotante ne présente aucune fissure ni autre type de dommage.

Mousqueton

- Le Mousqueton (Fig. 6, Pos. 6.0) n'est ni plié ni cassé !
- Il ne présente aucune fissure ni autre type de dommage.
- La bague de verrouillage (Fig. 6, Pos. 6.1) ne doit pas être endommagée et doit fonctionner correctement ; elle doit se fermer et se verrouiller automatiquement après avoir été relâchée à la main.
- La goupille de sécurité (Fig. 6, Pos. 6.2) est en place et non endommagée.
- La distance entre le rail de guidage et le bord intérieur de l'œillet du mousqueton (face à l'utilisateur) ne dépasse pas 195 mm / 7,7 po.

Fonction détachable (VR670 uniquement)

- La fonction du ressort et du bouton (Fig. 7, Pos. 7.1) se rétracte et se verrouille en position fermée (Fig. 7, Pos. 7.2).
- Le bouton (Fig. 7, Pos. 7.1) y compris la rondelle rouge (Fig. 7, Pos. 7.3) n'est pas endommagé.
- Le bouton peut glisser de la position fermée à la position ouverte (90°) et revenir en arrière (Fig. 7, Pos. 7.4).
- Il y a un jeu axial dans la partie rotative arrière (Fig. 7, Pos. 7.5) qui est au maximum 0,5 mm (Fig. 7, Pos. 7.6).
- Verrouillage par gravité : Vérifiez que le bouton ne peut pas glisser en position fermée lorsque la navette est positionnée à l'envers. Relâchez la tension sur le bouton, positionnez correctement la navette et faites-la glisser pour la fermer.

Si les exigences ci-dessus ne sont pas respectées, l'antichute doit être renvoyé au fabricant pour révision.



Avertissement !

Un antichute qui a arrêté la chute d'une personne d'une hauteur ne doit pas être réutilisé tant qu'une personne autorisée n'a pas inspecté et approuvé son utilisation ultérieure. Si aucune personne autorisée n'est disponible, l'antichute doit être renvoyé au fabricant ou au revendeur agréé pour inspection avec ces instructions.

6 MAINTENANCE

NETTOYAGE

Nettoyer à l'eau. N'utilisez en aucun cas des solvants ni des agents de nettoyage contenant des acides/alcalins. Laisser sécher naturellement dans un endroit bien aéré, loin de tout feu ouvert ou de toute autre source de chaleur.

DURÉE DE VIE

Un bon entretien de votre EPI garantira une meilleure longévité de l'équipement et assurera votre sécurité.

La durée de vie de l'antichute dépend de la fréquence d'utilisation et des conditions d'utilisation. Lors des inspections annuelles effectuées par une personne ou un organisme autorisé, l'antichute ne sera admis pour une utilisation ultérieure que si le produit et ses composants sont en bon état.

TRANSPORT ET STOCKAGE

Pendant le transport et le stockage, assurez-vous que votre EPI est placé à l'écart des sources de chaleur, de l'humidité, de l'atmosphère corrosive, des rayons ultraviolets, etc., et évitez tout choc ou vibration excessive.

7 GESTION DES ELEMENTS

Les **VR650** et **VR670** présentent des numéros de série uniques sur le côté du corps extérieur (voir Marquage du produit, point « I »).

RFID

Les antichutes de la série **VR600** intègrent une étiquette RFID (identification par radiofréquence) contenant un numéro d'identification unique qui peut être utilisé pour le suivi des actifs selon la norme ISO 18000-63. La RFID permet des inspections rapides sur le terrain et spécifie des informations, y compris le numéro de modèle et la date de fabrication, d'inspection/numéro de lot et normes respectées. En plus du type de lecteur et de l'étiquette RFID, la distance de lecture RFID optimale varie en fonction du lecteur, de l'orientation de l'étiquette et du matériau.

L'étiquette RFID est placée sous le capot plastique de l'antichute - voir marquage produit.



SPÉCIFICATION

- Fréquence globale : **840 ~ 940 MHz**
- Mémoire EPC 128 bits, TID : **96 bits**
- Conservation des données : **20 ans**

RECOMMANDATIONS

Après avoir nettoyé votre équipement de protection individuelle, veuillez scanner votre étiquette RFID pour vérifier qu'elle n'a pas été endommagée.

8 PROTECTION ENVIRONNEMENTALE



Le symbole WEEE indique que ce produit ne doit pas être traité comme un déchet ménager.

Pour protéger l'environnement, assurez-vous que le produit est éliminé correctement. Pour plus d'informations sur le recyclage de ce produit, veuillez contacter votre autorité locale, votre fournisseur de services d'élimination des déchets ménagers/industriels ou le point de vente du produit.

9 GARANTIE LIMITÉE

La déclaration complète de garantie limitée de Honeywell se trouve dans les conditions générales de vente applicables de Honeywell (<https://automation.honeywell.com/us/en/support/ia-terms-and-conditions-of-sale>). Honeywell garantit que ce produit sera exempt de défauts matériels de fabrication et de matériaux pendant 24 mois (la « Période de garantie »). La présente garantie limitée ne couvre pas les défauts causés par l'usure normale ou la maintenance et est non valide en ce qui concerne tout produit mal utilisé ou entretenu ou modifié par une partie non autorisée par Honeywell. La seule responsabilité de Honeywell et le recours exclusif de l'acheteur, qui sera déterminé à la seule discrétion de Honeywell, se limitent au remplacement ou à la réparation du ou des produits concernés ou à un crédit pour le prix d'achat du produit concerné, moins la dépréciation. La période de garantie ne recommence pas pour les produits de remplacement, et tout produit de remplacement ne sera garanti que pour le reste de la période de garantie d'origine, le cas échéant. **LES PRÉSENTES GARANTIES SONT EXCLUSIVES ET REMPLACENT TOUTES LES AUTRES GARANTIES, QU'ELLES SOIENT ÉCRITES, EXPRESSES, IMPLICITES, STATUTAIRES OU AUTRES.**

Söll VR600 – Vođeni uređaj za zaštitu od pada za vertikalni sustav tračnica

1 OPĆE INFORMACIJE

NORMATIVNE REFERENCE

Ovaj proizvod se odnosi na dolje navedeni popis standarda i direktiva. Odgovornost je korisnika da radi sukladno odgovarajućim standardima navedenima u ovom priručniku.

Referentne skupine standarda/direktiva u nastavku primjenjive su prema tržištu, npr. ako se proizvod koristi u Europskoj uniji (EU), korisnik mora biti u skladu s EU standardima/direktivama i svi drugi standardi navedeni u korisničkom priručniku nisu relevantni.

U ovom dokumentu, kruti sidreni konop također se naziva «tračnica» ili «tračnica za navođenje».

EUROPSKI STANDARDI

EN 353-1+A1:2017-12 - Osobna oprema za zaštitu od pada - Uređaji za zaustavljanje pada s vodilicom uključujući vod sidra - Dio 1: Uređaji za zaustavljanje pada s vodilicom uključujući čvrsti vod sidra
 CNB/P/11.119 - OZO Uredba (EU) 2016/425

AMERIČKI STANDARDI I UREDBE

ANSI/ASSE Z359.16-2016 - Sigurnosni zahtjevi za sustave za zaštitu od pada po ljestvama za penjanje OSHA 1910.29 & 1926.502

KANADSKI STANDARDI

CSA Z259.2.5-15 - Zaštita od pada i okomite krute tračnice

2 KOMPATIBILNOST

Uređaji za zaustavljanje pada serije VR600 moraju se koristiti samo s originalnim Söll GlideLoc sustavima koji imaju važeći Söll GlideLoc® EU certifikat o ispitivanju vrste. Uporaba sustava drugih proizvođača je strogo zabranjena. Za daljnje informacije pogledajte odgovarajući vodič za instalaciju za Söll GlideLoc sustav.

3 SIGURNOSNE PREDOSTROŽNOSTI

Bilo tko tko radi na okomitom sustavu za zaustavljanje ili s njim mora da se upozna s ovim uputama prije korištenja sustava. Ako NE radite sukladno ovim uputama, to predstavlja rizik po ljudski život. Oprema za zaustavljanje pada se ne smije koristiti izvan svojih ograničenja u bilo koje svrhe osim onih za koje je namijenjena. Rukovatelji moraju primiti obuku koja uključuje ove upute i korisničke informacije prije početka rada i ponovo najmanje jednom godišnje. Osigurajte da na sigurnosnu funkciju bilo koje komponente ne utječe sigurnosna funkcija druge komponente i da one ne ometaju jedna drugu. NEMOJTE koristiti uređaj za zaustavljanje pada u okruženju pokretnih strojeva, opasnog elektriciteta. NEMOJTE koristiti uređaj za zaustavljanje pada u blizini oštrih rubova i grubih površina. Ako se proizvod prodaje izvan prve zemlje destinacije, osoba koja preporodaje mora osigurati da je proizvod sukladan sa zakonima primjenjivim u toj zemlji i dati upute za proizvod na odgovarajućem jeziku. Korisnik okomitog sustava za zaustavljanje, kao i korisnik uređaja za zaustavljanje pada mora osigurati da ovaj priručnik uvijek bude pravilno pohranjen i dostupan za konzultacije u svakom trenutku. Obvezno je pridržavati se i državnih uredbi o sprječavanju nesreća i od uporabe sigurnosne opreme za građevinske radove.

Navođena zaštita od pada sastavni je dio okomitog sustava za zaustavljanje sukladno EN 353-1:2014+A1:2017, CSA Z259.2.4-15 i ANSI Z359.16-2016 te je dizajnirana za uporabu kao osobna sigurnosna oprema. Kako bi se osigurala ispravna uporaba okomitog sustava zaustavljanja, korisnik mora osigurati da se pojas za cijelo tijelo i zaštita od pada koriste u skladu s ovim uputama. Nakon uporabe, uređaj za zaustavljanje pada ne smije se ostaviti povezan na okomiti sustav za zaustavljanje.

Pojas za cijelo tijelo je jedini prihvatljivi uređaj za držanje tijela koji se može koristiti u okomitom sustavu za zaustavljanje pada. Okomiti sustav za zaustavljanje smije se koristiti samo s punim pojasevima za tijelo koji su provjereni i odobreni sukladno s EN 361:2002-05, CSA Z259.2.5-17, ili ANSI Z359.16-2021 i opremljeni s prednjom točkom povezivanja.

Za postizanje spoja između uređaja za zaustavljanje pada i pojasa za cijelo tijelo, spojite kuku karabinera uređaja za zaustavljanje pada na certificirani pričvrtni prsten označen s «A» (obilježeno s „A“ sukladno EN 361:2002-05) na prsnom dijelu pojasa za cijelo tijelo. Razdaljina između uređaja za zaustavljanje pada i punog pojasa za tijelo ne smije se minimizirati niti povećavati (primjerice dodavanjem ili uklanjanjem konektora).

Duljina karabinera ne smije se produljivati niti skraćivati. Navođeni uređaj za zaustavljanje pada namijenjen je samo za **1 osobu**.

Minimalna težina korisnika isključujući odjeću i opremu je **50 kg/110 lb**. Maksimalna težina korisnika uključujući odjeću i opremu iznosi **140 kg/310 lb** i ne smije se prekoračiti.

Uređaj za zaustavljanje pada tipa s vodilicom ne smije se koristiti za radni položaj. Ako je potreban radni položaj, koristi se odvojeni sustav.

Uređaj za zaštitu od pada nije i neće se koristiti kao sidrišna točka.

Zaštita od pada ne smije se dodirivati tijekom penjanja/spuštanja kako bi se osigurala sigurnost.

Točke za pričvršćivanje ili tračnice okomitog sustava za zaštitu od pada ne smiju se koristiti za osiguranje tereta.

Prije i tijekom uporabe postavljenog sustava za zaustavljanje pada, sustav morate vizualno pregledati kako biste osigurali da ispravno radi.

Radna temperatura -40°C do $+70^{\circ}\text{C}$ / -40°F do 158°F ; pazite da je sustav bez masti, ulja i leda. Uređajem za zaustavljanje pada uvijek se treba rukovati tako da se mora zaštititi od bilo kakvog oštećenja ili korozije. Korisnik se mora posavjetovati sa svojim liječnikom o svom zdravlju i ne smije biti pod utjecajem alkohola, droga ili lijekova koji bi mogli utjecati na sigurnu upotrebu proizvoda.

	ANSI Z359.16 standardni način ispitivanja	EN 353-1 standardni način ispitivanja
Maksimalna sila zaustavljanja	ne prelazi 8 kN / 1800 lb.	ne prelazi 6 kN
Prosječna sila zaustavljanja	ne prelazi 6 kN / 1350 lb.	

Važno!

Korisnik mora osigurati dovoljno slobodnog prostora iznad i ispod sebe da ne udari o tlo ili druge korisnike ispod sebe, u slučaju pada. Obvezna je okomita sigurnosna udaljenost od najmanje 3 m / 10 ft.

Upozorenje

Prije korištenja ovog uređaja za zaustavljanje pada korisnik mora pročitati i razumjeti priručnik s uputama i sve dodatne upute koje su date tijekom obuke ili date s povezanim sustavom.

Upozorenje

Sve izmjene ili dopune uređaja za zaustavljanje pada serije Söll VR600 bez pisanog odobrenja proizvođača mogu onemogućiti ispravno funkcioniranje uređaja za zaustavljanje pada i stoga su zabranjene.

ČUVAJTE OVAJ PRIRUČNIK ZA BUDUĆU UPORABU - NEMOJTE GA BACATI!

4 UPORABA



Važno!

4.1 PREGLED PRIJE PENJANJA:

- Provjerite upotrebljivost šine i karabinera.
- Provjerite je li staza za penjanje neometana.
- Provjerite pomiču li se svi dijelovi uređaja za zaustavljanje pada slobodno, posebno sigurnosna kočnica.
- Amortizer zaštite od pada ne smije se deformirati (vidi sliku 5).
- Prije rada na visini mora postojati plan spašavanja.

Okomiti sustav za zaustavljanje ne smije se koristiti ako postoje nedostaci ili oštećenja na sustavu ili ako postoje bilo kakve sumnje u njegovu ispravnu funkciju. Prije daljnje uporabe potreban je pregled od strane ovlaštene osobe i zamjena neispravnih ili oštećenih dijelova prema uputama proizvođača.

Svaki korisnik mora biti osiguran zasebnim sustavom za zaštitu od pada. Navođeni uređaj za zaustavljanje pada namijenjen je samo za **1 osobu**. Zaštita od pada, pravilno korištena u kombinaciji s pojasom za cijelo tijelo, štiti korisnika od padova tijekom uspona i spuštanja.



Upozorenje

Ako pojas postane labav tijekom penjanja ili spuštanja, dohvatite siguran položaj i pravilno ga namjestite.

Prigodom rada u ruti uspona ili uz nju te tijekom poslova i radnji koji nisu dio uobičajenih pokreta uspona i spuštanja, penjač se mora dodatno osigurati užetom za radno pozicioniranje prema EN 358 :2018-11 ili ANSI/ASSP Z 359.4:2013-00. Ovo je također primjenjivo za položaje mirovanja dok se odmarate na ljestvama za zaustavljanje pada. Za to se smiju koristiti samo sidreni uređaji sukladni EN 795 ili ANSI Z359-18, ovisno o regiji. U svim ovim situacijama, vezica se mora držati čvrsto kako bi se spriječio pad.



Važno!

Söll VR600 serija zaštita od pada mora se koristiti samo sa sustavima s nagibom od max. 15° od okomice u svim smjerovima.



Važno!

Uređaj za zaštitu od pada u skladu s EN 353-1+A1:2017-12, CSA Z259.2.5-17 i ANSI Z359.16-2016 smiju koristiti samo osobe koje:

- obučene i ovlaštene
- Su pod nadzorom obučene ili nadležne osobe.

4.2 POVEZIVANJE NA SUSTAV:

Dizajn omogućuje fiksiranje na pocinčane, aluminijske i inox šine koje su dio Söll GlideLoc sustava.

Zaštita od pada uključuje mehanizam koji pomaže u sprječavanju nepravilnog pričvršćivanja na tračnicu (primjerice spajanje uređaja naopako). Unatoč tome, korisnik se mora pridržavati uputa navedenih u ovom poglavlju kako bi došao do ispravnog privitka.

4.3 POVEZIVANJE UREĐAJA ZA ZAUSTAVLJANJE PADA NA POJAS ZA CIJELO TIJELO:

- Povucite nazubljenu čahuru karabinera prema dolje.
- Zatim okrenite grubu čahuru i pritisnite ju prema unutra.
- Pričvrstite ju izravno na prсну vezu pojasa za cijelo tijelo.
- Pustite grubu čahuru, ona se automatski zaključava.



Opasnost!

Neosigurani karabiner (otvorena gruba čahura) je opasan po ljudski život.

Abdominalna ili torakalna traka pojasa za cijelo tijelo mora čvrsto prianjati uz tijelo (vidi sl. 1).



Opasnost!

Karabiner za zaustavljanje pada mora biti izravno umetnut u prсну točku pričvršćivanja pojasa za cijelo tijelo (sl.2).

4. 4 UMETANJE UREĐAJA ZA ZAUSTAVLJANJE PADA U TRAČNICU VODILICE SUSTAVA SÖLL GLIDELOC®

ZA UMETANJE UREĐAJA ZA ZAŠTITU OD PADA U DONJI KRAJ ILI UDUBLJENJE (VR650 & VR670)

- Umetnite uređaj za zaštitu od pada u donji kraj vodilice (Sl. 3a) ili u udubljenje (Sl. 3b) s ugraviranom strelicom prema gore i bočno stršećom sigurnosnom iglom na desnoj strani (Sl. 3a, pol. 1).
- Povucite sigurnosnu iglu tračnice i provucite zaštitu od pada iznad ove točke. Sigurnosna igla zajedno s graničnikom (sl. 3a, Pol. 2) sprječava neispravnu uporabu uređaja za zaustavljanje pada i nenamjerno klizanje iz šine vodilice.

ZA UMETANJE UREĐAJA ZA ZAUSTAVLJANJE PADA U BILO KOJI DIO TRAČNICE (SAMO VR670)

- Držite uređaj za zaštitu od pada dok pritisćete amortizer (Sl. 4a).
- Povucite gumb za otvaranje i pomaknite ga u položaj «otvoreno» (Sl. 4b).
- Držite uređaj za zaštitu od pada okomito na tračnicu i umetnite prednje kotače za vođenje u tračnicu (Sl. 4c).
- Okretnim pokretom poravnajte zaštitu od pada s tračnicom za navođenje (Sl. 4d).
- Gurnite donji dio uređaja za zaštitu od pada u tračnicu (Sl. 4e)
- Pomaknite gumb za otvaranje u položaj «zatvoreno» (Sl. 4f). Uređaj za zaštitu od pada je ispravno zatvoren kada crvena oznaka gumba za otvaranje nije vidljiva.
- Provjerite je li zaštita od pada sigurno postavljena tako da slobodno klizi.

4. 5 UKLANJANJE UREĐAJA ZA ZAUSTAVLJANJE PADA IZ TRAČNICE VODILICE SUSTAVA SÖLL GLIDELOC®

Za uklanjanje zaštite od pada s vodilice, slijedite korake u prethodnim potpoglavljima obrnutim redoslijedom.



Upozorenje!

Prije uklanjanje uređaja za zaustavljanje pada iz okomite tračnice ili odvajanja od pojasa, korisnici se moraju osigurati i zaštititi od pada s visine na drugi način!

Ako se shuttle zaključa, popnite se 1-3 stupca ili ručno podignite karabiner shuttlea da ga otključate.

5 PREGLED

Sigurnost korisnika ovisi o učinkovitosti i trajnosti opreme. Ovisno o zahtjevima korisnika i radnim uvjetima, morate pregledati uređaj za zaustavljanje pada i to mora uraditi nadležna osoba za vrijeme neometanog stanja kako bi se osigurali savršeni radni uvjeti i to bar jednom godišnje (vidi kontrolni popis za pregled ispod). Popravke može izvršiti samo proizvođač.

Ovlaštena osoba je osoba ili tijelo koje ima dovoljno znanja o važećim državnim i lokalnim sigurnosnim propisima i važećim standardima (primjerice EN standardi) zbog svoje obuke i iskustva u području osobne zaštitne opreme protiv padova s visine te je stoga sposobna i ovlaštena od strane Honeywella za procjenu ispravnog statusa i upotrebe sustava i proizvoda protiv padova s visine. Dozvola se može dobiti samo kroz obuku i redovita ponavljanja sadržaja obuke od strane proizvođača. Bilo koji takav certifikat važi 3 godine i dozvoljava provođenje redovitih pregleda Söll sustava.

KONTROLNI POPIS ZA PREGLED:

Tijelo (sl. 6, pol. 1.0)

- Uređaj za zaštitu od pada je bez boje/žbuke/betona/prljavštine itd.
- Oznake (vidi dodatke I i II "Označavanje proizvoda") su jasno čitljive.
- Igla za zaključavanje (sl. 6, pol. 1.1) nije savijena niti se pomiče.
- Klizni dijelovi (sl. 6, pol. 1.2) moraju biti na mjestu i neistrošeni, 4 komada.

Amortizer

- Amortizer (sl. 6, pol. 2.0) nije deformiran.
- Ne vidite oznaku pokazivača pada, a natpis "INDIKATOR" je potpuno vidljiv (sl. 5).
- Dubina sigurnosne brave (sl. 6, pol. 2.1).
- Duljina amortizera nije veća od 72 mm (sl. 5).

Kotači (Sl. 6, pol. 3.0)

- Kompletnost kotača, 6 komada.
- Radijalna labavost: maks. 0,5 mm.
- Kotači se moraju slobodno okretati (koncentričnost).
- Kotači ne smiju biti oštećeni.
- Kotači moraju čvrsto pristajati na osovinu.
- Vanjski promjer kotača mora biti najmanje 13 mm (sl. 6, pol. 3.1).

Opruge (Sl. 6, pol. 4.1 i 4.2)

- Sve opruge moraju biti provjerene funkcionalnim ispitivanjem (nisu slomljene).

Okretna spona (Sl. 6, pol. 5.0)

- Okretna karika se može slobodno pomicati.
- Okretna karika nije slomljena.
- Zakretna karika nema pukotina niti drugih oštećenja.

Karabiner

- Karabiner (sl. 6, pol. 6.0) nije savijen ili slomljen!
- Nema pukotina niti drugih oštećenja.
- Vrata (sl. 6, pol. 6.1) ne smiju biti oštećena i moraju dobro raditi; mora se automatski zatvoriti i zaključati nakon otpuštanja rukom.
- Sigurnosna igla (Sl. 6, pol. 6.2) je na mjestu i nije oštećena.
- Razmak između vodilice i unutarnjeg ruba ušice karabinera (okrenut prema korisniku) nije veći od 195 mm / 7,7 in.

Odvojiva funkcija (samo VR670)

- Funkcija opruge, gumb (Sl. 7, pol. 7.1) uvlači se i zaključava u zatvorenom položaju (Sl. 7, pol. 7.2).
- Gumb (Sl. 7, pol. 7.1) uklj. crvena podloška (sl. 7, pol. 7.3) nije oštećena.
- Gumb se može pomicati iz zatvorenog u otvoreni položaj (90°) i natrag (Sl. 7, pol. 7.4).
- Postoji aksijalna labavost u stražnjem rotirajućem dijelu (Sl.7, pol.7.5) maks. 0,5 mm (Sl.7, pol.7.6).
- Gravitacijska brava: Provjerite ne može li se gumb pomaknuti u zatvoreni položaj kada je ručica okrenuta naopako. Otpustite napetost na gumbu, pozicionirajte polugu ispravno i gurnite je u zatvorenu poziciju.

Ako gore navedeni zahtjevi nisu ispunjeni, uređaj za zaštitu od pada mora se vratiti proizvođaču na reviziju.



Upozorenje!

Uređaj za zaštitu od pada koji je zaustavio pad osobe s visine ne smije se ponovno koristiti dok ovlaštena osoba ne pregleda i odobri daljnju uporabu. Ako ovlaštena osoba nije raspoloživa, uređaj za zaustavljanje pada mora se vratiti proizvođaču ili ovlaštenom prodavaču radi pregleda, zajedno s ovim uputama.

6 ODRŽAVANJE

ČIŠĆENJE

Čistite vodom. Nemojte koristiti bilo kakva otapala ili sredstva za čišćenje koja sadrže kiselinu/ alkaliju ni u kom slučaju. Dopustite prirodno sušenje na dobro provjetrenom mjestu, daleko od otvorenog plamena ili bilo kojeg drugog izvora toplote.

VIJEK TRAJANJA

Ispravna pohrana vaše OZO će osigurati veću trajnost proizvoda i vašu sigurnost.

Radni vijek uređaja za zaustavljanje pada ovisi o učestalosti uporabe i radnim uvjetima. Tijekom radnog pregleda kojeg obavlja ovlaštena osoba ili ovlašteno tijelo uređaj za zaustavljanje pada pušta se za dalju uporabu ako su proizvod i njegove komponente u dobrom stanju.

PRIJEVOZ I POHRANA

Tijekom prijevoza i pohrane, pazite na to da se OZO postavlja dalje od izvora toplote, vlage korozivne atmosfere, ultraljubičastih zraka itd. i izbjegavajte bilo kakve udarce ili pretjerane vibracije.

7 UPRAVLJANJE STAVKOM

VR650 i VR670 predstavljaju jedinstvene serijske brojeve na bočnoj strani vanjskog tijela (pogledajte Označavanje proizvoda, točka «1»).

RFID

Zaštita od pada serije VR600 uključuje RFID (radiofrekvencijsku identifikaciju) oznaku koja sadrži jedinstveni identifikacijski broj koji se može koristiti za praćenje imovine u skladu s ISO 18000-63.

RFID omogućuje brzi pregled na terenu i navodi informacije uključujući broj modela, datum proizvodnje, pregleda/broja serije i zadovoljenih standarda. Pored vrste čitača i RFID oznake, optimalna RFID distanca očitavanja varira ovisno o čitaču, orijentaciji oznake i materijala.

RFID oznaka nalazi se ispod plastičnog poklopca zaštite od pada - pogledajte oznaku proizvoda.



SPECIFIKACIJA

- Frequency Global: **840 ~ 940 MHz**
- Memory EPC 128bits, TID: **96bit**
- Zadržavanje podataka: **20 godina**

PREPORUKE

Nakon čišćenja svoje OZO molimo skenirati svoju RFID oznaku kako biste provjerili je li oštećena.

8 ZAŠTITA OKOLIŠA



WWE simbol označava da se ovaj proizvod ne smije tretirati kao kućni otpad.

Radi zaštite okoliša, osigurajte da se proizvod pravilno zbrine. Za detaljnije informacije o recikliranju ovog proizvoda, molimo kontaktirajte nadležne, vašeg pružatelja usluge za kućni/industrijski otpad ili mjesto gdje ste kupili proizvod.

9 OGRANIČENO JAMSTVO

Cijela izjava tvrtke Honeywello ograničenom jamstvu može se pronaći u važećim Honeywellovim odredbama i uvjetima prodaje (<https://automation.honeywell.com/us/en/support/ia-terms-and-conditions-of-sale>). Honeywell jamči da ovaj proizvod neće imati materijalnih nedostataka u izradi i materijalima 24 mjeseca («Jamstveni rok»). Ovo ograničeno jamstvo ne pokriva nedostatke uzrokovane normalnim trošenjem ili održavanjem i nevažeće je u odnosu na bilo koji proizvod koji se nepropisno koristi ili održava ili ga mijenja strana koju nije ovlastio Honeywell. Isključiva odgovornost tvrtke Honeywell i isključivi pravni lijek kupca, koji će se odrediti prema vlastitom nahođenju tvrtke Honeywell, ograničen je na zamjenu ili popravak relevantnog(ih) proizvoda(a) ili kredit za nabavu cijenu relevantnog proizvoda, umanjenu za amortizaciju. Jamstveni rok ne počinje ponovno za zamjenske proizvode, a svi zamjenski proizvodi će imati jamstvo samo za ostatak originalnog Jamstvenog razdoblja, ako postoji. OVA JAMSTVA SU ISKLJUČIVA I ZAMJENUJU SVA SDRUGA JAMSTVA, BILO DA SU PISANA, IZRIČITA, IMPLICITNA, ZAKONSKA ILI DRUGAČIJA.

Söll VR600 - Vezérelt típusú zuhanásgátló függőleges sínrendszerrel

1 ÁLTALÁNOS INFORMÁCIÓ

JOGSZABÁLYI HIVATKOZÁSOK

Ez a termék megfelel az alábbi listán felsorolt szabványok és irányelveknek. A felhasználó felelőssége a jelen kézikönyvben meghatározott, vonatkozó szabványoknak való megfelelés.

Az alábbi szabvány/irányelv referenciacsoportok a piacnak megfelelően alkalmazandók, pl. ha a terméket az Európai Unióban (EU) használják, a felhasználónak be kell tartania az EU szabványokat/irányelveket, és a használati utasításban említett összes többi szabvány nem lényeges.

Ebben a dokumentumban a merev rögzítő vezetékét „sínnek” vagy „vezetősínnek” is nevezzük.

EURÓPAI SZABVÁNYOK

EN 353-1+A1:2017-12 - Személyi védőeszközök magasból való lezuhanás megelőzésére - Vezérelt típusú zuhanásgátlók, rögzítő kötéllal együtt - 1. rész: Merev rögzített vezeték alkalmazott, vezérelt típusú zuhanásgátlók

CNB/P/11.119 - PPE-rendelet 2016/425 EU

AMERIKAI SZABVÁNYOK ÉS RENDELKEZÉSEK

ANSI/ASSE Z359.16-2016 - Biztonsági követelmények létrára mászáshoz, Leesés elleni rendszerek OSHA 1910.29 & 1926.502

KANADAI SZABVÁNYOK

CSA Z259.2.4-15 - Zuhanásgátlók és függőleges merev sínnek

2 KOMPATIBILITÁS

A VR600 sorozatú zuhanásgátlók kizárólag eredeti Söll GlideLoc rendszerekkel használhatók, melyek érvényes Söll GlideLoc® EU-típusú vizsgálati tanúsítvánnyal rendelkeznek. Más gyártók rendszereinek használata szigorúan tilos. További információkért lásd a vonatkozó, Söll GlideLoc rendszer telepítési útmutatóját.

3 BIZTONSÁGI ÖVINTÉZKEDÉSEK

A függőleges leesés elleni rendszerrel vagy rendszeren dolgozó személyeknek a rendszer használata előtt meg kell ismerniük ezeket az utasításokat. A jelen utasításoknak NEM megfelelő használat veszélyt jelent az emberi életre. A zuhanásgátló berendezést nem szabad a korlátain kívül, vagy a rendeltetésétől eltérő célra használni. A kezelőket a munka megkezdése előtt, de legalább évente egyszer oktatásban kell részesíteni ezekről az utasításokról és a felhasználói információkról. Biztosítani kell, hogy egyik alkatrész biztonsági funkcióját se befolyásolja másik komponens biztonsági funkciója, és ne zavarják egymást. NE használja a zuhanásgátlót mozgó gépek, veszélyes elektromosság környezetében. NE használja a zuhanásgátlót éles szélek és durva felületek közelében. Ha a terméket az első célsországon kívül adják el, a viszonteladónak biztosítania kell, hogy a termék megfelelően az adott ország vonatkozó törvényeinek, és át kell adnia a termékre vonatkozó utasításokat a megfelelő nyelven. A függőleges leesés elleni rendszer felhasználójának, valamint a zuhanásgátló felhasználójának biztosítania kell, hogy a jelen kézikönyvet mindig megfelelően tárolják, és tanácsért mindig hozzáférhető legyen. Be kell tartani a nemzeti balesetvédelmi szabályozásokat és az építőipari munkákban használt biztonsági berendezések használatára vonatkozó előírásokat.

A függőleges leesés elleni rendszer szerves részét képezi a vezérelt zuhanásgátló, az EN 353-1:2014+A1:2017, CSA Z259.2.4-15, és ANSI Z359.16-2016 szabványok szerint, és személyi biztonsági felszerelésként való használatra tervezték. A függőleges leesés elleni rendszer megfelelő használatának biztosításához a felhasználónak meg kell győződnie arról, hogy a teljes testhevedert és a zuhanásgátlót a jelen utasításoknak megfelelően használja. Használat után a zuhanásgátlót tilos a függőleges leesés elleni rendszerhez csatlakoztatva hagyni.

A teljes testheveder az egyetlen elfogadott testtartó eszköz, mely a függőleges leesés elleni rendszerhez használható. A függőleges leesés elleni rendszer kizárólag olyan teljes testhevederrel együtt használható, melyet az EN 361:2002-05, CSA Z259.2-05-17, vagy ANSI Z359.11-2021 szabványoknak megfelelően ellenőriztek és jóváhagytak, és a szegycsonton (elsőlső) rögzítési ponttal rendelkezik.

A zuhanásgátló és a teljes testheveder összekapcsolásához csatlakoztassa a zuhanásgátló karabinérének kampóját a hitelesített rögzítőgyűrűhöz („A” jelölésű az EN 361:2002-05 szabvány szerint) a teljes testheveder szegycsonti részén. A zuhanásgátló és a teljes testheveder közötti távolság nem rövidíthető le és nem hosszabbítható meg (pl. egy csatlakozó hozzáadásával vagy eltávolításával).

A karabiner hossza nem toldható meg és nem rövidíthető le. A vezérelt típusú zuhanásgátlót **csak 1 személy** használhatja.

A felhasználó minimális súlya a ruházat és a felszerelés nélkül **50 kg/110 font**. A felhasználó maximális súlya a ruházattal és a felszereléssel együtt **140 kg/310 font**, melyet tilos túllépni.

A vezérelt típusú zuhanásgátló nem használható a munkahelyzet beállítására. Ha munkahelyzet beállítás szükséges, ehhez külön rendszert kell használni.

A zuhanásgátló nem rögzítési pont, és nem használható rögzítési pontként.

A biztonság érdekében a zuhanásgátlóhoz tilos hozzáérni emelkedés/ereszkedés alatt.

A függőleges leesés elleni rendszer rögzítési pontjait vagy a síneket tilos teher rögzítéséhez használni.

A telepített leesés védelmi rendszer használata előtt és alatt a rendszert vizuálisan ellenőrizni kell annak biztosítása érdekében, hogy megfelelően működik.

Az üzemi hőmérséklet 40 °C és $+70\text{ °C}$ / -40 °F és 158 °F közötti; biztosítani kell, hogy a rendszer zsír-, olaj- és jégmentes legyen. A zuhanásgátlót mindig úgy kell kezelni, hogy sérülésektől vagy korróziótól védett legyen. A felhasználónak konzultálnia kell orvosával egészségügyi állapotáról, és nem szabad alkohol, drogok vagy gyógyszerek hatása alatt állnia, mely befolyásolhatja a termék biztonságos használatát.

	ANSI Z359.16 standard vizsgálati módszer	EN 353-1 standard vizsgálati módszer
Maximális rögzítési erő	nem haladhatja meg a 8 kN / 1800 font értéket.	nem haladhatja meg a 6 kN értéket
Átlagos rögzítési erő	nem haladhatja meg a 6 kN / 1350 font értéket.	



Fontos!

A felhasználónak biztosítania kell, hogy felettek és alatta elegendő szabad hely legyen ahhoz, hogy leesés esetén ne érje el a földet vagy az alatta lévő többi felhasználót. A 3 m / 10 láb minimális függőleges biztonsági távolság betartása kötelező.



Figyelmeztetés

A jelen zuhanásgátló használata előtt a felhasználónak el kell olvasnia és meg kell értenie a jelen használati utasítást, és a képzés során kapott, vagy a kapcsolódó rendszerrel együtt adott további utasításokat.



Figyelmeztetés

A Söll VR600 sorozatú zuhanásgátlóknak a gyártó írásbeli jóváhagyása nélkül végzett bármely módosítása vagy kiegészítése megakadályozhatja a zuhanásgátló megfelelő működését, ezért tilos.

TARTSA MEG A JELEN KÉZIKÖNYVET TOVÁBBI HASZNÁLATRA - NE DOBJA EL!

4 HASZNÁLAT

Fontos!

4.1 VIZSGÁLAT MÁSZÁS ELŐTT:

- Vizsgálja meg a sín és a karabinerek használhatóságát.
- Ellenőrizze, hogy a mászás útvonala akadálytalan legyen.
- Ellenőrizze, hogy a zuhanásgátló összes alkatrésze szabadon mozogjon, különösen a biztonsági retesz.
- A zuhanásgátló üteselnyelője nem lehet deformált (lásd az 5. ábrát).
- A magasban végzett munka előtt mentési tervet kell készíteni.

A függőleges leesés elleni rendszert tilos használni, ha a rendszer hibás vagy sérült, vagy ha kétségek merülnek fel a megfelelő működésével kapcsolatban. A további használat előtt a rendszert felhatalmazott személynek kell ellenőriznie, és a hibás vagy sérült alkatrészeket a gyártó utasításai szerint ki kell cserélni.

Minden felhasználót külön zuhanásgátlóval kell biztosítani. A vezérelt típusú zuhanásgátlót **csak 1 személy** használhatja. A teljes testhevederhez csatlakoztatott, megfelelően használt zuhanásgátló megvédi a felhasználót a leeséstől az emelkedés vagy ereszkedés alatt.

Figyelmeztetés

Ha a heveder az emelkedés vagy ereszkedés alatt meglazul, éri el egy biztonságos pozíciót és állítsa be megfelelően.

Ha az emelkedési útvonalon vagy mellette dolgozik, valamint olyan munkák és tevékenységek során, amelyek nem részei a szokásos emelkedési és ereszkedési mozgásoknak, a mászóknak az EN 354 szabványnak megfelelően kötéllal, vagy az EN 358:2018-11 vagy ANSI/ASSP Z 359.4:2013-00 szabványnak megfelelően munkahelyzet pozícionáló kötéllal is rögzítenie kell magát. Ez vonatkozik az üresjáratú helyzetekre is, amikor a zuhanásgátló létrán pihen. Ehhez a régiótól függően kizárólag az EN 795 vagy ANSI Z359-18 szabványnak megfelelő felszerelések használhatók. Minden ilyen helyzetben a kötelet szorosan kell tartani, a leesés megakadályozása érdekében.

Fontos!

A Söll VR600 sorozatú zuhanásgátló kizárólag olyan rendszerekkel használható, melyek függőlegeshez viszonyított elhajlása minden irányban max. 15°.

Fontos!

Az EN 353-1+A1:2017-12, CSA Z259.2.5-17 és ANSI Z359.16-2016 szabványoknak megfelelő zuhanásgátlót csak olyan személyek használhatják:

- akik megfelelő képzést és engedélyt kaptak
- akiket közvetlenül felügyel egy képzett vagy engedéllyel rendelkező személy.

4.2 CSATLAKOZTATÁS A RENDSZERHEZ:

A kialakítás lehetővé teszi a rögzítést galvanizált, alumínium és rozsdamentes acél sínekhez, melyek a Söll GlideLoc rendszer részei.

A zuhanásgátló olyan mechanizmust tartalmaz, mely megakadályozza a sínhez való helytelen csatlakoztatást (pl. a felszerelés csatlakoztatása fentről lefelé). Ennek ellenére, a felhasználnak be kell tartania a jelen fejezetben leírt utasításokat, a helyes csatlakozás létrehozásához.

4.3 A ZUHANÁSGÁTLÓ CSATLAKOZTATÁSA A TELJES TESTHEVEDERHEZ:

- Húzza lefelé a karabiner recézett perselyét.
- Ezután fordítsa el a recézett perselyt és nyomja befelé.
- Csatlakoztassa közvetlenül a teljes testheveder szegycsonti csatlakozójához.
- Engedje fel a recézett perselyt, mely automatikusan lezár.

Veszély!

A nem rögzített karabiner (nyitott recézett persely) veszélyezteti az emberi életet.

A teljes testheveder hasi vagy mellkasi szíjának szorosan kell illeszkednie a testre (1. ábra).

Veszély!

A zuhanásgátló karabinerét közvetlenül be kell helyezni a teljes testheveder szegycsonti rögzítési pontjába (2. ábra).

4. 4 A ZUHANÁSGÁTLÓ RÁHELYEZÉSE A SÖLL GLIDELOC® RENDSZER VEZETŐ SÍNÉRE

A ZUHANÁSGÁTLÓ ELHELYEZÉSE AZ ALSÓ VÉGEN VAGY MÉLYEDÉSBEN (VR650 & VR670)

- Helyezze a zuhanásgátlót a vezető sín alsó végére (3a ábra) vagy a mélyedésbe (3b ábra) úgy, hogy a bevéssett nyíl felelé mutasson, és a biztosító tűske jobb oldalán kiálljon (3a ábra, 1. pont).
- Húzza ki a sín biztonsági tűskéjét és helyezze a zuhanásgátlót a pont fölé. A biztonsági tűske az ütközővel együtt (3a ábra, 2. pont) megakadályozza a zuhanásgátló helytelen használatát, és a véletlen lecsúszást a vezető sínről.

A ZUHANÁSGÁTLÓ FELHELYEZÉSE A SÍN BÁRMELY RÉSZÉRE (CSAK VR670 ESETÉN)

- Tartsa meg a zuhanásgátlót, mialatt rányomja az ütésnyelőre (4a ábra).
- Húzza ki a nyitó gombot, és csúsztassa a „nyitva” pozícióba (4b ábra).
- Tartsa a zuhanásgátlót a sínre merőleges helyzetben, és helyezze be az elűlős vezető kerekeket a sinbe (4c ábra).
- Csavaró mozdulattal igazítsa a zuhanásgátlót a vezetősinhez (4d ábra).
- Nyomja be a zuhanásgátló alsó részét a sinbe (4e ábra).
- Csúsztassa a nyitó gombot „zárva” pozícióba (4f ábra). A zuhanásgátló akkor van megfelelően lezárva, ha a nyitó gomb piros jelölése nem látható.
- Győződjön meg arról, hogy a zuhanásgátló biztonságosan fel van szerelve, és szabadon csúszik.

4. 5 A ZUHANÁSGÁTLÓ ELTÁVOLÍTÁSA A SÖLL GLIDELOC® RENDSZER VEZETŐ SÍNÉRŐL

A zuhanásgátló vezető sínről való eltávolításához kövesse fordított sorrendben az előző alpontokban leírt lépéseket.



Figyelmeztetés!

A zuhanásgátló függőleges sínről való eltávolítása vagy a hevederről történő levétele előtt a felhasználókat rögzíteni kell és más módon meg kell védeni a magasból való leeséstől!

Ha a transzfer lezár, emeljen rajta 1-3 forgást, vagy kézzel emelje fel a transzfer karabinerét a kioldáshoz.

5 VIZSGÁLAT

A felhasználó biztonsága függ a felszerelés hatékonyságától és tartósságától. A felhasználói követelményektől és a működési feltételektől függően, szükség esetén, de legalább évente egyszer, engedéllyel rendelkező személynek kell megvizsgálnia a zuhanásgátló sértetlenségét, hogy meggyőződjön annak működőképes állapotáról (lásd az alábbi ellenőrző listát). A javításokat kizárólag a gyártó végezheti el.

Engedéllyel rendelkező személy vagy szervezet, aki a leesés elleni személyes védőeszközökre vonatkozó oktatásnak, vagy ezen a területen szerzett tapasztalatának köszönhetően megfelelően ismeri az alkalmazandó állami és helyi biztonsági előírásokat és vonatkozó szabványokat (pl. EN szabványok), és ezért képes és a Honeywell által engedélyezett a magasból való leesés elleni védelmi rendszerek és termékek megfelelő állapotának és használatának megítélésére. Az engedélyt csak a gyártó képzése és rendszeres frissítése során lehet megszerezni. Bármely ilyen tanúsítvány 3 évig érvényes, és feljogosít a Söll rendszerek rendszeres ellenőrzésére.

VIZSGÁLATI ELLENŐRZŐLISTA:

Test (6. ábra, 1.0. pont)

- A zuhanásgátló festéktől/habarcstól/betontól/szennyeződéstől stb. mentes.
- A jelölések (lásd az I. és II. „Termék jelölés” függelékeket) tisztán olvashatók.
- A záró tűske (6. ábra, 1.1. pont) nincs meghajolva mozgatható.
- A csúszó részeknek (6. ábra, 1.2. pont) a helyükön kell lenniük és nem lehetnek kopottak, 4 darab.

Ütéselnyelő

- Az ütéselnyelő (6. ábra, 2.0. pont) nem lehet deformált.
- Az esés jelzón nem látszik a jelölés, és a „JELZŐ” felirat teljesen látható (5. ábra).
- A biztonsági retesz mélysége (6. ábra, 2.1. pont).
- Az ütéselnyelő hossza legfeljebb 72 mm (5. ábra).

Kerek (6. ábra, 3.0. pont)

- A kerek sértetlensége, 6 darab.
- Radiális játék: max. 0,5 mm.
- A kereknek szabadon kell forogniuk (koncentrikusság).
- A kereknek ne legyenek sérültek.
- A kereknek szilárdan kell illeszkedniük a tengelyre.
- A kerek külső átmérőjének legalább 13 mm-nek kell lennie (6. ábra, 3.1. pont).

Rugók (6. ábra, 4.1. és 4.2. pont)

- Az összes rugót ellenőrizni kell funkcionális vizsgálattal (ne legyen törött).

Forgóbilincs (6. ábra, 5.0. pont)

- A forgóbilincs szabadon mozgatható.
- A forgóbilincs ne legyen törött.
- A forgóbilincsen ne legyenek törések vagy más jellegű sérülések.

Karabiner

- A karabiner (6. ábra, 6.0. pont) ne legyen hajlott vagy törött!
- Ne legyenek törések vagy más jellegű sérülések.
- A nyelv (6. ábra, 6.1. pont) nem lehet sérült és jól kell működni; kézi kioldás után automatikusan be kell zárnia és reteszelnie kell.
- A biztonsági tűskének (6. ábra, 6.2. pont) a helyén kell lennie és nem lehet kopott.
- A vezető sín és a karabinerszem belső (a felhasználó felé néző) széle közötti távolság legfeljebb 195 mm / 7,7 hüvelyk legyen.

Leválasztási funkció (csak VR670 esetén)

- A rugó funkciója, a gomb (7. ábra, 7.1. pont) visszahúzódnak és lezár a zárt helyzetben (7. ábra, 7.2. pont).
- A gomb (7. ábra, 7.1. pont) a piros alátéttel együtt (7. ábra, 7.3. pont) ne legyen sérült.
- A gomb el tud csúszni a zárt helyzetből a nyitott helyzetbe (90°), és vissza (7. ábra, 7.4. pont).
- A hátsó forgó részen (7. ábra, 7.5. pont) lévő axiális játék max. 0,5 mm legyen (7. ábra, 7.6. pont).
- Gravitációs zár. Ellenőrizze, hogy a gomb ne csúszhasson be zárt helyzetbe, amikor a transzfert felülről lefelé helyezik el. Szüntesse meg a gomb feszességét, állítsa be megfelelően a transzfert, és csúsztassa zárt helyzetbe.

Ha a fenti követelmények nem teljesülnek, a zuhanásgátlót vissza kell küldeni a gyártónak felülvizsgálatra.



Figyelem!

Azt a zuhanásgátlót, mely megakadályozta a személy magasból való zuhanását, tilos újra használni, amíg az engedéllyel rendelkező személy nem vizsgálja meg és ne hagyja jóvá a további használatát. Ha az engedéllyel rendelkező személy nem elérhető, a zuhanásgátlót a jelen használati utasítással együtt vissza kell küldeni a gyártónak vagy a hivatalos kereskedőnek ellenőrzésre.

6 KARBANTARTÁS

TISZTÍTÁS

Vízzel tisztítsa. Semmilyen körülmények között se használjon semmilyen oldószert vagy savat/lúgot tartalmazó tisztítószereket. Hagyja természetes megszáradni jól szellőző helyen, bármely nyílt tűztölt vagy más hőforrástól távol.

ÉLETTARTAM

Egyéni védőfelszerelésének megfelelő ápolása biztosítja a termék hosszabb élettartamát és az Ön biztonságát. A zuhanásgátló működési élettartama függ a használat gyakoriságától és az üzemeltetési feltételektől. Az engedéllyel rendelkező személy vagy szervezet által végzett éves vizsgálat alatt a zuhanásgátló csak akkor engedélyezhető további használatra, ha a termék és annak alkatrészei jó állapotban vannak.

SZÁLLÍTÁS ÉS TÁROLÁS

A szállítás és tárolás során ellenőrizze, hogy az egyéni védőfelszerelést hőforrásoktól, nedvességtől, korrózió légkörtől, ultraibolya sugaraktól stb. távol helyezze el, valamint kerülni kell az ütések vagy a túlzott vibráció.

7 TERMÉK KEZELÉS

A **VR650** és **VR670** egyedi sorozatszámot jelölnek a test külső részén (lásd a Termék jelölést, „I” pont).

RFID

A **VR600** sorozatú zuhanásgátlókban RFID (rádiófrekvenciás azonosító) címke található, mely egyedi azonosító számot tartalmaz, mely az eszköz nyomon követésére használható az ISO 18000-63 szerint. Az RFID lehetővé teszi a gyors helyszíni vizsgálatokat, és információkat tartalmaz, ideértve a modell számot, a gyártási



dátumot, a vizsgálati/tételszámot és a szabványokat, melyeknek megfelel. Az olvasó típusán és az RFID-címkén kívül, az optimális RFID-olvasási távolság az olvasótól, a címke tájolásától és az anyagtól függően változik.

Az RFID címke a zuhanásgátló műanyag borítása alatt található - lásd a termék jelölést.

MŰSZAKI ADATOK

- Globális frekvencia: **840 - 940 MHz**
- Memória EPC 128 bit, TID: **96 bit**
- Adatok megőrzése: **20 év**

AJÁNLÁSOK

Az egyéni védőfelszerelés tisztítása után kérjük, olvassa be az RFID címkét, hogy ellenőrizze, nem sérült-e meg.

8 KÖRNYEZETVÉDELEM



A WEEE szimbólum azt jelzi, hogy ezt a terméket nem lehet háztartási hulladékként kezelni.

A környezetvédelem érdekében gondoskodjon a megfelelő ártalmatlanításról. A termék újrahasznosításával kapcsolatban részletesebb információkért kérjük, vegye fel a kapcsolatot a helyi hatósággal, a háztartási/ipari hulladékkezelő szolgáltatóval vagy a kereskedővel, akinél a terméket vásárolta.

9 KORLÁTOZOTT JÓTÁLLÁS

A Honeywell teljes korlátozott jótállási nyilatkozata megtalálható a vonatkozó Honeywell értékesítési feltételekben (<https://automation.honeywell.com/us/en/support/ia-terms-and-conditions-of-sale>). A Honeywell garántálja, hogy ez a termék 24 hónapig mentes a gyártási és anyaghibáktól („Jótállási időszak”). A jelen korlátozott jótállás nem vonatkozik a szokásos kopásból vagy karbantartásból származó hibákra, és érvénytelen minden olyan termékre vonatkozóan, melynek használata vagy karbantartása nem volt megfelelő, vagy melyet a Honeywell engedélyével nem rendelkező fél módosított. A Honeywell kizárólagos felelőssége és a vevő kizárólagos jogorvoslati lehetősége, melyet a Honeywell kizárólagos belátása szerint határoz meg, az érintett termék(ek) cseréjére vagy javítására korlátozódik, vagy az adott termék vételárának jóváírására, levonva az értékcsökkenést. A jótállási időszak nem kezdődik újra a termékek cseréje esetén, és bármely csere termékre csak az eredeti jótállási időszak hátralévő részére vonatkozik a garancia, ha van ilyen. EZ A JÓTÁLLÁS KIZÁRÓLAGOS, ÉS HELYETTESÍT MINDEN MÁS JÓTÁLLÁST, LEGYEN AZ AKÁR ÍRÁSBELI, KIFEJEZETT, VÉLELMEZETT, TÖRVÉNYES VAGY EGÝÉB.

Söll VR600 – stýrður fallstöðvunarbúnaður fyrir lóðréttu brautarkerfi

1 ALMENNAR UPPLÝSINGAR

TILVÍSANIR TIL STAÐLA

Þessi vara tengist eftirfarandi stöðlum og tilskupunum. Það er á ábyrgð notanda að fara að hlíta viðeigandi stöðlum sem fjallað er um í þessari handbók.

Viðmiðunarhópar staðla/tilskipana hér að neðan samsvara viðkomandi markaði, t.d. ef varan er notuð í Evrópusambandinu (ESB) verður notandinn að hlíta ESB stöðlum/tilskipunum og öllum öðrum stöðlum sem nefndir eru í notendahandbókinni eiga ekki við.

Í þessu skjali er stíf akkerisliða einnig kölluð „braut“ eða „stýribraut“.

EVRÓPSKAR STAÐLAR

EN 353-1+A1:2017-12 - Persónulegur fallvarnarbúnaður - stýrður fallstöðvunarbúnaður ásamt akkerisliðu - 1.

hluti: Stýrður fallstöðvunarbúnaður með stífri akkerisliðu

CNB/P/11.119 - PPE reglugerð (ESB) 2016/425

BANDARÍSKIR STAÐLAR OG REGLUGERÐIR

ANSI/ASSE Z359.16-2016 - Öryggiskröfur fyrir fallstöðvunarkerfi fyrir klifurstiga OSHA 1910.29 og 1926.502

KANADÍSKIR STAÐLAR

CSA Z259.2.4-15 - Fallstöðvunarbúnaður og lóðréttir, stífar brautir

2 SAMRÆMI

VR600 stýrður fallstöðvunarbúnaður vörulínuna má aðeins nota með upprunalegum Söll GlideLoc kerfum sem hafa gilt Söll GlideLoc® ESB gerðarprófvarnartöð. Það er stranglega bannað að nota kerfi annarra framleiðenda. Fyrir frekari upplýsingar sjá viðkomandi uppsetningarleiðbeiningar fyrir Söll GlideLoc kerfið.

3 VARÚÐARRÉTTAFANIR

Allir sem vinna með eða við lóðréttu stöðvunarkerfið verða að kynna sér þessar leiðbeiningar áður en kerfið er notað. Notkun sem samræmist EKKI þessum leiðbeiningum getur stofnað lífi fólks í hættu. Fallstöðvunarbúnaðinn ætti ekki að nota utan takmarkana hans, eða í öðrum tilgangi en þeim sem hann er ætlaður til. Rekstraráðilar verða að fá þjálfun sem fer yfir þessar leiðbeiningar og notendaupplýsingar áður en vinna hefst og aftur að minnsta kosti einu sinni á ári. Gakktu úr skugga um að öryggisvirkni hvers iðlutar verði ekki fyrir áhrifum af öryggisvirkni annars og að þeir valdi ekki truflunum hver á öðrum. EKKI nota fallstöðvunarbúnað í umhverfi þar sem vélar eru á hreyfingu, með rafmagnshættu. EKKI nota fallstöðvunarbúnað við beittar brúnir og hrjúfa yfirborðsflæti. Ef varan er seld utan fyrsta ákvörðunarlands verður söluaðili að tryggja að varan samræmist lögum sem gilda í því landi og veita leiðbeiningar um vöruna á viðeigandi tungumáli. Notandi lóðréttu stöðvunarkerfisins og notandi fallstöðvunarbúnaðarins verða að tryggja að þessi handbók sé alltaf rétt geymd og þar sem hægt er að ráðfæra sig við hana eftir þörfum. Fara skal eftir gildandi reglum um slysavarnir og notkun öryggisbúnaðar við byggingarvinnu.

Stýrður fallstöðvunarbúnaður er óaðskiljanlegur hluti af lóðréttu stöðvunarkerfinu í samræmi við EN 353-1:2014+A1:2017, CSA Z259.2.4-15 og ANSI Z359.16-2016 og er hannaður til notkunar sem persónulegur öryggisbúnaður. Til að tryggja rétta notkun á lóðréttu stöðvunarkerfinu verður notandinn að tryggja að öryggisbelti fyrir allan líkamann og fallstöðvunarbúnaður séu notuð í samræmi við þessar leiðbeiningar. Eftir notkun má ekki skilja fallstöðvunarbúnað eftir tengdan við lóðréttu stöðvunarkerfið.

Öryggisbelti fyrir allan líkamann er eini ásættanlegi líkamastuðningsbúnaðurinn sem nota má með lóðréttu stöðvunarkerfinu. Lóðréttu stöðvunarkerfið má aðeins nota með öryggisbelti fyrir allan líkamann sem hefur verið yfirfarið og samþykkt í samræmi við EN 361:2002-05, CSA Z259.2.5-17 eða ANSI Z359.11-2021 og eru útbúin með festipunkti við bringubein (framanverðum).

Til að ná tengingu á milli fallvarnarbúnaðar og öryggisbeltisins fyrir skal tengja karabinukrök fallvarnarbúnaðarins við vottaða festingarhringinn (merktur „A“ í samræmi við EN 361:2002-05) á bringubeinshluta öryggisbeltisins. Ekki má lágmarka eða auka fjarlægðina á milli fallstöðvunarbúnaðar og öryggisbeltisins (t.d. með því að bæta við eða fjarlægja tengi).

Ekki má lengja eða stytta karabinuna. Stýrður fallstöðvunarbúnaður er eingöngu ætlaður til notkunar hjá **1 einstakling**.

Lágmarksálag notanda fyrir utan fót og búnað er **50 kg/110 pund**. Hámarksálag notanda ásamt fötum og búnaði er **140 kg/310 pund** og má ekki fara yfir það.

Stýrðan fallstöðvunarbúnað má ekki nota við vinnustaðsetningu. Ef þörf er á vinnustaðsetningu skal nota aðskilið kerfi.

Fallstöðvunarbúnaður er ekki akkerispunktur og skal ekki nota sem akkerispunktur.

Ekki má snerta fallstöðvunarbúnað meðan á hækkun/lækkun stendur til að tryggja öryggi.

Ekki má nota festingarpunkta eða bbrautir á lóðréttu stöðvunarkerfinu til að festa hleðslu.

Á meðan verið er að nota eða áður en byrjað er að nota uppsett fallvarnarkerfi verður að skoða kerfið sjónrænt til að tryggja að það virki rétt.

Rekstrarhitastig er $-40\text{ }^{\circ}\text{C}$ til $+70\text{ }^{\circ}\text{C}$ / $-40\text{ }^{\circ}\text{F}$ til $158\text{ }^{\circ}\text{F}$; gættu þess að kerfið sé laust við fitu, olíu og ísingu. Alltaf skal meðhöndla fallstöðvunarbúnað á þann hátt að hann sé varinn fyrir skemmdum eða tæringu. Notandinn verður að ráðfæra sig við sinn lækni um eigið heilsufar og má ekki vera undir áhrifum áfengis, vímuefna eða lyfja sem gætu haft áhrif á örugga notkun vörunnar.

	ANSI Z359.16 stöðluð prófunaraðferð	EN 353-1 stöðluð prófunaraðferð
Hámarks handtökuafli	fer ekki yfir 8 kN / 1800 pund.	fer ekki yfir 6 kN
Meðalhandtökuafli	fer ekki yfir 6 kN / 1350 pund.	



Mikilvægt!

Notandinn verður að tryggja að nægt laust pláss sé fyrir ofan og meðan sig til lenda ekki á jörðinni eða rekast á aðra notendur fyrir neðan sig, ef um fall er að ræða. Skylt er að nota öryggisfjarlægð sem er að minnsta kosti 3 m / 10 fet.



Varnaðarorð

Áður en þessi fallstöðvunarbúnaður er notaður verður notandinn að lesa og skilja þessa leiðbeiningarhandbók og allar viðbótarleiðbeiningar sem veittar eru við þjálfun eða fylgja með tengdu kerfi.



Varnaðarorð

Allar breytingar eða viðbætur á fallstöðvunarbúnaði í Söll VR600 vörulínunni án skriflegs samþykkis framleiðanda getur komið í veg fyrir að fallvörnin virki rétt og er því óheimil.

GEYMIÐ ÞESSA HANDBÓK TIL NOTKUNAR Í FRAMTÍÐINI - EKKI HENDA HENNI!

4 NOTKUN

Mikilvægt!

4.1 SKOÐUN FYRIR KLIFUR:

- Skoðaðu brautina og karabinurnar með tilliti til notagildis.
- Athugaðu að klifurleiðin sé óhindruð.
- Gakktu úr skugga um að allir íhlutir fallstöðvunarbúnaðarins geti hreyfst á fyrirstöðu, sérstaklega öryggisgrip.
- Höggdeyfir fallstöðvunarbúnaðar má ekki aflagast (sjá mynd 5).
- Þjörgunaráætlun þarf að liggja fyrir áður en unnið er í hæð.

Ekki má nota lóðréttastöðvunarkerfið ef einhverjir gallar eða skemmdir eru á kerfinu eða ef vafi leikur á um rétta virkni þess. Fyrir frekari notkun þarf viðurkenndur aðili að framkvæma skoðun og skipta um gallaða eða skemmda íhluti í samræmi við leiðbeiningar framleiðanda.

Hver notandi verður að vera festur við sérstakan fallstöðvunarbúnað. Stýrður fallstöðvunarbúnaður er eingöngu ætlaður til notkunar hjá **1 einstakling**. Fallstöðvunarbúnaður sem er rétt notaður ásamt öryggisbelti fyrir allan líkamann ver notanda gegn falli við hækkun og lækkun.

Varnaðarorð

Ef beltíð losnar þegar verið er að hækka sig eða lækka eða þarf að ná öruggrí stöðu og stilla það rétt.

Þegar unnið er í eða við hliðina á leiðinni upp og við störf og aðgerðir sem eru ekki hluti af venjulegum upp- og lækkunarhreyfingum, skal sá sem klifur að auki festa sig með bandi í samræmi við EN 354 eða vinnustaðsetningarband í samræmi við EN 358 :2018-11 eða ANSI/ASSP Z 359.4:2013-00. Þetta á einnig við um aðgerðalausar stöður meðan þú hvílir á fallstöðvunarstiganum. Aðeins skal nota akkerisbúnað sem er í samræmi við EN 795 eða ANSI Z359-18 eftir notkunarsvæði. Í öllum þessum aðstæðum verður að halda þétt um bandið til að koma í veg fyrir fall.

Mikilvægt!

Söll VR600 vörurlinuna af fallstöðvunarbúnaði má aðeins nota með kerfum með halla hámark 15° frá lóðréttri stöðu í allar áttir.

Mikilvægt!

Fallstöðvunarbúnaður í samræmi við EN 353-1+A1:2017-12, CSA Z259.2.5-17 og ANSI Z359.16-2016 skal einungis notaður af einstaklingum sem:

- hafa fengið þjálfun og leyfi
- eru undir beinu eftirliti þjálfads eða viðurkennds aðila.

4.2 TENGING VIÐ KERFIÐ:

Með þessari hönnun er hægt að festa við galvanísarar brautir, álbrautir og brautir úr ryðfriú stáli sem eru hluti af Söll GlideLoc kerfinu.

Fallstöðvunarbúnaður inniheldur vélbúnað sem hjálpar til við að koma í veg fyrir að hann festist á rangan hátt við brautina (t.d. með því að tengja tækið á hvolfi). Þrátt fyrir þetta verður notandinn að fylgja leiðbeiningunum í þessum kafla til að ná réttri festingu.

4.3 AÐ TENGJA FALLSTÖÐVUNARBÚNAÐINN VIÐ ÖRYGGISBELTI FYRIR ALLAN LÍKAMANN:

- Dragðu niður rífflaða hólkin á karabinunni.
- Snúðu síðan rífflaða hólknun og þrýstu inn á við.
- Festu það beint við bringutengingu öryggisbeltisins.
- Losaðu rífflaða hólkin, hann læsist sjálfkrafa.

Hætta!

Karabinur sem hafa ekki verið tryggilega festar (opinn rífflaður hólkur buskur) getur stofnað lífi fólks í hættu. Kvíð- eða þrýstólin á öryggisbeltinu verður að liggja þétt að líkamanum (mynd 1).

Hætta!

Karabina fallstöðvunarbúnaðarins verður að ganga beint inn í bringubeinstengingupunkt öryggisbeltisins (mynd 2).

4. 4 FALLSTÖÐVUNARBÚNAÐI KOMIÐ FYRIR Í STÝRIBRAUT SÖLL GLIDELOC® KERFISINS

TIL AÐ SETJA FALLSTÖÐVUNARBÚNAÐINN Í NEÐRI ENDA EÐA GRÓP (VR650 OG VR670)

- Settu fallstöðvunarbúnað í neðri enda stýribráutarinnar (mynd 3a) eða í grófina (mynd 3b) með grafna ör sem vísar upp á við og útstæðan öryggisþinna á hægri hlið (mynd 3a, staða 1).
- Togaðu í öryggisþinnann og færðu fallstöðvunarbúnaðinn fyrir ofan þennan punkt. Öryggisþinninn ásamt endastoppinu (mynd 3a, staða 2) kemur í veg fyrir ranga notkun á fallstöðvunarbúnaðinum og kemur í veg fyrir að hann renni af stýribrautinni fyrir misgáning.

TIL AÐ STINGA FALLSTÖÐVUNARBÚNAÐI Í HVADA HLUTA BRAUTARINNAR SEM ER (AÐEINS VR670)

- Haltu í fallstöðvunarbúnað á meðan þú yfir á höggdeyfinn (mynd 4a).
- Togaðu í opunarhnappinn og renndu í stöðuna „opin“ (mynd 4b).
- Haltu fallstöðvunarbúnaði í hornréttri stöðu á brautinni og settu stýrihjól að framan í brautina (mynd 4c).
- Með snúningsshreyfingu skaltu stilla fallstöðvunarbúnað við stýribrautina (mynd 4d).
- Yttu neðri hluta fallstöðvunarbúnaðarins í brautina (mynd 4e)
- Renndu opunarhnappinum í stöðuna „lokað“ (mynd 4f). Fallstöðvunarbúnaður er rétt lokað þegar rauð merking á opunarhnappi sést ekki.
- Gakktu úr skugga um að fallstöðvunarbúnað sé tryggilega uppsettur með því að hann geti runnið til án fyrirstöðu.

4. 5 FALLSTÖÐVUNARBÚNAÐUR FJARLÆGÐUR FRÁ STÝRIBRAUT SÖLL GLIDELOC® KERFISINS

Fylgdu skrefunum í fyrri undirköflum í öfugri röð til að fjarlægja fallstöðvunarbúnaðinn af stýribrautinni.



Varnaðarorð!

Áður en fallstöðvunarbúnað er tekin af lóðréttu brautinni eða losaður frá öryggisbeltinu verður að tryggja og verja notendur gegn hættunni á að falla úr hæð!

Ef skutlan læsist skaltu fara upp um 1-3 stangir eða lyfta karabinu skutlunnar handvirk til að opna hana.

5 SKOÐUN

Öryggi notandans fer eftir virkni og endingu búnaðarins. Það fer eftir kröfum notenda og notkunaraðstæðum, en viðurkenndur aðili skal skoða fallstöðvunarbúnað með tilliti til óskerts ástands til að tryggja að hann sé í fullkomnu rekstrarástandi eins og krafist er, en að minnsta kosti einu sinni á ári (sjá skoðunargátlista hér að neðan). Eingöngu framleiðandi getur framkvæmt viðgerðir.

Viðurkenndur aðili er einstaklingur eða aðili sem hefur nægilega þekkingu á gildandi öryggisreglum ríkisins og sveitarfélaga og gildandi stöðlum (t.d. EN-staðla) vegna þjálfunar sinnar og reynslu á sviði persónuhlífa sem veita vörn gegn falli úr hæð og telst því fær og viðurkenndur. af Honeywell um að dæma rétta stöðu og notkun kerfa og veita vörn gegn falli úr hæð. Leyfið er aðeins hægt að fá eftir að hafa lokið þjálfun og sækja reglulega endurmenntun hjá framleiðanda. Sérhvert slíkt vottorð gildir í 3 ár og gefur heimild til að framkvæma reglulegar skoðanir á Söll kerfum.

SKOÐUNARLISTI:

Yfirbygging (mynd 6, staða 1.0)

- Fallstöðvunarbúnaðurinn er laus við málningu/ múrsteinn/steypu/óhrainindi o.fl.
- Merkingar (sjá viðauka I og II „Vörumerkingar“) eru vel læsilegar.
- Láspinninn (mynd 6, staða 1.1) er hvorki boginn né færánlegur.
- Rennandi hlutar (mynd 6, staða 1.2) verða að vera á sínum stað og óslitnir, 4 stykki.

Höggdeyfir

- Höggdeyfir (mynd 6, staða 2.0) er ekki aflagaður.
- Þú sérð ekki merkingu á fallvísunum og áletrunin „VISIR“ sést að fullu (mynd 5).
- Dýpt öryggisgríps (mynd 6, staða 2.1).
- Lengd höggdeyfarans er ekki meiri en 72 mm (mynd 5).

Hjól (mynd 6, staða 3.0)

- Hjól eru heil, 6 stk.
- Geislalægur slaki: hámark 0,5 mm.
- Hjól verða að geta snúist án fyrirstöðu (sammiðja).
- Hjól mega ekki vera skemmd.
- Hjólin verða að passa vel á ásinn.
- Ytra þvermál hjólanna verður að vera að minnsta kosti 13 mm (mynd 6, staða 3.1).

Fjaðrir (mynd 6, staða 4.1 og 4.2)

- Allar fjaðrir verða að vera athugaðar með virkniprófun (óbrotnar).

Snúningsliður (mynd 6, staða 5.0)

- Hægt er að hreyfa snúningsliðinn án fyrirstöðu.
- Snúningsliður er ekki brotinn.
- Snúningsliður er ekki með neinar sprungur eða annars konar skemmdir.

Karabína

- Karabínan (mynd 6, staða 6.0) er hvorki boginn né brotinn!
- Það eru engar sprungur eða annars konar skemmdir á henni.
- Hliðið (mynd 6, staða 6.1) má ekki skemmast og þarf að virka vel; það þarf að geta lokast og læsts sjálfkrafa eftir að því er sleppt með höndunum.
- Öryggispinninn (mynd 6, staða 6.2) er á sínum stað og óskemmdur.
- Fjarlægðin á milli stýribrautar og innri brúnar karabínuaugans (snýr að notandanum) er ekki meira en 1,95 mm / 7,7 tommur.

Losunaraðgerð (aðeins VR670)

- Virkni gormsins, hnappsins (mynd 7, staða 7.1) dregst inn og læsist í lokaðri stöðu (mynd 7, staða 7.2).
- Hnappurinn (mynd 7, staða 7.1) ásamt rauðu skinnunni (mynd 7, staða 7.3) er óskemmdur.
- Hnappurinn getur runnið úr lokaðri í opna stöðu (90°) og til baka (mynd 7, staða 7.4).
- Það er geislalægur slaki í afturhluta snúningshluta (mynd 7, staða 7.5) sem er hámark 0,5 mm (mynd 7, staða 7.6).
- Þyngdarafslæsing: Athugaðu hvort ekki sé hægt að renna hnappinum í lokaða stöðu þegar skutlan er á hvolfi. Losaðu spennuna á hnappinum, komdu skutlunni rétt fyrir og renndu þar til lokast.

Ef ofangreindar kröfur eru ekki uppfylltar þarf að senda fallstöðvunarbúnað aftur til framleiðanda til endurskoðunar.



Varnaðarorð!

Fallstöðvunarbúnaður sem hefur stöðvað fall manneskju úr hæð má ekki nota aftur fyrr en viðurkenndur aðili hefur skoðað og samþykkt frekari notkun hans. Ef enginn viðurkenndur aðili er til staðar skal skila fallstöðvunarbúnað til framleiðanda eða viðurkennds söluaðila til skoðunar ásamt þessum leiðbeiningum.

6 VIÐHALD

HREINSUN

Hreinsid með vatni. Ekki nota nein leysiefni eða hreinsiefni sem innihalda síru/basa undir neinum kringumstæðum. Leyfðu búnaði að þorna náttúrulega á vel loftræstum stað, fjarri opnum eldi eða öðrum hitagjöfum.

ENDINGARTÍMI

Rétt umhírða persónuhlifarinna mun tryggja betri endingu vörunnar og tryggja öryggi þitt.

Endingartími fallstöðvunarbúnað fer eftir notkunartíðni og notkunarskiptum. Við árlegar skoðanir sem framkvæmdar eru af viðurkenndum aðila eða einstaklingi verður fallstöðvunarbúnað aðeins gefin út til frekari notkunar ef varan og íhlutir hennar eru í góðu ástandi.

FLUTNINGAR OG GEYMSLA

Á meðan á flutningi og geymslu stendur skaltu ganga úr skugga um að persónuhlifarnar séu fjarri hitagjöfum, raka, ætandi andrúmslofti, útfjólubláum geislum o.s.frv. og forðastu hvers kyns högg eða of mikinn titring.

7 UMSJÓN MEÐ EINGUNU

VR650 og VR670 samsvara einstökum raðnúmerum á hlið ytra byrðis (sjá vörumerkingar, liður „I“).

RFID

Fallstöðvunarbúnaður í VR600 vörulínunni er með RFID (auðkenning með fjarskiptiartíðni) merki sem inniheldur einkvæmt auðkennisnúmer sem hægt er að nota til að rekja eigur samkvæmt ISO 18000-63. Þökk sé RFID er hægt að framkvæma skjótar vettvangsskoðanir og tilgreinir upplýsingar s.s. tegundarnúmer, framleiðsludag,

skoðunar-/lotunúmer og staðla sem eru uppfylltir. Að teknu tilliti til gerðar lesara og RFID-merkis, er ákjósanleg RFID-lestrarfjarlægð breytileg eftir lesanda, hvernig merkið snýr og efni.

RFID-merkinu er komið fyrir undir plathlíf fallstöðvunarbúnaðarins - sjá vörumerkingu.



TÆKNIFORSKRIFT

- Altæk tíðni: 840 ~ 940 MHz
- Minni EPC 128bita, TID: 96 bita
- Varðveisla gagna: 20 ár

RÁÐLEGGINGAR

Eftir að hafa hreinsað PPE, skaltu skanna RFID-merkið þitt til að staðfesta að það hafi ekki skemmt.

8 UMHVERFISVERND



WEEE-táknid gefur til kynna að ekki má meðhöndla þessa vöru sem heimilissorp.

Til að vernda umhverfið skaltu ganga úr skugga um að vörunni sé fargað á réttan hátt. Fyrir ítarlegri upplýsingar um endurvinnslu þessarar vöru, skaltu vinsamlegast hafa samband við sveitarfélög, þjónustuaðila sem veitir förgun heimilis-/iðnaðarsorps eða sölustað vörunnar.

9 TAKMÖRKUÐ ÁBYRGÐ

Heildaryfirtýsingu Honeywell um takmarkaða ábyrgð er að finna í gildandi söluskilmálum Honeywell (<https://automation.honeywell.com/us/en/support/ia-terms-and-conditions-of-sale>). Honeywell ábyrgist að þessi vara verði laus við galla í framleiðslu og efni í 24 mánuði („ábyrgðartímabilið“). Þessi takmarkaða ábyrgð nær ekki yfir galla sem orsakast af edlilegu sliti eða viðhaldi og er ógild að því er varðar hvers kyns vörur sem eru notaðar á óviðeigandi hátt eða með ófullnægjandi viðhald eða hafa gengist undir breytingar af hálfu aðila sem ekki hefur leyfi frá Honeywell. Eina ábyrgð Honeywell og eina úrræði kaupanda, sem skal ákvarðað af eigin geðþótta Honeywell, takmarkast við endurnýjun eða gera við viðkomandi vöru(r) eða gefa inneign fyrir kaupverði viðkomandi vöru, að frádregnum verðlækkunum. Ábyrgðartímabilið byrjar ekki að nýju fyrir vörur sem gefnar eru í skiptunum, og allar vörur sem gefnar eru í skiptunum falla aðeins undir ábyrgðina fyrir það sem eftir er af upprunalega ábyrgðartímabilinu, ef við á. ÞESSIR ÁBYRGÐARSKILMÁLAR EIGA EINGÖNGU VIÐ OG KOMA Í STAÐ ALLRA ANNARRA ÁBYRGÐARYFIRLÝSINGA, HVORT SEM ÞÆR ERU SKRIFLEGAR, SKYLAUSAR, ÓBEINAR, LÖGBUNDNAR EDA ANNARS KONAR.

Söll VR600 - Dispositivo anticaduta di tipo guidato per sistemi a binari verticali

1 INFORMAZIONI GENERALI

RIFERIMENTI NORMATIVI

Il presente prodotto è conforme alle norme e ai regolamenti di seguito indicati. È responsabilità dell'utente rispettare le norme contenute nel presente manuale.

I riferimenti normativi e i regolamenti di seguito indicati si applicano in base al mercato di riferimento: es. se il prodotto è utilizzato in Unione europea (UE), l'utente deve soddisfare le norme/ regolamenti UE, e tutte le altre norme contenute nel manuale utente non sono rilevanti.

Nel presente documento, per indicare una linea di ancoraggio rigida si utilizzano anche le espressioni "binario" o "guida".

NORME EUROPEE

EN 353-1+A1:2017-12 - Dispositivi individuali per la protezione contro le cadute - Dispositivi anticaduta di tipo guidato comprendenti una linea di ancoraggio rigida - Parte 1: Dispositivi anticaduta di tipo guidato comprendenti una linea di ancoraggio rigida
CNB/P/11.119 - Regolamenti DPI (UE) 2016/425

NORME E REGOLAMENTI AMERICANI

ANSI/ASSE Z359.16-2016 - Safety Requirements for Climbing Ladder Fall Arrest Systems OSHA 1910.29 & 1926.502

NORME CANADESI

CSA Z259.2.4-15 - Fall arresters and vertical rigid rails

2 COMPATIBILITÀ

I dispositivi anticaduta serie VR600 devono essere utilizzati esclusivamente con i sistemi Söll GlideLoc originali accompagnati da un certificato d'esame UE valido. L'utilizzo di sistemi di altri produttori è severamente vietato. Per maggiori informazioni, consultare la guida per l'installazione del sistema Söll GlideLoc.

3 MISURE DI SICUREZZA

Chiunque lavori con o su un sistema di arresto verticale deve essere a conoscenza delle presenti misure di sicurezza prima di utilizzarlo. Qualsiasi utilizzo dello stesso non conforme alle presenti indicazioni comporta un rischio per la vita umana. Il sistema anticaduta non deve essere utilizzato per usi o scopi diversi da quelli previsti. Gli operai devono ricevere una formazione adeguata sulle presenti misure di sicurezza e il manuale d'uso prima di iniziare a lavorare. Tale formazione deve essere ripetuta almeno una volta l'anno. Assicurarsi che la funzione di sicurezza di uno dei componenti non sia influenzata dalla funzione di sicurezza di un altro e che non interferiscano l'uno con l'altro. NON utilizzare il sistema anticaduta in ambienti con macchinari in movimento o correnti elettriche pericolose. NON utilizzare il sistema anticaduta in prossimità di spigoli e superfici abrasive. Nel caso in cui il prodotto venga venduto al di fuori del primo paese di destinazione, il rivenditore deve garantire la conformità del prodotto alle leggi applicabili in quel paese e fornire le istruzioni del prodotto nella lingua appropriata. L'utente del sistema di arresto verticale e del sistema anticaduta deve conservare adeguatamente il presente manuale in modo che sia sempre disponibile per essere consultato in qualunque momento. È necessario rispettare i regolamenti nazionali in materia di prevenzione degli incidenti e utilizzo di dispositivi di sicurezza per lavori edili.

Il sistema anticaduta di tipo guidato è parte integrante del sistema di arresto verticale ai sensi delle norme EN 353-1:2014+A1:2017, CSA Z259.2.4-15, e ANSI Z359.16-2016 ed è progettato per essere utilizzato come dispositivo di sicurezza personale. Al fine di garantire un utilizzo corretto del sistema di arresto verticale, l'utente deve accertarsi che l'imbracatura integrale e il sistema anticaduta siano utilizzati come indicato nelle istruzioni. Dopo l'uso, il sistema anticaduta non deve rimanere collegato al sistema di arresto verticale.

L'imbracatura integrale è l'unico dispositivo di sostegno per il corpo che può essere utilizzato nel sistema di arresto verticale. Il sistema di arresto verticale deve essere utilizzato soltanto unitamente a imbracature integrali verificate e approvate ai sensi delle norme EN 361:2002-05, CSA Z259.2.5-17, o ANSI Z359.11-2021 e dotate di attacco sternale (frontale).

Per collegare il sistema anticaduta e l'imbracatura integrale, attaccare il moschettoni del sistema anticaduta all'anello certificato (contrassegnato dalla lettera "A" ai sensi della norma EN 361:2002-05) all'attacco sternale

dell'imbracatura integrale. La distanza tra il sistema anticaduta e l'imbracatura integrale non deve essere ridotta o aumentata (es. aggiungendo o rimuovendo un connettore).

La lunghezza del moschettone non deve essere aumentata o ridotta. Il sistema anticaduta di tipo guidato è progettato per l'utilizzo da parte di **1 sola persona**.

Il peso minimo dell'utente, esclusi abiti e attrezzatura, è pari a **50 kg/ 110 lb**. Il peso massimo dell'utente compresi abiti e attrezzatura è pari a **140 kg/ 310 lb** e non deve essere superato.

Il sistema anticaduta di tipo guidato non deve essere utilizzato per posizionamento sul lavoro. Nel caso in cui sia richiesto il posizionamento sul lavoro, è necessario utilizzare un sistema separato.

Il sistema anticaduta non è e non deve essere utilizzato come punto di ancoraggio.

Il sistema anticaduta non deve essere toccato in fase di salita/ discesa per garantire la massima sicurezza.

I punti di fissaggio del binario del sistema di arresto verticale non devono essere utilizzati per assicurare carichi.

Prima e durante l'utilizzo del sistema anticaduta installato, il sistema deve essere ispezionato visivamente per garantire il corretto funzionamento.

Le temperature di funzionamento sono comprese tra -40 °C e +70 °C/ tra -40 °F e 158 °F. Assicurarsi che sul sistema non vi sia grasso, olio o ghiaccio. Il sistema anticaduta deve essere gestito sempre in modo tale da essere protetto da qualunque danno o forma di corrosione. L'utente deve consultare il proprio medico per accertare il proprio stato di salute e non deve essere sotto l'effetto di alcol, droga o farmaci che possano influire sull'utilizzo del prodotto in sicurezza.

	Metodo di prova normalizzato ANSI Z359.16	Metodo di prova normalizzato EN 353- 1
Forza d'arresto massima	Non superiore a 8 kN/ 1800 lb	Non superiore a 6 kN
Forza d'arresto media	Non superiore a 6 kN/ 1350 lb	

Importante!

L'utente deve assicurarsi di avere sufficiente spazio libero al di sopra e al di sotto per non colpire il suolo o altri utenti in caso di caduta. È necessario rispettare una distanza di sicurezza verticale di almeno 3 m/ 10 ft.

Attenzione

Prima di utilizzare il sistema anticaduta, l'utente deve leggere e comprendere il manuale di istruzioni e ulteriori istruzioni fornite durante la formazione o insieme al sistema stesso.

Attenzione

Poiché potrebbe ostacolare il corretto funzionamento, qualunque modifica o aggiunta al sistema anticaduta Söll serie VR600 senza il consenso scritto del produttore è vietata.

CONSERVARE IL PRESENTE MANUALE PER UTILIZZI FUTURI. NON BUTTARE VIA!

4 UTILIZZO

Importante!

4.1 ISPEZIONE PRIMA DI SALIRE:

- Ispezionare il binario e il moschettono.
- Verificare che il percorso di salita sia libero da ostacoli.
- Verificare la libertà di movimento di tutti i componenti del sistema anticaduta, in particolare il fermo di sicurezza.
- L'ammortizzatore del sistema anticaduta non deve essere deformato (si veda Fig. 5).
- Prima di effettuare lavori in posizione sopraelevata, è necessario disporre di un piano di soccorso.

Il sistema di arresto verticale non deve essere utilizzato in presenza di difetti o danni al sistema stesso o in caso di dubbi riguardo al corretto funzionamento. Prima di proseguire con l'utilizzo, è richiesta l'ispezione da parte di personale autorizzato e la sostituzione delle parti difettose o danneggiate in conformità alle indicazioni del produttore.

Ogni utente deve essere attaccato a un sistema anticaduta separato. Il sistema anticaduta di tipo guidato è progettato per l'utilizzo da parte di **1 sola persona**. Il sistema anticaduta, opportunamente utilizzato insieme a un'imbracatura integrale, protegge l'utente dal rischio di caduta durante la salita o la discesa.

Attenzione

Nel caso in cui l'imbracatura si allenti durante la salita o la discesa, fermarsi in una posizione sicura e regolarla.

Quando si lavora lungo o in prossimità del percorso di salita e durante lavori o azioni diversi dai movimenti abituali di salita e discesa, l'utente deve attaccarsi anche con un cordino, ai sensi della norma EN 354, o a un cordino di posizionamento, ai sensi della norma EN 358:2018-11 o ANSI/ASSP Z 359.4:2013-00. Ciò vale anche per le posizioni di riposo sulla scala anticaduta. È consentito il solo utilizzo di dispositivi di ancoraggio conformi alle norme EN 795 o ANSI Z359-18, a seconda delle regioni. Il cordino deve sempre essere tenuto stretto per evitare la caduta.

Importante!

I dispositivi anticaduta Söll serie VR600 devono essere utilizzati esclusivamente con sistemi con inclinazione massima pari a 15° rispetto all'asse verticale in tutte le direzioni.

Importante!

Ai sensi delle norme EN 353-1+A1:2017-12, CSA Z259.2.5-17 e ANSI Z359.16-2016 un sistema anticaduta deve essere utilizzato soltanto da persone:

- formate e autorizzate
- supervisionate direttamente da una persona formata o autorizzata.

4.2 COLLEGAMENTO AL SISTEMA:

Il design consente il fissaggio a binari zincati, in alluminio e acciaio inossidabile parte del sistema Söll GlideLoc.

Il sistema anticaduta include un meccanismo che impedisce un collegamento errato dello stesso al binario (es. collegamento del sistema sottosopra). Ciononostante, l'utente deve attenersi alle istruzioni contenute nel presente capitolo per effettuare il collegamento in maniera corretta.

4.3 COLLEGAMENTO DEL SISTEMA ANTICADUTA ALL'IMBRACATURA INTEGRALE:

- Abbassare la boccola filettata del moschettono.
- Ruotarla e premerla verso l'interno.
- Attaccarla direttamente all'attacco sternale dell'imbracatura integrale.
- Rilasciare la boccola filettata, si bloccherà automaticamente.

Pericolo!

Un moschettono non fissato (con la boccola filettata aperta) costituisce un rischio per la vita umana.

La cinghia addominale o toracica dell'imbracatura integrale deve essere aderente al corpo (Fig. 1).

Pericolo!

Il moschettono del sistema anticaduta deve essere inserito direttamente nell'attacco sternale dell'imbracatura integrale (Fig. 2).

4.4 INSERIMENTO DEL SISTEMA ANTICADUTA NELLA GUIDA DEL SISTEMA SÖLL GLIDELOC®

PER INSERIRE IL SISTEMA ANTICADUTA NELL'ESTREMITÀ INFERIORE O NELL'INCAVO (VR650 E VR670)

- Inserire il sistema anticaduta nell'estremità inferiore della guida (Fig. 3A) o nell'incavo (Fig. 3B) con l'incisione della freccia verso l'alto e con il perno di sicurezza sporgente sul lato destro (Fig. 3A Pos. 1).
- Tirare il perno di sicurezza del binario e far passare il sistema anticaduta al di sopra. Il perno di sicurezza e il fincorsa (Fig. 3A Pos. 2) impediscono un uso non corretto del sistema anticaduta e uno slittamento accidentale dalla guida.

PER INSERIRE IL SISTEMA ANTICADUTA IN QUALUNQUE PARTE DEL BINARIO (SOLTANTO VR670)

- Tenere fermo il sistema anticaduta mentre si preme sull'ammortizzatore (Fig. 4a).
- Tirare la manopola di apertura e far scorrere in posizione di apertura (Fig. 4b).
- Tenere il sistema anticaduta in posizione perpendicolare al binario e inserire le rotelle di guida frontali nel binario (Fig. 4c).
- Con un movimento rotatorio, allineare il sistema anticaduta alla guida (Fig. 4d).
- Spingere la parte inferiore del sistema anticaduta nel binario (Fig. 4e).
- Far scorrere la manopola di apertura in posizione di chiusura (Fig. 4f). Il sistema anticaduta è correttamente chiuso quando il segno rosso della manopola di apertura non è visibile.
- Assicurarsi che il sistema anticaduta sia installato correttamente facendolo scorrere liberamente.

4.5 RIMOZIONE DEL SISTEMA ANTICADUTA DALLA GUIDA DEL SISTEMA SÖLL GLIDELOC®

Per rimuovere il sistema anticaduta dalla guida, seguire i passaggi indicati nelle sezioni precedenti in ordine inverso.



Attenzione

Prima di rimuovere il sistema anticaduta dal binario verticale o di staccarlo dall'imbracatura, l'utente deve essere ben attaccato e protetto, in altri modi, dal pericolo di cadute dall'alto!

Nell'eventualità in cui il carrello dovesse bloccarsi, salire 1-3 barre o sollevare manualmente il moschettone del carrello per sbloccarlo.

5 ISPEZIONE

La sicurezza dell'utente dipende dall'efficacia e dalla durata dell'attrezzatura. A seconda dei requisiti dell'utente e delle condizioni operative, il sistema anticaduta deve essere ispezionato da personale autorizzato per confermare che questo sia in buone condizioni, come richiesto, almeno una volta l'anno (si veda l'elenco dei controlli sottostante). Le riparazioni possono essere effettuate soltanto dal produttore.

Per persona autorizzata si intende un individuo o un ente con conoscenza sufficiente dei regolamenti in materia di sicurezza applicabili a livello locale e nazionale e delle norme (es. norme di riferimento) grazie alla propria formazione o esperienza nel settore dei dispositivi di protezione individuali contro il rischio di caduta durante lavori in quota e, di conseguenza, autorizzato e ritenuto in grado da Honeywell di valutare il corretto stato e utilizzo dei sistemi e prodotti anticaduta. L'autorizzazione può essere conseguita tramite la formazione e gli aggiornamenti regolari tenuti da parte del produttore. Il certificato ricevuto con la formazione è valido per 3 anni e autorizza ad eseguire ispezioni regolari per i sistemi Söll.

ELENCO DEI CONTROLLI:

Corpo (Fig. 6 Pos. 1.0)

- Il sistema anticaduta non presenta tracce di vernice/ malta/ calcestruzzo/ sporizia ecc.
- Le marcature sono chiaramente visibili (si vedano gli allegati I e II "Marcature dei prodotti").
- Il perno di blocco (Fig. 6 Pos. 1.1) non è piegato o mobile.
- Le parti scorrevoli (Fig. 6 Pos. 1.2) devono trovarsi in posizione e non essere usurate, 4 unità.

Ammortizzatore

- L'ammortizzatore (Fig. 6 Pos. 2.0) non è deformato.
- La marcatura dell'indicatore di caduta non è visibile e la scritta "INDICATOR" è chiaramente visibile (Fig. 5).
- Profondità del perno di sicurezza (Fig. 6 Pos. 2.1).
- La lunghezza dell'ammortizzatore non supera i 72 mm (Fig. 5).

Ruote (Fig. 6 Pos. 3.0)

- Tutte le ruote sono predisposte, 6 unità.
- Allentamento radiale: massimo 0,5 mm.
- Le ruote si muovono liberamente (in maniera concentrica).
- Le ruote non devono essere danneggiate.
- Le ruote poggiano saldamente sugli assi.
- Il diametro esterno minimo delle ruote è di almeno 13 mm (Fig. 6 Pos. 3.1).

Molla di compressione (Fig. 6 Pos. 4.1 e 4.2)

- Tutte le molle di compressione devono essere sottoposte a controllo funzionale (non devono essere rotte).

Grillo girevole (Fig. 6 Pos. 5.0)

- Il grillo girevole si muove liberamente.
- Il grillo girevole non è rotto.
- Il grillo girevole non presenta crepe o altri danni.

Moschettone

- Il moschettone (Fig. 6 Pos. 6.0) non è piegato o rotto.
- Il moschettone non presenta crepe o altri danni.
- La leva del moschettone (Fig. 6 Pos. 6.1) non è danneggiata e funziona correttamente. Deve chiudersi e bloccarsi automaticamente dopo il rilascio.
- Il perno di sicurezza (Fig. 6 Pos. 6.2) è in posizione e non è danneggiato.
- La distanza tra la guida e il lato interno dell'occhiello del moschettone (rivolto verso l'utente) non supera i 195 mm/ 7,7 in.

Funzione staccabile (soltanto VR670)

- La funzione della molla di compressione, la manopola, si ritrae e si blocca in posizione di chiusura (Fig. 7 Pos. 7.2).
- La manopola (Fig. 7 Pos. 7.1), compresa la guarnizione rossa (Fig. 7 Pos. 7.3), non è danneggiata.
- La manopola può scorrere dalla posizione di apertura a quella di chiusura (90°) e viceversa (Fig. 7 Pos. 7.4).
- Vi è una mancanza di tensione assiale nella parte rotante posteriore (Fig. 7 Pos. 7.5), pari a massimo 0,5 mm (Fig. 7 Pos. 7.6).
- Chiusura a gravità: Controllare che la manopola non possa scorrere in posizione di chiusura quando il carrello è posizionato sottosopra. Rilasciare la manopola, posizionare il carrello correttamente e far scorrere in posizione di chiusura.

Nel caso in cui i suddetti requisiti non siano soddisfatti, è necessario rispedire il sistema anticaduta affinché sia sottoposto a revisione.



Attenzione

Un sistema anticaduta che abbia protetto una persona da una caduta da una posizione di lavoro sopraelevata non può essere più utilizzato fino a quando un soggetto autorizzato non completi l'ispezione approvandone nuovamente l'uso. Nel caso in cui non vi siano persone autorizzate disponibili, il sistema anticaduta deve essere restituito al produttore o al rivenditore autorizzato per l'ispezione insieme alle presenti istruzioni.

6 MANUTENZIONE

PULIZIA

Pulire con acqua. Non utilizzare mai solventi o detersivi contenenti acidi o composti alcalini. Lasciare asciugare naturalmente in un ambiente ben ventilato lontano da fiamme libere o fonti di calore.

DURATA OPERATIVA

Una manutenzione adeguata del DPI garantirà una durata più lunga del prodotto e una maggiore sicurezza.

La durata operativa del sistema anticaduta dipende dalla frequenza di utilizzo e dalle condizioni operative.

Durante l'ispezione annuale svolta da un soggetto o un ente autorizzato, il dispositivo anticaduta sarà autorizzato per ulteriori usi soltanto se il prodotto e i relativi componenti saranno in buone condizioni.

TRASPORTO E STOCCAGGIO

Durante il trasporto e lo stoccaggio, assicurarsi che il DPI sia lontano da fonti di calore, umidità, ambienti corrosivi, raggi ultravioletti, ecc., e evitare urti o vibrazioni eccessive.

7 GESTIONE DEL PRODOTTO

VR650 e VR670 presentano numeri di serie univoci sul lato esterno (si veda Marcature dei prodotti, punto "I").

RFID

I sistemi anticaduta serie VR600 integrano una targhetta RFID (identificazione a radiofrequenza) con un numero identificativo univoco che può essere utilizzato per il tracciamento del prodotto ai sensi della norma ISO 18000-63. La targhetta RFID consente rapide ispezioni sul campo e specifica informazioni quali numero del modello, data di produzione, numero di ispezione/ lotto, e requisiti soddisfatti. Oltre che in base al tipo di lettore e alla targhetta, la distanza di lettura RFID ottimale varia a seconda del lettore, dell'orientamento della targhetta e del materiale.

La targhetta RFID è posizionata sotto il coperchio in plastica del sistema anticaduta (si veda Marcature dei prodotti).



SPECIFICHE

- Frequenza globale: **840 - 940 MHz**
- Memoria EPC 128bits, TID: **96bit**
- Conservazione dei dati: **20 anni**

RACCOMANDAZIONI

Dopo aver pulito il DPI, scansionare la targhetta RFID per verificare che non sia stata danneggiata.

8 TUTELA DELL'AMBIENTE



Il simbolo RAEE indica che il prodotto non può essere smaltito come rifiuto domestico.

Per tutelare l'ambiente, assicurarsi che il prodotto venga smaltito correttamente. Per maggiori dettagli sul riciclaggio del presente prodotto, si prega di contattare l'autorità locale, il fornitore di servizi in materia di rifiuti domestici/industriali o il rivenditore presso cui è stato acquistato il prodotto.

9 GARANZIA LIMITATA

La dichiarazione integrale di garanzia limitata di Honeywell è disponibile nei Termini e condizioni di vendita Honeywell (<https://automation.honeywell.com/us/en/support/ia-terms-and-conditions-of-sale>). Honeywell garantisce che il prodotto sarà privo di difetti di materiale e di fabbricazione per un periodo di 24 mesi ("Periodo di garanzia"). La garanzia limitata non copre difetti causati dal normale utilizzo o dalla manutenzione e non è valida per i prodotti utilizzati in maniera inadeguata, sottoposti a manutenzione non corretta o alterati da un soggetto non autorizzato da Honeywell. L'esclusiva responsabilità di Honeywell e l'unico rimedio dell'acquirente che può essere stabilito a discrezione di Honeywell, riguardano soltanto la sostituzione o la riparazione del prodotto in questione o un credito pari al prezzo di acquisto del prodotto, al netto degli ammortamenti. Il periodo di garanzia non ricomincia in caso di sostituzione del prodotto e qualunque prodotto di sostituzione sarà coperto da garanzia per un periodo pari a quello rimanente della garanzia originale, se presente. LA PRESENTE GARANZIA È ESCLUSIVA E SOSTITUISCE TUTTE LE ALTRE GARANZIE, SIANO ESSERE SCRITTE, ESPRESSE, LEGALI, IMPLICITE O ALTRO.

Söll VR600 –Осигурувач од паѓање од наведуван тип за Вертикален систем со шина

1 ОПШТИ ИНФОРМАЦИИ

НОРМАТИВНИ РЕФЕРЕНЦИ

Овој производ ја опфаќа следната листа на стандарди и директиви. Одговорност е на корисникот да се придржува на релевантните стандарди кои се опфатени во овој прирачник.

Референтните групи на стандарди/директиви подолу се применливи според пазарот, на пр. ако производот се користи во Европската Унија (ЕУ) корисникот мора да биде усогласен со стандардите/директивите на ЕУ и сите други стандарди споменати во корисничкото упатство не се релевантни.

Во овој документ, линијата со ригиден затегнувач исто така се споменува како „шина“ или „шина водилка“.

ЕВРОПСКИ СТАНДАРДИ

EN 353-1+A1:2017-12 - Лична заштитна опрема против паѓање - Осигурувач од паѓање од наведуван тип вклучувајќи линија со затегнувач - Дел 1: Осигурувачи од паѓање од наведуван тип вклучувајќи линија со ригиден затегнувач

CNB/P/11.119 - Регулатива за ЛЗО (ЕУ) 2016/425

АМЕРИКАНСКИ СТАНДАРДИ И РЕГУЛАТИВИ

ANSI/ASSE Z359.16-2016 - Безбедносни барања за системи за заштита од паѓање со скали за качување
OSHA 1910.29 & 1926.502

КАНАДСКИ СТАНДАРДИ

CSA Z259.2.4-15 - Осигурувачи од паѓање и вертикални ригидни шини

2 КОМПАТИБИЛНОСТ

VR600 серијата осигурувачи од паѓање мора да се користат само со оригиналните Söll GlideLoc системи кои имаат важечки ЕУ сертификат за испитување од тип Söll GlideLoc®. Користење на системи од други производители е строго забрането. За дополнителни информации видете го соодветното упатство за инсталација за системот Söll GlideLoc.

3 МЕРКИ НА ПРЕТПАЗЛИВОСТ

Секој кој работи со или на вертикалниот систем за заштита мора да се запознае со овие упатства пред да го користи системот. Употреба која НЕ е во согласност со овие упатства претставува ризик по човечкиот живот. Опремата за заштита од паѓање не треба да се користи надвор од нејзините ограничувања или за секаква цел која е поинаква од она за што е наменета. На операторите мора да им се овозможи обука која ќе ги опфаќа овие упатства и информациите за корисникот пред да започнат со работа и повторно најмалку еднаш годишно. Уверете се дека безбедносната функција на секоја од компонентите не е засегната од безбедносната функција на друга компонента и дека не предизвикуваат пречки една на друга. НЕ користете го осигурувачот од паѓање во близина на машинерија која се движи, опасен електрицитет. НЕ користете го осигурувачот од паѓање во близина на остри рабови и абразивни површини. Ако производот се продава надвор од првата земја на дестинација, препродавачот мора да осигура дека производот соодветствува со законите применливи во таа земја и да обезбеди упатства за производот на соодветниот јазик. Корисникот на вертикалниот систем за заштита како и корисникот на осигурувач од паѓање мора да се осигураат дека овој прирачник секогаш е правилно складиран и е достапен за консултација во секое време. Националните прописи за заштита од незгоди и употребата на безбедносна опрема за градежни работи мора да се следат.

Осигурувачот од паѓање од наведуван тип е составен дел од вертикалниот систем за заштита во согласност со EN 353-1:2014+A1:2017, CSA Z259.2.4-15 и ANSI Z359.16-2016 и е дизајниран за употреба како лична заштитна опрема. За да осигури правилна употреба на системот за заштита од паѓање, корисникот мора да осигури дека појасот за цело тело и осигурувачот од паѓање се употребуваат според овие упатства. По користење, осигурувачот од паѓање не смее да се остави поврзан на вертикалниот систем за заштита. Појасот за цело тело е единствениот прифатлив уред за држење на тело што може да се користи во вертикалниот систем за заштита. Вертикалниот систем за заштита мора да се употребува само заедно со појасите за цело тело кои се проверени и одобрени во согласност со EN 361:2002-05, CSA Z259.2.5-17, или ANSI Z359.11-2021 и се опремени со градна (предна) точка за прикачување.

За да се постигне спој помеѓу осигурувачот од паѓање и појасот за цело тело, поврзете ја куката карабинер од осигурувачот од паѓање на сертифицираниот прстен за затегнување (означен со „А“ во согласност со EN 361:2002-05) на градниот дел на појасот за цело тело. Растојанието помеѓу осигурувачот од паѓање и појасот за цело тело не смее да се намалува ниту да се зголемува (пр. со додавање или вадење на конектор).

Должината на карабинерот не смее да се продолжува или скратува. Осигурувачот од паѓање од наведен тип е за користење **само од 1 лице**.

Минималната тежина на корисникот без облеката и опремата е **50 kg/110 lb**.

Максималната тежина на корисникот со облека и опрема е **140 kg/310 lb** и не смее да се надмине.

Осигурувачот од паѓање од наведен тип не треба да се употребува за работно позиционирање. Ако е потребно работно позиционирање, треба да се користи одделен систем.

Осигурувачот од паѓање не е и не треба да се користи како точка за прикачување.

Осигурувачот од паѓање не треба да се допира во текот на качувањето/спуштањето за да се осигури безбедност.

Точките за фиксирање или шината на вертикалниот систем за заштита не смее да се користат за обезбедување товари.

Пред и во текот на употребата на инсталираниот систем за заштита од паѓање, системот мора визуелно да се проверува за да се осигури дека правилно работи.

Работната температура е -40°C до $+70^{\circ}\text{C}$ / -40°F до 158°F ; уверете се дека на системот нема заматувања, масло и мраз. Со осигурувачот од паѓање треба секогаш да се ракува на начин на кој ќе биде заштитен од сепакво оштетување или корозија. Корисникот мора да го провери своето здравје кај својот лекар и не смее да биде под влијание на алкохол, дроги или лекови кои може да влијаат на безбедното користење на производот.

	ANSI Z359.16 стандарден начин на испитување	EN 353-1 стандарден начин на испитување
Максимална сила на задржување	не надминува 8 kN / 1800 lb.	не надминува 6 kN
Просечна сила на задржување	не надминува 6 kN / 1350 lb.	

Важно!

Корисникот мора да се осигури дека има доволно слободен простор над и под него за да не удри во тлото или во други корисници под него, во случај на паѓање. Задолжително е вертикално безбедносно растојание од најмалку 3 м / 10 стапки.

Предупредување

Пред да го користи овој осигурувач од паѓање, корисникот мора да го прочита и разбере ова упатство за употреба и сите дополнителни упатства обезбедени во тек на обука или дадени со поврзаниот систем.

Предупредување

Сите измени или дополнувања на комплетот на осигурувачот од паѓање Söll VR600 без писмено одобрение од производителот можат да го нарушат правилното функционирање на осигурувачот од паѓање, па затоа се забранети.

ЧУВАЈТЕ ГО ОВА УПАТСТВО ЗА ПОНАТАМОШНА УПОТРЕБА - НЕ ФРЛАЈТЕ ГО!

4 УПОТРЕБА

Важно!

4.1 ПРОВЕРКА ПРЕД ИСКАЧУВАЊЕ:

- Проверете ја шината и карабинерите дали се функционални.
- Проверете дека патеката за искачување нема пречки.
- Проверете дали сите компоненти на осигурувачот од паѓање се движат слободно, особено безбедносниот осигурувач.
- Амортизерот на осигурувачот од паѓање не смее да биде деформиран (видете сл. 5).
- Мора да постои план за спасување пред работење на височина.

Вертикалниот систем за заштита не смее да се користи ако има какви било дефекти или оштетувања на системот или ако има сомнежи за неговото правилно функционирање. Пред понатамошна употреба, потребна е проверка од овластено лице и неисправните или оштетени делови мора да се заменат во согласност со упатствата на производителот.

Секој корисник мора да е осигурен на извоен осигурувач од паѓање. Осигурувачот од паѓање од наведен тип е за користење само од 1 лице. Осигурувачот од паѓање при правилно користење поврзан со појасот за цело тело, го штити корисникот од падови во текот на качување и слегување.



Предупредување

Ако појасот се олабави при качување или спуштање, застанете на сигурна положба и соодветно прилагодете го.

Кога се работи на или до патеката за качување и во текот на работите и дејствијата кои не се дел од вообичаените движења при качување и слегување, качувачот мора дополнително да се осигура самиот себе со јаже во согласност со EN 354 или со јаже за работно позиционирање во согласност со EN 358:2018-11 или ANSI/ASSP Z 359.4:2013-00. Ова е исто така применливо за неактивни положби при одмарање на скалата за заштита од паѓање. За ова мора да се користат само уреди за закачување кои се усогласени со EN 795 или ANSI Z359-18 во зависност од регионот. Во сите овие ситуации, јагето мора да се држи затегнато за да се спречи паѓање.



Важно!

Комплетот со осигурувач од паѓање Söll VR600 мора да се употребува само со системи со законесен од максимум 15° од вертикалата во сите насоки.



Важно!

Осигурувачот од паѓање во согласност со EN 353-1+A1:2017-12, CSA Z259.2.5-17 и ANSI Z359.16-2016 треба да се употребува само од лица кои:

- се обучени и овластени
- директно се надгледувани од обучено или овластено лице.

4.2 ПОВРЗУВАЊЕ НА СИСТЕМОТ:

Дизајнот овозможува фиксирање на галванизирани, алуминиумски и шини од нерѓосувачки челик кои се дел од системот Söll GlideLoc.

Осигурувачот од паѓање вклучува механизам, кој помага да се спречи истиот да биде неправилно закачен на шината (пр. поврзување на уредот наопаку). Покрај ова, корисникот мора да се придржува на упатствата наведени во ова поглавје за да пристапи до правилниот додаток.

4.3 ПОВРЗУВАЊЕ НА ОСИГУРУВАЧОТ ОД ПАЃАЊЕ НА ПОЈАСОТ ЗА ЦЕЛО ТЕЛО:

- Притиснете ја свивливата водилка на карабинерот.
- Потоа свртете ја свивливата водилка и притиснете ја навнатре.
- Закачете ја директно на поврзувањето за граден дел на појасот за цело тело.
- Пуштете ја свивливата водилка, се заклучува автоматски.



Опасност!

Неосигурен карабинер (отворена свивлива водилка) е опасно по животот на човекот. Абдоминалниот или градниот каиш на појасот за цело тело мора точно да му одговараат на телото (Сл. 1).



Опасност!

Карабинерот на осигурувачот од паѓање мора да е директно ставен во точка за прицврстување на градите на појасот за цело тело (Сл. 2).

4.4 СТАВЕЊЕ НА ОСИГУРУВАЧОТ ОД ПАЃАЊЕ ВО ШИНАТА ВОДИЛКА НА СИСТЕМОТ SÖLL GLIDELOC®

ЗА ДА ГО СТАВИТЕ ОСИГУРУВАЧОТ ОД ПАЃАЊЕ ВО ДОЛНИОТ КРАЈ ИЛИ ВО ВДЛАБНАТИНАТА (VR650 & VR670)

- Ставете го осигурувачот од паѓање во долниот крај на шината водилка (сл. 3а) или во вдлабнатината (сл. 3б) со врежаната стрелка која покажува нагоре и странично испакнатата безбедносна игличка на десната страна (сл. 3а, поз. 1).
- Повлечете ја безбедносна игличка на шината и внесете го осигурувачот од паѓање над оваа точка. Безбедносна игличка заедно со граничникот (сл. 3а поз. 2) ја спречува неправилната употреба на осигурувачот од паѓање и ненамерното лизгање од шината водилка.

ЗА СТАВАЊЕ НА ОСИГУРУВАЧОТ ОД ПАЃАЊЕ ВО КОЈ БИЛО ДЕЛ ОД ШИНАТА (САМО VR670)

- Задржете го осигурувачот од паѓање додека го гурате амортизерот (сл. 4а).
- Повлечете го копчето за отворање и лизнете до позиција „отворено“ (сл. 4б).
- Задржете го осигурувачот од паѓање во вертикална позиција со шината и ставете ги предните лизгачки тркалца во шината (сл. 4в).
- Со свилливо движење порамнете ги осигурувачот од паѓање со шината водилка (сл. 4г).
- Притиснете го долниот дел на осигурувачот од паѓање во шината (сл. 4д).
- Лизнете го копчето за отворање до позиција „затворено“ (сл. 4г). Осигурувачот од паѓање е правилно затворен кога црвената ознака на копчето за отворање не е видлива.
- Уверете се дека осигурувачот од паѓање е безбедно инсталиран со слободно лизгање.

4.5 ВАДЕЊЕ НА ОСИГУРУВАЧОТ ОД ПАЃАЊЕ ОД ШИНАТА ВОДИЛКА НА СИСТЕМОТ SÖLL GLIDELOC®

За да го извадите осигурувачот од паѓање од шината водилка, следете ги чекорите во претходните подпоглавја по обратен редослед.



Предупредување!

Пред вадењето на осигурувачот од паѓање од вертикалната шина или откачувањето од појасот, корисниците мора да бидат осигурени и заштитени од паѓање од височина на друг начин!

Ако рачката се заклучи, подигнете 1-3 бара или рачно подигнете го карабинерот на рачката за да ја отклучите.

5 ПРОВЕРКА

Безбедноста на корисникот зависи од ефикасноста и издржливост на опремата. Во зависност од барањата на корисникот и условите на работење, осигурувачот од паѓање мора да се проверува од овластено лице за нештетена состојба за да се осигури дека е во совршена работна состојба како што се бара, но најмалку еднаш годишно (видете ја листата за проверка подолу). Поправки може да бидат извршени само од производителот.

Овластено лице е лице или тело кое има доволно знаење за важечките државни и локални безбедносни прописи и важечки стандарди (пр. EN стандарди) како резултат од нивна обука и искуство во полето на лична заштитна опрема против падови од височина, па затоа е оспособено и овластено од Honeywell за одредување на вистинскиот статус и користењето на системите и производите против падови од височина. Овластувањето може да биде добиено само преку обука и редовни повторувања на обуката од страна на производителот. Секој таков сертификат е важечки 3 години и овластува за вршење редовни проверки на системите Söll.

ЛИСТА ЗА ПРОВЕРКА:

Тело (сл. 6, поз. 1.0)

- Осигурувачот од паѓање мора да биде без боја/малтер/бетон/нечистотија и сл.
- Ознаките (видете ги додатоците I и II „Означување на производ“) се јасно читливи.
- Игличката за заклучување (сл. 6, поз. 1.1) не е свиткана или не се движи.
- Лизгачки делови (сл. 6, поз. 1.2) мора да бидат на своето место и да не се истрошени, 4 парчиња.

Амортизер

- Амортизерот (сл. 6, поз. 2.0) не е деформиран.
- Не гледате ознака на индикаторот за паѓање и натписот „INDICATOR“ е целосно видлив (сл. 5).
- Длабочина на безбедносен осигурувач (сл. 6, поз. 2.1).
- Должината на амортизерот не е поголема од 72 мм (сл. 5).

Тркалца (сл. 6, поз. 3.0)

- Целосност на тркалца, 6 парчиња.
- Радијална лабавост: макс. 0,5 мм.
- Тркалцата мора да ротираат слободно (концентрично).
- Тркалцата не смее да бидат оштетени.
- Тркалцата мора да се поставени цврсто на оската.
- Надворешниот дијаметар на тркалцата мора да е најмалку 13 мм (сл. 6, поз. 3.1).

Пружини (сл. 6, поз. 4.1 и 4.2)

- Сите пружини мора да бидат проверени со функционално тестирање (да не се скршени).

Подвижен прстен (сл. 6, поз. 5.0)

- Подвижниот прстен може слободно да се движи.
- Подвижниот прстен не е скршен.
- Подвижниот прстен нема пукнатини или други видови оштетувања

Карабинер

- Карабинерот (сл. 6, поз. 6.0) не е свиткан или не скршен.
- Нема пукнатини или други видови оштетувања.
- Вратичката (сл. 6, поз. 6.1) не смее да биде оштетена и треба да работи добро, мора да затвора и заклучува автоматски по пуштањето со рака.
- Безбедносната игличка (сл. 6, поз. 6.2) е на место и не е оштетена.
- Растојанието помеѓу шината водилка и внатрешниот раб на окцето на карабинерот (свртено кон корисникот) да не е повеќе од 195 мм / 7,7 инчи.

Функција на откачување (само за VR670)

- Функцијата на пружината, копчето (сл. 7, поз. 7.1) се повлекува и се заклучува во затворена позиција (сл. 7, поз. 7.2).
- Копчето (сл. 7, поз. 7.1) вклучувајќи ја црвената шајбна (сл. 7, поз. 7.3) не е оштетено.
- Копчето може да лизга од затворена во отворена позиција (90°), и назад (сл. 7, поз. 7.4).
- Има аксијална лабавост во задниот ротирачки дел (сл.7, поз.7.5) е макс. 0,5мм (сл.7, поз.7.6).
- Гравитациска брава: Проверете дали копчето не може да се лизне во позиција затворено кога рачката е поставена наопаку. Намалете затегнатост на копчето, правилно позиционирајте ја рачката и лизнете на затворено.

Ако претходните барања не се исполнети, осигурувачот од паѓање мора да му се врати на производителот за ревизија.



Предупредување!

Осигурувачот од паѓање кој осигурил лице од паѓање од височина не смее да се употребува повторно се додека овластено лице не го провери и не ја одобри неговата понатамошна употреба. Ако не е достапно овластено лице, осигурувачот од паѓање мора да се врати на производителот или на овластен продавач за проверка заедно со овие упатства.

6 ОДРЖУВАЊЕ

ЧИСТЕЊЕ

Чистете со вода. Не употребувајте никакви растворувачи или средства за чистење кои содржат киселини/ бази под никакви услови. Дозволете природно да се исуши во добро проветрена област подалеку од каков било отворен оган или други извори на топлина.

РОК НА УПОТРЕБА

Правилната грижа за вашата ЛЗО ќе осигура подолг работен век на производот и ќе ја осигури вашата безбедност.

Работниот век на осигурувачот од паѓање зависи од честотата на употреба и условите на користење. Во текот на годишните проверки кои се спроведуваат од овластено лице или тело, осигурувачот од паѓање ќе биде дозволен за понатамошна употреба само ако производот и неговите компоненти се во добра состојба.

ТРАНСПОРТ И СКЛАДИРАЊЕ

За време на транспорт и складирање, уверете се дека вашата ЛЗО е ставена подалеку од извори на топлина, влага, корозивна атмосфера, ултравиолетови зраци и сл. и избегнувајте каков било притисок или прекумерна вибрација.

7 УПРАВУВАЊЕ СО ПРОИЗВОД

VR650 и VR670 претставуваат единствени сериски броеви на страната на надворешното тело (видете Ознака на производ, точка „Г“).

RFID

Серијата **VR600** осигурувачи од паѓање вклучува ознака за RFID (идентификација на радиочестота) што содржи единствен идентификациски број кој може да се користи за следење на производот според ISO 18000-63. RFID овозможува брза проверка на поле и наведува информации кои вклучуваат број на модел, датум

на производство, број на проверка/партија и стандардите што ги исполнуваат. Како дополнение на типот на читач и ознаката RFID, оптималната оддалеченост за RFID читање се разликува во зависност од читачот, ориентацијата на ознаката и материјалот.

RFID ознаката се наоѓа под пластичниот капак на осигурувачот од паѓање - видете означување на производот.



СПЕЦИФИКАЦИИ

- Глобална фреквенција: **840 ~ 940 MHz**
- Меморија EPC 128бита, TID: **96бита**
- Задржување на податоци: **20 години**

ПРЕПОРАКИ

По чистењето на вашата ЛЗО, скенирајте ја RFID ознаката да потврдите дека не била оштетена.

8 ЗАШТИТА НА ЖИВОТНАТА СРЕДИНА



Симболот WEEE укажува дека овој производ не смее да се третира како отпад од домаќинството.

За да ја заштитите средината, уверете се дека производот е правилно фрлен. За подетални информации за рециклирањето на овој производ, контактирајте со вашите локални власти, вашиот давател на услуги на фрлање на отпад од домаќинство/индустрија или продавницата каде што ви го продале производот.

9 ОГРАНИЧЕНА ГАРАНЦИЈА

Целосната изјава за ограничена гаранција на Honeywell може да се најде во важечките одредби и услови за продажба на Honeywell (<https://automation.honeywell.com/us/en/support/ia-terms-and-conditions-of-sale>). Honeywell гарантира дека овој производ ќе биде без материјални дефекти во производството и материјали за 24 месеци („Гаранциски период“). Оваа ограничена гаранција не покрива дефекти предизвикани од нормално трошење и абеење или одржување и е неважечка во однос на кој било производ што е неправилно користен или одржуван или е изменет од страна што не е овластена од Honeywell. Единствената одговорност на Honeywell и исклучивото обештетување на купувачот кое ќе биде одредено по наоѓање на Honeywell е ограничено на замена или поправка на релевантниот производ(и) или надокнада за куповната цена на релевантниот производ, минус амортизацијата. Гарантниот период не започнува да важи од почеток за заменетите производи, и сите заменети производи ќе имаат гаранција само до остатокот на оригиналниот гарантен период ако сè уште го има. **ОВИЕ ГАРАНЦИИ ГИ ИСКЛУЧУВААТ И ГИ ЗАМЕНУВААТ СИТЕ ДРУГИ ГАРАНЦИИ БЕЗ ОГЛЕД ДАЛИ СЕ ПИСМЕНИ, ИЗРИЧНИ, ИМПЛИЦИРАНИ, СТАТУТАРНИ ИЛИ ПОИНАКВИ.**

Söll VR600 – meelopende valbeveiliging voor het verticaal railsysteem

1 ALGEMENE INFORMATIE

NORMATIEVE REFERENTIES

Dit product is onderhevig aan de onderstaande normen en richtlijnen. De gebruiker is verantwoordelijk voor het naleven van de relevante normen in deze handleiding.

De onderstaande referentiegroepen van normen/richtlijnen zijn naargelang de markt van toepassing. Als het product bijvoorbeeld in de Europese Unie (EU) wordt gebruikt, moet de gebruiker voldoen aan de EU-normen-/richtlijnen en zijn alle andere normen die in de gebruikershandleiding worden genoemd niet relevant.

In dit document wordt een starre ankerlijn ook "rail" of "geleiderail" genoemd.

EUROPESE NORMEN

EN 353-1+A1:2017-12 - Persoonlijke beschermingsmiddelen tegen vallen - Meelopende valbeveiliging met een ankerlijn - Deel 1: Meelopende valbeveiliging met starre ankerlijn
CNB/P/11.119 - PBM-verordening (EU) 2016/425

AMERIKAANSE NORMEN EN VOORSCHRIFTEN

ANSI/ASSE Z359.16-2016 - Veiligheidseisen voor valbeveiligingssystemen voor klimladders
OSHA 1910.29 & 1926.502

CANADESE NORMEN

CSA Z259.2.4-15 - Valbeveiligers en verticaal starre rails

2 COMPATIBILITEIT

De valbeveiligers uit de VR600-serie mogen alleen worden gebruikt met originele Söll GlideLoc-systemen met een geldig EU-typeonderzoekcertificaat voor de Söll GlideLoc®. Het gebruik van systemen van andere fabrikanten is ten strengste verboden. Zie voor meer informatie de betreffende installatiehandleiding voor het Söll GlideLoc-systeem.

3 VEILIGHEIDSMATREGELEN

Een ieder die met of op het verticaal valbeveiligingssysteem werkt, dient bekend te zijn met deze instructies alvorens het systeem te gebruiken. Gebruik dat NIET in overeenstemming is met deze instructies is levensgevaarlijk. De valbeveiligingsapparatuur dient niet buiten zijn beperkingen of voor andere doeleinden dan het beoogde gebruik te worden gebruikt. Operators dienen te worden getraind aan de hand van deze instructies en de gebruikersinformatie alvorens werkzaamheden te verrichten; een dergelijke training dient ten minste één keer per jaar te worden herhaald. Zorg ervoor dat de veiligheidsfunctie van de componenten niet wordt beïnvloed door de veiligheidsfunctie van een ander component en dat ze elkaars werking niet belemmeren. Gebruik de valbeveiliging NIET in een omgeving met bewegende machines of gevaarlijke elektriciteit. Gebruik de valbeveiliging NIET in de buurt van scherpe randen en schurende oppervlakken. Indien het product buiten het eerste land van bestemming verkocht wordt, dient de doorverkoper te borgen dat het product in overeenstemming is met de relevante wetgeving van het nieuwe land van bestemming en instructies voor het product te voorzien in de relevante taal. De gebruiker van het verticaal valbeveiligingssysteem en de gebruiker van de valbeveiliging dienen ervoor te zorgen dat deze handleiding altijd zorgvuldig wordt opgeborgen en te allen tijde kan worden geraadpleegd. Nationale regelgeving over ongevallenpreventie en het gebruik van veiligheidsuitrustingen voor bouwwerkzaamheden moet nageleefd worden.

De meelopende valbeveiliging is een integraal onderdeel van het verticaal valbeveiligingssysteem overeenkomstig EN 353-1:2014+A1:2017, CSA Z259.2.4-15 en ANSI Z359.16-2016 en is ontworpen voor gebruik als persoonlijke veiligheidsuitrusting. Om te borgen dat het verticaal valbeveiligingssysteem op correcte wijze wordt gebruikt, dient de gebruiker ervoor te zorgen dat de harnasgordel en de valbeveiliging worden gebruikt in overeenkomst met deze instructies. Na gebruik mag de valbeveiliging niet aan het verticaal valbeveiligingssysteem bevestigd worden achtergelaten.

Een volledige harnasgordel is de enige aanvaardbare lichaamsuitrusting die kan worden gebruikt met het verticaal valbeveiligingssysteem. Het verticaal valbeveiligingssysteem dient enkel gebruikt te worden in combinatie met harnasgordels die zijn gecontroleerd en goedgekeurd conform EN 361:2002-05, CSA Z259.2.5-17 of ANSI Z359.11-2021 en zijn uitgerust met een bevestigingspunt op de borst (aan de voorkant).

Om de valbeveiliging en de volledige harnasgordel met elkaar te verbinden, bevestigt u de karabijnhaak van de valbeveiliging aan de gecertificeerde verankeringsring (gemarkeerd met "A" in overeenstemming met

EN 361:2002-05) op de borst van de harnasgordel. De afstand tussen de valbeveiliging en de harnasgordel mag niet worden verkleind of vergroot (bijv. door een verbindingstuk toe te voegen of verwijderen).

De lengte van de karabijnhaak mag niet worden verlengd of verkort. De meelopende valbeveiliging is bedoeld voor gebruik door **slechts 1 persoon**.

De minimale belasting van de gebruiker exclusief kleding en uitrusting bedraagt **50 kg/110 lb**. De maximale belasting van de gebruiker inclusief kleding en uitrusting bedraagt **140 kg/310 lb** en mag niet worden overschreden.

De meelopende valbeveiliging dient niet te worden gebruikt voor werkplekpositionering. Indien werkplekpositionering vereist is, dient daartoe een apart systeem te worden gebruikt.

De valbeveiliging is geen ankerpunt en mag ook niet als zodanig worden gebruikt.

Om de veiligheid te garanderen mag de valbeveiliging tijdens het klimmen niet worden aangeraakt.

Aan de bevestigingspunten of de rail van het verticaal valbeveiligingssysteem mogen geen ladingen worden gehangen.

Vóór en tijdens het gebruik van het geïnstalleerde valbeveiligingssysteem dient het systeem visueel te worden geïnspecteerd om te garanderen dat het naar behoren functioneert.

De bedrijfstemperatuur bedraagt -40 °C tot +70 °C / -40 °F tot 158 °F; zorg dat het systeem vrij is van vet, olie en ijs. Er dient te allen tijde op een zodanige manier met de valbeveiliging te worden omgegaan dat deze tegen alle schade en corrosie wordt beschermd. De gebruiker moet diens gezondheidstoestand door een arts laten controleren en mag niet onder invloed zijn van alcohol, drugs of medicijnen die het veilige gebruik van het product kunnen beïnvloeden.

	ANSI Z359.16 standaard testmethode	EN 353-1 standaard testmethode
Maximale stopkracht	is niet hoger dan 8 kN / 1800 lb.	is niet hoger dan 6 kN
Gemiddelde stopkracht	is niet hoger dan 6 kN / 1350 lb.	



Belangrijk!

De gebruiker moet voor voldoende vrije ruimte boven en onder hem zorgen om bij een val niet de grond of andere gebruikers onder hem te raken. Een verticale veiligheidsafstand van minstens 3 m / 10 ft is verplicht.



Waarschuwing

Alvorens deze valbeveiliging te gebruiken, dient de gebruiker deze instructiehandleiding te lezen en begrijpen, evenals alle aanvullende instructies die tijdens een training worden gegeven of die bij het bijbehorende systeem zijn geleverd.



Waarschuwing

Alle modificaties of toevoegingen aan de valbeveiliging uit de Söll VR600-serie zonder schriftelijke goedkeuring van de fabrikant kunnen het correct functioneren van de valbeveiliging belemmeren en zijn daarom verboden.

BEWAAR DEZE HANDLEIDING VOOR TOEKOMSTIG GEBRUIK - GOOI DEZE NIET WEG!

4 GEBRUIK



Belangrijk!

4.1 INSPECTIE VÓÓR HET KLIMMEN:

- Controleer de bruikbaarheid van de rail en de karabijnhaken.
- Controleer of het klimpad vrij is.
- Controleer of alle onderdelen van de valbeveiliging vrij kunnen bewegen, met name de veiligheidspal.
- De schokdemper van de valbeveiliging mag niet vervormd zijn (zie Fig. 5).
- Er moet een reddingsplan zijn opgesteld voordat er op hoogte wordt gewerkt.

Het verticaal valbeveiligingssysteem mag niet worden gebruikt als er defecten of schade aan het systeem zijn of als er twijfels bestaan over de goede werking ervan. Alvorens het systeem weer in gebruik kan worden genomen, dient het door een bevoegd persoon te worden geïnspecteerd en dienen de defecte of beschadigde onderdelen te worden vervangen in overeenstemming met de instructies van de fabrikant.

Elke gebruiker moet een aparte valbeveiliging gebruiken. De meelopende valbeveiliging is bedoeld voor gebruik door **slechts 1 persoon**. De valbeveiliging beschermt de gebruiker tegen vallen bij klimmen en afdalen wanneer deze correct wordt gebruikt in combinatie met een volledige harnasgordel.



Waarschuwing

Als de harnasgordel losraakt tijdens het klimmen of afdalen, dient de gebruiker een veilige positie te vinden om de gordel te verstellen.

Bij het verrichten van werkzaamheden op of nabij de klimroute en tijdens het uitvoeren van handelingen die geen onderdeel uitmaken van de gebruikelijke klim- of afdaalbewegingen, dient de klimmer zich vast te maken met een extra lijn conform EN 354 of met een werkplekpositioneringslijn conform EN 358:2018-11 of ANSI/ASSP Z359.4:2013-00. Dit geldt ook voor inactieve posities om te pauzeren op de ladder van het valbeveiligingssysteem. Hiervoor mogen alleen verankeringsinrichtingen worden gebruikt die voldoen aan EN 795 of ANSI Z359-18, afhankelijk van de regio. In al deze situaties moet de veiligheidslijn strak blijven staan om een val te voorkomen.



Belangrijk!

Valbeveiligers uit de Söll VR600-serie dienen enkel te worden gebruikt in combinatie met systemen met een maximale helling van 15° in alle richtingen ten opzichte van de verticale positie.



Belangrijk!

Een valbeveiliging in overeenstemming met EN 353-1+A1:2017-12, CSA Z259.2.5-17 en ANSI Z359.16-2016 mag alleen worden gebruikt door personen die:

- getraind en bevoegd zijn
- onder direct toezicht staan van een getraind of bevoegd persoon.

4.2 BEVESTIGING AAN HET SYSTEEM:

Het ontwerp maakt bevestiging mogelijk op gegalvaniseerde, aluminium en roestvrijstalen rails die deel uitmaken van het Söll GlideLoc-systeem.

De valbeveiliging omvat een mechanisme dat helpt voorkomen dat deze verkeerd wordt bevestigd aan de rail (bijvoorbeeld door het apparaat ondersteboven aan te sluiten). Desondanks moet de gebruiker de instructies in dit hoofdstuk opvolgen om de juiste bevestiging te verzekeren.

4.3 DE VALBEVEILIGING AAN DE HARNASGORDEL BEVESTIGEN:

- Trek de geribbelde huls van de karabijnhaak naar beneden.
- Draai de geribbelde huls vervolgens en druk deze naar binnen.
- Bevestig de karabijnhaak dan direct aan het bevestigingspunt op de borst van de harnasgordel.
- Laat vervolgens de geribbelde huls los. Deze vergrendelt zich dan automatisch.



Gevaar!

Een niet vergrendelde karabijnhaak (open geribbelde huls) is levensgevaarlijk.

De buik- of borstband van de harnasgordel moet strak om het lichaam passen (Fig. 1).



Gevaar!

De karabijnhaak van de valbeveiliging moet rechtstreeks aan het bevestigingspunt op de borst van de harnasgordel worden bevestigd (Fig. 2).

4.4 DE VALBEVEILIGER IN DE GELEIDERAIL VAN HET SÖLL GLIDELOC®-SYSTEEM PLAATSEN

DE VALBEVEILIGER IN HET ONDERSTE UITEINDE OF IN DE UITSPARING PLAATSEN (VR650 & VR670)

- Plaats de valbeveiliging in het onderste uiteinde van de geleiderail (Fig. 3a) of in de uitsparing (Fig. 3b) met de gegraveerde pijl naar boven en de zijdelings uitstekende veiligheidspen aan de rechterkant (Fig. 3a, Pos. 1).
- Trek aan de veiligheidspen van de rail en trek de valbeveiliging tot boven dit punt. De veiligheidspen voorkomt samen met de eindstop (Fig. 3a, Pos. 2) incorrect gebruik van de valbeveiliging en dat deze onbedoeld uit de geleiderail schuift.

DE VALBEVEILIGER IN EEN WILLEKEURIG DEEL VAN DE RAIL PLAATSEN (ALLEEN VR670)

- Houd de valbeveiliging vast terwijl u op de schokdemper duwt (Fig. 4a).
- Trek aan de openingsknop en schuif naar de positie "open" (Fig. 4b).
- Houd de valbeveiliging loodrecht op de rail en plaats de voorste geleidingswielen in de rail (Fig. 4c).
- Draai de valbeveiliging zodat deze parallel is met de geleiderail (Fig. 4d).
- Duw het onderste deel van de valbeveiliging in de rail (Fig. 4e).
- Schuif de openingsknop naar de positie "gesloten" (Fig. 4f). De valbeveiliging is correct gesloten als de rode markering van de openingsknop niet meer zichtbaar is.
- Bevestig dat de valbeveiliging veilig is geïnstalleerd door te controleren of deze vrij over de rail kan glijden.

4.5 DE VALBEVEILIGER VAN DE GELEIDERAIL VAN HET SÖLL GLIDELOC®-SYSTEEM VERWIJDEREN

Volg de stappen in de voorgaande secties in omgekeerde volgorde om de valbeveiliging van de geleiderail te verwijderen.



Waarschuwing!

Alvorens de valbeveiliging van de verticale rail te verwijderen of los te maken van de harnasgordel, moeten gebruikers anderzijds gezekerd zijn en beschermd zijn tegen vallen!

Als de shuttle blokkeert, klim dan 1-3 stangen omhoog of til de karabijnhaak van de shuttle handmatig op om deze te ontgrendelen.

5 INSPECTIE

De veiligheid van de gebruiker is afhankelijk van de effectiviteit en duurzaamheid van de uitrusting. Afhankelijk van de gebruiksvoorschriften en operationele omstandigheden dient de valbeveiliging ten minste eens per jaar door een bevoegd persoon te worden geïnspecteerd om te verifiëren dat deze geen gebreken vertoont en te garanderen dat deze, zoals vereist, in perfecte staat verkeert (zie de onderstaande inspectiechecklist). Reparaties kunnen alleen door de fabrikant worden uitgevoerd.

Een bevoegd persoon is een persoon of instantie die voldoende kennis heeft van de toepasselijke nationale en lokale veiligheidsvoorschriften en de toepasselijke normen (bijv. EN-normen) op grond van hun opleiding en ervaring op het gebied van persoonlijke beschermingsmiddelen tegen vallen van hoogte en die bijgevolg in staat is en door Honeywell is bevoegd om de juiste status en het juiste gebruik van systemen en producten tegen vallen van hoogte te beoordelen. De bevoegdheid kan uitsluitend worden verkregen middels een training en regelmatige nascholing door de fabrikant. Een dergelijk certificaat is voor 3 jaar geldig en verleent de bevoegdheid om periodieke inspecties van Söll-systemen uit te voeren.

INSPECTIECHECKLIST:

Behuizing (Fig. 6, Pos. 1.0)

- De valbeveiliging is vrij van verf/mortel/beton/vuil etc.
- De markeringen (zie bijlagen I & II "Productmarkering") zijn duidelijk leesbaar.
- De borgpen (Fig. 6, Pos. 1.1) is niet verbogen of beweegbaar.
- Alle schuivende onderdelen (Fig. 6, Pos. 1.2) moeten aanwezig en niet versleten zijn, 4 stuks.

Schokdemper

- De schokdemper (Fig. 6, Pos. 2.0) is niet vervormd.
- Er is geen markering van de valindicator zichtbaar en het opschrift "INDICATOR" is volledig zichtbaar (Fig. 5).
- Diepte van de veiligheidspal (Fig. 6, Pos. 2.1).
- De lengte van de schokdemper bedraagt maximaal 72 mm (Fig. 5).

Wielen (Fig. 6, Pos. 3.0)

- De wielen zijn compleet, 6 stuks.
- Radiale speling: max 0,5 mm.
- De wielen moeten vrijelijk kunnen draaien (concentriciteit).
- De wielen mogen niet beschadigd zijn.
- De wielen zitten stevig op de as.
- De buitendiameter van de wielen moet minstens 13 mm zijn (Fig. 6, Pos. 3.1).

Veren (Fig. 6, Pos. 4.1 & 4.2)

- De functionaliteit van alle veren moet worden getest (niet gebroken).

Draaibare sluiting (Fig. 6, Pos. 5.0)

- De draaibare sluiting kan vrij worden bewogen.
- De draaibare sluiting is niet gebroken.
- De draaibare sluiting heeft geen scheuren of andere beschadigingen.

Karabijnhaak

- De karabijnhaak (Fig. 6, Pos. 6.0) is niet verbogen of gebroken!
- De karabijnhaak heeft geen scheuren of andere beschadigingen.
- De sluiting (Fig. 6, Pos. 6.1) mag niet beschadigd zijn en moet goed werken; deze moet automatisch sluiten en vergrendelen wanneer deze wordt loslaten.
- De veiligheidspen (Fig. 6, Pos. 6.2) is aanwezig en onbeschadigd.
- De afstand tussen de geleiderail en de binnenrand van het oog van de karabijnhaak (in de richting van de gebruiker) is niet groter dan 195 mm / 7,7 inch.

Afneembare functie (alleen VR670)

- De functie van de veer, knop (Fig. 7, Pos. 7.1) trekt in en vergrendelt in gesloten positie (Fig. 7, Pos. 7.2).
- De knop (Fig. 7, Pos. 7.1), incl. de rode sluitring (Fig. 7, Pos. 7.3), is onbeschadigd.
- De knop kan van een gesloten naar een open positie (90°) en terug worden geschoven (Fig. 7, Pos. 7.4).
- De axiale speling in het achterste draaiende deel (Fig. 7, Pos. 7.5) is max. 0,5 mm (Fig. 7, Pos. 7.6).
- Zwaartekrachtsslot: Controleer dat de knop niet in een gesloten positie kan worden geschoven wanneer de shuttle ondersteboven is geplaatst. Laat de spanning op de knop los, plaats de shuttle op de juiste manier en schuif deze naar de gesloten positie

Indien niet aan bovenstaande eisen wordt voldaan, moet de valbeveiliging naar de fabrikant worden geretourneerd om te worden bijgesteld.



Waarschuwing!

Een valbeveiliging die gebruikt is om een val te stoppen mag niet opnieuw worden gebruikt totdat een bevoegd persoon deze heeft geïnspecteerd en verder gebruik heeft goedgekeurd. Indien er geen bevoegd persoon beschikbaar is, dient de valbeveiliging samen met deze instructies ter inspectie te worden geretourneerd naar de fabrikant of bevoegde distributeur.

6 ONDERHOUD

REINIGEN

Reinigen met water. Gebruik onder geen enkele omstandigheid oplosmiddelen of zure/basische reinigingsmiddelen. Laat de uitrusting natuurlijk drogen in een goed geventileerde omgeving en uit de buurt van open vuur of andere hittebronnen.

LEVENSDUUR

Degelijk onderhoud van uw PBM verlengt de levensduur van het product en borgt uw veiligheid.

De operationele levensduur van de valbeveiliging hangt af van hoe vaak deze gebruikt wordt en van de operationele omstandigheden. Tijdens de door een bevoegde persoon of partij uitgevoerde jaarlijkse inspecties wordt de valbeveiliging alleen weer vrijgegeven voor verder gebruik indien het product en de bijbehorende onderdelen in goede staat verkeren.

VERVOER EN OPSLAG

Zorg er tijdens vervoer en opslag voor dat uw PBM uit de buurt wordt gehouden van hittebronnen, vochtigheid, corrosieve atmosferen, ultraviolette stralen, etc. en voorkom impacten en overmatige vibratie.

7 ARTIKELBEHEER

VR650 & VR670 hebben unieke serienummers op de zijkant van de behuizing (zie 'Productmarkering', punt '1').

RFID

Valbeveiligers uit de **VR600-serie** bevatten een RFID-tag (Radio Frequency Identification) met een uniek identificatienummer dat kan worden gebruikt om de apparatuur te volgen conform ISO 18000-63. De RFID maakt snelle veldinspecties mogelijk en vermeld informatie zoals het modelnummer, de productiedatum/

partijnummer en normen waaraan is voldaan. Naast het type lezer van de RFID-tag is de optimale leesafstand voor RFID afhankelijk van de lezer, de plaatsing van de tag en het materiaal.

De RFID-tag wordt onder het plastic kapje van de valbeveiliging geplaatst - zie productmarkering.



SPECIFICATIE

- Frequentie wereldwijd: **840 ~ 940 MHz**
- EPC-geheugen, 128bits, TID: **96bit**
- Gegevensbewaring: **20 jaar**

AANBEVELINGEN

Scan na het reinigen van uw PBM uw RFID-tag om te controleren of deze niet is beschadigd.

8 MILIEUBESCHERMING



Het WEEE-symbool geeft aan dat dit product niet behandeld mag worden als huishoudelijk afval.

Om het milieu te beschermen, moet u ervoor zorgen dat het product op de juiste manier wordt afgestoten. Voor meer informatie over het recyclen van dit product kunt u contact opnemen met uw gemeente, het afvalverwerkingsbedrijf voor uw huishoudelijk/industriële afval of het verkooppunt van het product.

9 BEPERKTE GARANTIE

De volledige beperkte garantieverklaring van Honeywell is te vinden in de toepasselijke verkoopvoorwaarden van Honeywell (<https://automation.honeywell.com/us/en/support/ia-terms-and-conditions-of-sale>). Honeywell garandeert dat dit product voor 24 maanden vrij is van productiefouten en defecten aan materialen (de "Garantieperiode"). Deze beperkte garantie dekt geen defecten veroorzaakt door normale slijtage of onderhoud en is ongedigd met betrekking tot een product dat onjuist wordt gebruikt of onderhouden of is gewijzigd door een partij die niet door Honeywell is geautoriseerd. De enige aansprakelijkheid van Honeywell en de exclusieve verhaalsmogelijkheid van de koper, die uitsluitend naar goedgeunden van Honeywell zal worden bepaald, is beperkt tot vervanging of reparatie van het/de desbetreffende product(en) of een creditering van de aankoop prijs van het desbetreffende product, verminderd met de afschrijving. De Garantieperiode begint niet opnieuw voor vervangende producten en vervangende producten worden alleen gegarandeerd voor de rest van de oorspronkelijke Garantieperiode, indien van toepassing. DEZE GARANTIES ZIJN EXCLUSIEF EN KOMEN IN DE PLAATS VAN ALLE ANDERE GARANTIES, HETZIJ SCHRIFTELIJK, UITDRUKKELIJK, IMPLICIET, WETTELIJK OF ANDERSZINS.

Söll VR600 – Styrt fallsikringsutstyr for vertikale skinnedesystemer

1 GENERELL INFORMASJON

NORMATIVE RETNINGSLINJER

Dette produktet gjelder nedenforstående liste av standarder og direktiver. Det er brukerens ansvar å rette seg etter de relevante standarder som er omtalt i denne brukerveiledningen.

Referansegruppene for standarder/direktiver i det følgende gjelder i henhold til markedet, f.eks. om produktet brukes i EU, må bruken være i samsvar med EUs standarder/direktiver. Ingen andre standarder som er omtalt i brukerveiledningen, er ikke relevante.

I dette dokumentet omtales en stiv forankringsline også som "skinne" eller "styreskinne".

EUROPEISKE STANDARDER

EN 353-1+A1:2017-12 - Personlig fallsikringsutstyr - styrt fallsikringsutstyr omfatter en forankringsline - Del 1: Type styrt fallbrems omfatter en avstivet forankringsline

CNB/P/11.119 - PVU regulativ (EU) 2016/425

AMERIKANSKE STANDARDER OG RETNINGSLINJER

ANSI/ASSE Z359.16-2016 - Sikkerhetskrav til fallsikringssystemer for ledere OSHA 1910.29 & 1926.502

CANADISKE STANDARDER

CSA Z259.2.4-15 - Fallbrems og avstivede vertikale skinner

2 KOMPATIBILITET

Fallbrems i VR600-serien må kun brukes med de originale Söll Glideloc-systemene som har en gyldig Söll GlideLoc® EU-type sertifisering. Bruk av systemer fra andre produsenter er strengt forbudt. For ytterligere informasjon se installasjonsveiledningen for Söll GlideLoc-systemet.

3 SIKKERHETSANORDNINGER

Enhver som arbeider med eller på et vertikalt fallbremssystem må sørge for å være kjent med disse instruksjonene før systemet tas i bruk. Bruk som IKKE skjer i henhold til disse instruksjonene medfører risiko for menneskelivet. Fallbremsestyret skal ikke brukes utenfor dets begrensninger eller til annet formål enn det det var var tiltenkt. Brukeren må få opplæring som dekker disse instruksjonene og brukerinformasjon før arbeidet tiltak, og senere minst en gang årlig. Forsikre deg om at sikkerhetsfunksjonen i en hvilken som helst del ikke påvirker av sikkerhetsfunksjonene av andre og at de ikke påvirker hverandre. Bruk ikke fallbremsen i et miljø der det fins bevegelig maskineri, og farlig elektrisitet. Bruk ikke fallbremsen i nærheten av skarpe kanter og grove overflater. Dersom produktet selges utenfor dets første destinasjonsland, må forhandleren først forsikre seg om at produktet er i samsvar med gjeldende lover i dette landet og sørge for instruksjoner for produktet på riktig språk. Brukeren av vertikalt fallbremssystem så vel som brukeren av fallbremsen må forsikre seg om at denne brukerveiledningen alltid er riktig oppbevart og tilgjengelig for oppslag til alle tider. Nasjonale regulativer om ulykkesforhindring og bruken av sikkerhetsutstyr for entreprenørarbeid må følges.

Styrt fallsikring er en integrert del av det vertikale fallsikringssystemet i samsvar med EN 353-1:2014+A1:2017, CSA Z259.2.4-15 og ANSI Z359.16-2016, og er utformet for bruk som personlig vernetutstyr. For å forsikre seg om riktig bruk av vertikal fallbrems, må brukeren forsikre seg om at helkroppsselen og fallbremsen brukes i henhold til disse retningslinjene. Etter bruk må ikke fallbremsen etterlates hengende i det vertikale fallsikringssystemet. Helkroppsselen er den eneste aksepterte kroppsenheten som kan brukes med dette vertikale fallbremsesystemet. Det vertikale sikkerhetssystemet må kun brukes sammen med helkroppsseler som er kontrollert og godkjent i henhold til EN 361:2002-05, CSA Z259.2.5-17 eller ANSI Z359.11-2021, og som er utstyrt med et festepunkt foran på brystkassen.

For å oppnå forbindelse mellom fallsikring og helkroppsselle kopler du karabinkroken på fallsikringen til den sertifiserte forankringsringen (merket med "A" i henhold til EN 361:2002-05) ved brystkassen på helkroppsselen. Avstanden mellom fallbremsen og helkroppsselen må verken forkortes eller forlenges (dvs. Ved å legge til eller fjerne koplere).

Lengden på karabinkrokene må heller ikke økes eller minkes. Styrt fallsikringsutstyr type fallbrems **skal kun brukes av en person.**

Minimumsbelastningen av brukeren minus arbeidstøy og utstyr er **50 kg/110 lb**. Maksimumsbelastningen av brukeren.

Inkludert arbeidstøy og utstyr er **140 kg/310 lb** og må ikke overskrides.

Typen styrt fallbrems skal ikke brukes til arbeidsposisjonering. Dersom arbeidsposisjonering er påkrevd skal et separat system benyttes.

Fallbremsen verken er eller skal brukes som forankringspunkt.

Fallbremsen skal ikke berøres for å forsikre trygghet, under klatring/låring.

Festepunktene eller skinnen på det vertikale fallbremsssystemet må ikke brukes for sikring av last.

Før og under bruken av det installerte fallsikringsystemet, må systemet være visuelt inspisert for å forsikre at det fungerer korrekt.

Arbeidstemperaturene er $-40\text{ }^{\circ}\text{C}$ to $+70\text{ }^{\circ}\text{C}$ / $-40\text{ }^{\circ}\text{F}$ to $158\text{ }^{\circ}\text{F}$; forsikre deg om at systemet ikke er tilsølt av smørefett, olje eller av is. Fallbremsssystemet skal alltid håndteres på en slik måte at det beskyttes mot enhver skade eller korrosjon. Brukeren må konsultere sin helsetilstand med sin lege og må ikke være under påvirkning av alkohol, narkotika eller medisiner som kan påvirke trygg bruk av produktet.

	ANSI Z359.16 standard testmetode	EN 353-1 standard testmetode
Maksimal bremskraft	Overstiger ikke 8 kN / 1800 lb.	Overstiger ikke 6 kN
Gjennomsnittlig fallbremskraft	Overstiger ikke 6 kN / 1350 lb.	



Viktig!

Brukeren må forsikre seg om at det fins nok fritt rom over og under dem til at man ikke kan treffe bakken eller andre brukere under dem, i tilfelle fall. En vertikal sikkerhetsavstand må minst 3m/10 ft er obligatorisk.



Advarsel

Før bruken av denne fallbremsen må brukeren lese og forstå denne bruksveiledningen og andre ytterligere instruksjoner gitt under trening eller gitt sammen med systemet.



Advarsel

Eventuelle endringer eller tilføyelser på Sölls fallsikringsutstyr i VR600-serien uten produsentens skriftlige godkjenning kan hindre at fallsikringsutstyret fungerer som det skal, og er derfor forbudt.

**OPPBEVAR DENNE BRUKERVEILEDNINGEN FOR FREMTIDIG BRUK -
IKKE AVHEND DEN!**

4 BRUK

Viktig!

4.1 INSPEKSJON FØR KLATRING:

- Inspiser skinnen og karabinkrokene for brukbarhet.
- Sjekk at klatrebanen er uten hindringer.
- Sjekk at alle delene på fallbremsen beveger seg fritt, og spesielt sikringslåsene.
- Sjokkdemperne på fallsikringen må ikke være deformert (se fig. 5).
- En redningsplan må være på plass før arbeid foretas i høyden.

Det vertikale fallbremsesystemet må ikke brukes dersom det forekommer defekter eller skade på systemet eller om det forekommer tvil til om det fungerer korrekt. Før videre bruk, må en inspeksjon av en autorisert person gjennomføres og defekte eller skadde deler må byttes ut iht produsentens instruksjoner.

Hver bruker må være sikret med separat fallbrems. Styrt fallsikringsutstyr type fallbrems **skal kun brukes av en person**. Fallbremsen, riktig brukt sammen med helkroppssеле, beskytter brukeren mot fall under klatring og låring.

Advarsel

Dersom helkroppsselen blir løs under klatring eller låring, flytt deg til en trygg posisjon og juster den tilstrekkelig. Ved arbeid i eller ved siden av klatrebanen og under arbeid og handlinger som ikke er en del av de vanlige opp- og nedstigningsbevegelsene, skal klatreren i tillegg sikre seg med en line i henhold til EN 354 eller en arbeidsposisjoneringsline i henhold til EN 358:2018-11 eller ANSI/ASSP Z 359.4:2013-00. Dette gjelder også hvilestillinger der man hviler seg på fallsikringsleideren. Kun forankringsenheter som samstemmer med EN 795 eller ANSI Z359-18 avhenger av regionen må brukes på denne måten. I alle disse situasjonene må sikringsnoren holdes stram for å forhindre fall.

Viktig!

Söll VR600-seriens fallbremsere må kun brukes med systemet med en helning på maks. 15° utfra vertikalen i alle retninger.

Viktig!

En fallbrems iht EN 353-1+A1:2017-12, CSA Z259.2.5-17 og ANSI Z359.16-2016 skal kun brukes av personer som:

- Har fått nødvendig trening og er autoriserte
- Blir overvåket direkte av en opplært og autorisert person.

4.2 TILKOPLING TIL SYSTEMET:

Der utformingen tillater festing på galvanisert, aluminium og rustfrie stålskiner som er en del av Sölls GlideLoc-system.

Fallbremsen omfatter en mekanisme som hjelper til med å forhindre den fra å festes feil til skinnen (dvs. Kople oppned til enheten). Til tross for dette må brukeren følge instruksjonene i dette kapittelet for å oppnå riktig sikring.

4.3 KOPLE FALLBREMSEN TIL HELKROPPSSELEN:

- Trekk ned den rillede foringen på karabinkroken.
- Drei deretter den rillede foringen og trykk den innover.
- Fest den direkte til brystbenkoplingen på helkroppsselen.
- Slipp den rillede foringen og den smekker i lås.

Fare!

En usikret karabinkrok (åpen rillet foring) er farlig for menneskers liv. Helkroppsselen mage- eller bryststropp må sitte tett inntil kroppen (fig. 1).

Fare!

Karabinkroken på fallbremsen må være direkte innsatt i brystbenkoplingen på helkroppsselen (fig. 2).

4. 4 HVORDAN SETTE INN FALLBREMSEN INN I STYRESKINNEN PÅ SÖLLS GLIDELOC-SYSTEM®

MONTERING AV FALLSIKRING INN I DEN NEDRE ENDE ELLER FORDYPNING (VR650 & VR670)

- Sett fallsikringen inn i nedre ende av styringsskinne (fig. 3a) eller i fordypning (fig. 3b) med den inngraverte pilen pekende oppover og sikkerhetsstiften på høyre side (fig. 3a, pos. 1).
- Trekk sikringsstiften i skinnen og skyv fallbremsen over dette punktet. Sikringsstiften forhindrer, sammen med sluttstopperen (Fig. 3A, pos 2.) feil bruk av fallbremsen og uplanlagt glidning fra styreskinne.

HVORDAN SETTE INN FALLBREMSEN PÅ EN HVILKEN SOM HELST DEL AV SKINNEN (KUN VR670)

- Hold fallbremsen mens du skyver på sjokkdemperen (fig 4a).
- Trekk i åpningsknotten og skyv den til "åpen" stilling (fig 4b).
- Hold fallsikringen vinkelrett mot skinnen og sett de fremre styrehjulene inn i skinnen (fig. 4c).
- Ved hjelp av en vridningsbevegelse rettes fallsikringen inn mot styreskinne (fig. 4d).
- Skyv nedre del av fallsikringen inn mot skinnen (fig. 4e).
- Skyv åpningsknotten til posisjon "lukket" (fig. 4f). Fallbremsen er korrekt lukket når det røde merket på åpningsknotten ikke er synlig.
- Sørg for at fallbremsen er trygt installert ved at den beveger seg fritt.

4. 5 FJERNING AV FALLBREMSEN FRA STYRESKINNEN PÅ SÖLLS GLIDELOC-SYSTEM®

For å fjerne fallbremsen fra styreskinne, følg trinnene i tidligere underkapitler i motsatt rekkefølge.



Advarsel!

Før du fjerner fallbremsen fra den vertikale skinnen eller løsner den fra selen, må brukeren være sikret og beskyttet mot fall fra høyden!

Dersom skyttelen låser seg, skyv den opp 1-3 stenger eller løft skyttelens karabinkrok manuelt for å låse den opp.

5 INSPEKSJON

Brusersikkerheten avhenger av utstyrets effektivitet og holdbarhet. Avhengig av brukerkravene og driftsforholdene må fallsikringen inspiseres av en autorisert person for å sikre at den er i fullkommen driftstilstand etter behov, og minst én gang i året (se sjekklisten for inspeksjon nedenfor). Reparasjoner kan kun utføres av produsenten.

En autorisert person er en person eller organisasjon som har tilstrekkelig kunnskap om gjeldende status og lokale sikkerhetsregulativer samt gjeldende standarder (dvs. En-standarder) grunnet opplæring og erfaring i feltet innen personlig verneutstyr når det gjelder fall fra høyder og som derfor er istand til og har godkjenning fra Honeywell når det gjelder bedømmelse av korrekt status og bruk av systemer og produkter når det gjelder fall fra høyder. Denne autorisasjonen kan kun oppnås gjennom opplæring og jevnlig oppfriskningskurser hos produsenten. Disse sertifiseringene gjelder i tre år og gir godkjenning når det gjelder gjennomføring av jevnlig inspeksjoner av Söllis systemer.

SJEKKLISTE FOR INSPEKSJON:

Enheten (fig. 6, Pos. 1.0)

- Fallbremsen er uten malingflekker/sement/betong/urenheter etc.
- Merkinger (se tilleggene I&II "Produktmerkinger") må være tydelig lesbare.
- Låsestiften (fig 6, pos 1.1) kan ikke være bøyd eller løstsittende.
- Skyverdelene (fig 6, Pos 1.2) må være på plass og ikke slitt, fire deler).

Sjokkdemper

- Sjokkdemperen (fig 6, pos 2.0) må ikke være deformert.
- Det merket på fallindikatoren og inskripsjonen "INDICATOR" kan ikke være fullstendig synlig. (fig. 5).
- Dybden på sikkerhetskroken (fig 6, pos 2.1).
- Lengden på sjokkdemperen kan ikke være lenger enn 72 mm (fig. 5).

Hjulene (fig 6, pos 3.0)

- Hjulene må være komplette, seks deler.
- Den radiale starken kan ikke være mer enn maks. 0,5 mm.
- Hjulene må kunne rotere fritt (konsentrisk).
- Hjulene må ikke være skadd.
- Hjulene må sitte godt på akselen.
- Ytterdiameteren på hjulene må være minst 13 mm (fig 6, pos 3.1).

Fjærene (fig 6, Pos 4.1 & 4.2)

- Alle fjærer må sjekkes funksjonelt (ikke være ødelagte).

Dreibar sjakkell (fig. 6, pos. 5.0)

- Den dreibare sjakkellen må kunne bevegges fritt.
- Den dreibare sjakkellen må ikke være skadd.
- Den dreibare sjakkellen kan ikke ha sprekker eller andre skader.

Karabinkroker

- Karabinkroken (fig 6, pos 6.0) er nok bøyd og knekket!
- Den kan ikke ha sprekker eller andre skader.
- Porten (fig 6, pos 6.1= må ikke være skadd og trenger å fungere bra; den må kunne lukkes og automatisk gå og lås etter at du slipper den).
- Sikkerhetsstiften (fig 6, pos 6.2) er på plass og uskadd).
- Distansen mellom styreskinnen og den indre kanten på karabinkrokens øye (som vender mot brukeren) kan ikke være over 195 mm /7.7 tommer.

Avtagbar funksjon (kun VR670)

- Fjærfunksjonen, knotten (fig 7, pos 7.1) drar tilbake og låser i låsestilling (fig 7, pos 7.2)
- Knotten (fig 7, pos 7.1) inkludert den røde stoppskiven (fig 7, pos 7.3) kan ikke være skadd.
- Knotten kan skyves fra lukket til åpen stilling (90°), og tilbake (fig. 7, Pos. 7.4).
- Aksialt slark i bakre roterende del (fig.7, Pos.7.5) må være maks. 0,5 mm (fig.7, Pos.7.6).
- Gravitasjonslås: Sjekk at knotten ikke kan skyve til låsestillingen når skyttelen er posisjonert opp/ned. Slipp spenningen på knotten, posisjoner skyttelen korrekt og skyv til lukket stilling.

Om kravene ovenfor ikke er oppfylt, må fallsikringen sendes tilbake til produsenten for reparasjon.



Advarsel!

En fallbrems som har stanset en persons fall fra en høyde må ikke brukes på nytt før etter at en autorisert person har inspisert og godkjent ytterligere bruk. Dersom ingen autorisert person er tilgjengelig er tilgjengelig må fallbremsen returneres til produsenten eller autorisert forhandler for inspeksjon sammen med disse instruksjonene.

6 VEDLIKEHOLD

RENGJØRING

Rengjøres med vann. Det må ikke under noen omstendighet brukes løsemidler og syre/base-inneholdende rengjøringsmidler. La tørke naturlig i et godt ventilert område borte fra åpen ild eller andre varmekilder.

LEVETID

Riktig vedlikehold av personlig verneutstyret gir produktet lengre levetid og ivaretar sikkerheten din.

Fallsikringens levetid avhenger av bruksfrekvens og driftsforhold. Under de årlige inspeksjonene utført av en autorisert person eller et autorisert organ, blir fallsikringen kun frigitt for videre bruk dersom produktet og dets komponenter er i god stand.

TRANSPORT OG LAGRING

Under transport og lagring må det sørges for at PVUet holdes unna varmekilder, fuktighet, etsende atmosfærer, UV-stråling, etc. og unngå støt eller ekstrem vibrasjon.

7 ENHETSKONTROLL

VR650 og VR670 har unike serienummer på utsiden av enheten (se Produktmerking, punkt "I").

RFID

Fallsikringsløsningene i **VR600-serien** er utstyrt med en RFID-brikke (Radio Frequency Identification) med et unikt identifikasjonsnummer som kan brukes til sporing av utstyr i henhold til ISO 18000-63.

RFID tillater hurtige feltinspeksjoner og spesifiseres informasjon som omfatter modellnummer og produksjons-

Dato, inspeksjons og partnummer og standarder som skal opprettholdes. I tillegg til type leser og RFID-merke, varierer optimal avlesing av RFID av leseren, merkets plassering og materiale.

RFID-merket er plassert under et plastdeksel på fallbremsen - se produktmerkingen.



SPESIFIKASJON

- Global frekvens: **840 ~ 940 MHz**
- Memory EPC 128bits, TID: **96bit**
- Oppbevaring av data: **20 år**

ANBEFALINGER

Etter rengjøring av ditt PVU, bør du avlese din RFID-brikke for å bekrefte at denne ikke er skadd.

8 MILJØVERN



WEEE-symbolet indikerer at dette produktet ikke kan behandles som husholdningsavfall.

For å verne miljøet må produktet avhendes på riktig måte. For mer detaljert informasjon om resirkulering av produktet, vennligst kontakt lokale myndigheter, husholds/industriell avfallslevering eller stedet hvor produktet forhandles.

9 BEGRENSET GARANTI

Honeywells begrensede garantierklæring finnes i sin helhet i Honeywells gjeldende salgsvilkår (<https://automation.honeywell.com/us/en/support/ia-terms-and-conditions-of-sale>). Honeywell garanterer at dette produktet er fritt for material- og produksjonsfeil i 24 måneder ("garantiperioden"). Den begrensede garantiperioden dekker ikke defekter som skyldes normal slitasje eller vedlikehold, og gjelder ikke for produkter som er brukt eller vedlikeholdt på feil måte, eller som er endret av en part som ikke er godkjent av Honeywell. Honeywells eneste ansvar og kjøperens eneste rettsmiddel, som skal fastsettes etter Honeywells eget skjønn, er begrenset til utskifting eller reparasjon av de(t) aktuelle produkt(et/ene) eller kreditering av kjøpesummen for det aktuelle produktet, med fradrag for verdiforringelse. Garantiperioden starter ikke på nytt for erstatningsprodukter, og eventuelle erstatningsprodukter garanteres kun for resten av den opprinnelige garantiperioden. DISSE GARANTIENE ER EKSKLUSIVE OG ERSTATTER ALLE ANDRE GARANTIER, ENTEN DE ER SKRIFTLIGE, UTTRYKKELIGE, UNDERFORSTÅTTE, LOVBESTEMTE ELLER UTTRYKT PÅ ANNEN MÅTE.

Söll VR600 – Mechanizm samozaciskowy z prowadnicą zabezpieczający przed upadkiem z wysokości dla pionowego systemu szynowego

1 INFORMACJE OGÓLNE

ODNIESIENIA NORMATYWNE

Do niniejszego produktu mają zastosowanie poniższe normy i dyrektywy. Użytkownik jest odpowiedzialny za przestrzeganie odpowiednich norm, określonych w tej instrukcji.

Poniżej znajduje się lista odniesień do norm/dyrektyw, które mają zastosowanie w zależności od rynku użytkownika. Na przykład, jeśli produkt jest wykorzystywany w Unii Europejskiej (UE), należy przestrzegać norm/dyrektyw UE, natomiast pozostałe normy wymienione w instrukcji obsługi mogą być nieistotne.

W niniejszym dokumencie sztywna prowadnica jest również określana jako „szyna” lub „szyna prowadząca”.

NORMY EUROPEJSKIE

EN 353-1+A1:2017-12 – Środki ochrony indywidualnej przed upadkiem z wysokości – Urządzenia samozaciskowe z prowadnicą – Część 1: Urządzenia samozaciskowe ze sztywną prowadnicą
CNB/P/11.119 – Rozporządzenie w sprawie ŚOI (UE) 2016/425

NORMY I PRZEPISY AMERYKAŃSKIE

ANSI/ASSE Z359.16-2016 – Wymagania bezpieczeństwa dotyczące systemów zabezpieczających przed upadkiem z drabiny wspinaczkowej OSHA 1910.29 i 1926.502

NORMY KANADYJSKIE

CSA Z259.2.4-15 – Mechanizmy samozaciskowe i pionowe sztywne szyny

2 KOMPATYBILNOŚĆ

Mechanizmy samozaciskowe serii VR600 są przeznaczone do użytku wyłącznie z systemami Söll GlideLoc posiadającymi aktualny europejski certyfikat badania typu (EU-type examination certificate) Söll GlideLoc®. Używanie ich z systemami innych producentów jest ściśle zabronione. Szczegółowe wytyczne i informacje dotyczące montażu i zastosowania znajdują się w instrukcji systemu Söll GlideLoc.

3 ŚRODKI OSTROŻNOŚCI

Przed rozpoczęciem pracy z pionowym systemem zabezpieczającym przed upadkiem, każdy użytkownik musi zapoznać się z niniejszą instrukcją. Używanie sprzętu NIEZGODNIE z instrukcją stanowi zagrożenie dla życia. Mechanizmów samozaciskowych nie wolno wykorzystywać do celów wykraczających poza zakres ich przewidzianego funkcjonowania ani do żadnych celów niezgodnych z przeznaczeniem. Osoby korzystające z wyposażenia muszą odbyć szkolenie obejmujące niniejsze instrukcje oraz informacje dla użytkownika zanim przystąpią do pracy, a następnie nie rzadziej niż raz do roku. Należy zadbać o to, aby funkcje bezpieczeństwa poszczególnych elementów systemu nie kolidowały ze sobą. NIE używaj mechanizmu samozaciskowego zabezpieczającego przed upadkiem z wysokości w otoczeniu poruszających się maszyn lub w niebezpiecznych warunkach elektrycznych. NIE używaj mechanizmu samozaciskowego zabezpieczającego przed upadkiem z wysokości w pobliżu ostrych krawędzi i powierzchni ściernych. Jeśli produkt jest sprzedawany poza pierwszym krajem przeznaczenia, odsprzedawca musi upewnić się, że produkt jest zgodny z prawem obowiązującym w tym kraju i dostarczyć instrukcje dotyczące produktu w odpowiednim języku. Użytkownik systemu zabezpieczającego przed upadkiem z wysokości, a także użytkownik urządzenia samozaciskowego, muszą zagwarantować, iż niniejsza instrukcja będzie zawsze odpowiednio przechowywana oraz będzie przez cały czas dostępna do wglądu. Należy przestrzegać krajowych przepisów dotyczących zapobiegania wypadkom i stosowania środków ochrony podczas prac budowlanych.

Urządzenie samozaciskowe z prowadnicą stanowi integralną część pionowego systemu zabezpieczającego przed upadkiem z wysokości zgodnie z normami EN 353-1:2014+A1:2017, CSA Z259.2.4-15 oraz ANSI Z359.16-2016 i jest przeznaczone do stosowania jako środek ochrony indywidualnej. W celu zapewnienia prawidłowego użycia pionowego systemu zabezpieczającego przed upadkiem użytkownik musi upewnić się, że pełna uprząż i mechanizmy samozaciskowe są stosowane zgodnie z niniejszą instrukcją. Po użyciu nie należy pozostawiać mechanizmu samozaciskowego przymocowanego do pionowego systemu zabezpieczającego przed upadkiem. W pionowym systemie asekuracyjnym można zastosować wyłącznie pełną uprząż (pełen pas bezpieczeństwa). Z pionowego systemu zapewniającego bezpieczeństwo podczas wspinania się należy korzystać jedynie w połączeniu z pełną uprzążą, która została skontrolowana i zatwierdzona zgodnie z EN 361:2002-05, CSA Z259.2.5-17 lub ANSI Z359.11-2021 oraz jest wyposażona w przedni punkt mocowania piersiowy.

Aby uzyskać połączenie między mechanizmem samozaciskowym a pełną uprzężą, należy podłączyć karabinek urządzenia samozaciskowego do certyfikowanego pierścienia kotwiczącego oznaczonego literą „A” (ma zastosowanie w przypadku zgodności z normą EN 361:2002-05) w części mostkowej pełnej uprzęży. Nie należy zmieniać wielkości odstepu pomiędzy urządzeniem samozaciskowym a uprzężą (np. poprzez dodanie lub usunięcie złączki). Nie należy wydużać ani skraćć karabinka. Urządzenie samozaciskowe z prowadnicą jest przeznaczone **wyłącznie dla 1 osoby**.

Minimalne obciążenie użytkownika z wyłączeniem odzieży i wyposażenia wynosi **50 kg / 110 lb**. Maksymalne obciążenie użytkownika, w tym odzieży i sprzętu, wynosi **140 kg / 310 lb** i nie może być przekroczone.

Urządzenie samozaciskowe nie może być używane do ustalania pozycji pracy. Jeśli wymagane jest ustalanie pozycji pracy, należy użyć oddzielnego sprzętu do ustalania pozycji pracy.

Mechanizm samozaciskowy nie służy i nie powinien być używany jako punkt kotwiczenia.

Aby zapewnić bezpieczeństwo, nie należy dotykać urządzenia samozaciskowego podczas wchodzenia lub schodzenia.

Punktów mocowania lub szyna pionowego systemu zabezpieczającego przed upadkiem z wysokości nie należy wykorzystywać do zabezpieczania ładunków.

Przed oraz podczas korzystania z zamontowanego systemu ochrony przed upadkiem należy poddawać go inspekcji wzrokowej, aby upewnić się, iż działa prawidłowo.

Temperatura pracy musi mieścić się w zakresie od -40°C do +70°C / -40°F do 158°F. Należy upewnić się, że system jest wolny od smaru, oleju i lodu. Z urządzenia samozaciskowego należy korzystać w sposób chroniący je przed uszkodzeniem i korozją. Użytkownik musi skonsultować swój stan zdrowia z lekarzem i nie może być pod wpływem alkoholu, narkotyków lub leków, które mogłyby mieć wpływ na bezpieczną eksploatację produktu.

	Standardowa metoda testowa ANSI Z359.16	Standardowa metoda testowa EN 353-1
Maksymalna siła zatrzymania	nie przekracza 8 kN / 1800 lb.	nie przekracza 6 kN
Średnia siła zatrzymania	nie przekracza 6 kN / 1350 lb.	



Ważne!

Użytkownik powinien upewnić się, że nad nim i pod nim jest wystarczająca przestrzeń wolna, aby uniknąć uderzenia w ziemię lub inne osoby w przypadku upadku. Konieczne jest utrzymanie minimalnej pionowej odległości bezpieczeństwa wynoszącej co najmniej 3 metry / 10 stóp.



Ostrzeżenie

Przed użyciem mechanizmu samozaciskowego zabezpieczającego przed upadkiem z wysokości, użytkownik powinien dokładnie przeczytać i zrozumieć instrukcję obsługi, jak również wszystkie dodatkowe wskazówki otrzymane podczas szkolenia lub dostarczone razem z powiązany systemem.



Ostrzeżenie

Wszelkie zmiany lub dodatki do urządzenia samozaciskowego serii Söll VR600 wprowadzane bez pisemnej zgody producenta mogą uniemożliwić prawidłowe działanie urządzenia samozaciskowego i są wobec tego zabronione.

**ZACHOWAĆ NINIEJSZĄ INSTRUKCJĘ DO PRZYSZŁEGO
WYKORZYSTANIA – NIE WYRZUCAĆ!**

4 UŻYTKOWANIE

Ważne!

4.1 KONTROLA PRZED WSPINACZKĄ:

- Sprawdź stan szyny i karabinków, aby upewnić się, że są w pełni sprawne.
- Upewnij się, że ścieżka wspinaczkowa jest wolna od przeszkód.
- Zweryfikuj, czy wszystkie elementy mechanizmu samozaciskowego zabezpieczającego przed upadkiem funkcjonują poprawnie, ze szczególnym uwzględnieniem zapadki zabezpieczającej.
- Absorber (pochłaniacz wstrząsów) mechanizmu samozaciskowego nie może być zdeformowany (patrz rys. 5).
- Opracuj plan ratunkowy przed pracą na wysokości.

Pionowy system asekuracyjny nie może być używany, jeśli występują jakiegokolwiek wady lub uszkodzenia systemu lub jeśli istnieją jakiegokolwiek wątpliwości co do jego prawidłowego działania. W przypadku stwierdzenia nieprawidłowości, wymagana jest kontrola przez upoważnioną osobę i ewentualna wymiana części zgodnie z wytycznymi producenta.

Poszczególne użytkownicy muszą być zabezpieczeni za pomocą oddzielnych urządzeń samozaciskowych. Urządzenie samozaciskowe z prowadnicą jest przeznaczone **wyłącznie dla 1 osoby**. Mechanizmy samozaciskowe, prawidłowo używane w połączeniu z pełną uprzęą, chroni użytkownika przed upadkiem podczas wchodzenia i schodzenia.

Ostrzeżenie

Jeśli uprzęż poluzuje się podczas wchodzenia lub schodzenia, należy uzyskać bezpieczną pozycję i prawidłowo ją wyregulować.

Podczas pracy na lub obok drogi wchodzenia, a także podczas czynności niebędących częścią zwykłych ruchów wchodzenia lub schodzenia, osoba wspinająca się musi dodatkowo zabezpieczyć się za pomocą linki bezpieczeństwa zgodnie z EN 354 lub linki służącej do ustalania pozycji pracy zgodnej z EN 358:2018-11 lub ANSI/ASSP Z 359.4:2013-00. Dotyczy to także pozycji spoczynkowych podczas odpoczynku na drabinie systemu zabezpieczającego przed upadkiem z wysokości. W tym celu należy stosować wyłącznie urządzenia kotwiczące zgodnie z normą EN 795 lub ANSI Z359-18 w zależności od regionu. We wszystkich tych sytuacjach należy mocno trzymać linkę bezpieczeństwa, aby nie doszło do upadku.

Ważne!

Urządzenia samozaciskowe serii Söll VR600 mogą być używane tylko z systemami o nachyleniu maks. 15° od pionu we wszystkich kierunkach.

Ważne!

Mechanizm samozaciskowy zgodny z EN 353-1+A1:2017-12, CSA Z259.2.5-17 i ANSI Z359.16-2016 jest przeznaczony do użytku wyłącznie przez osoby

- odpowiednio przeszkolone i upoważnione,
- pracujące pod bezpośrednim nadzorem osoby posiadającej kwalifikacje.

4.2 PODŁĄCZENIE DO SYSTEMU:

Konstrukcja umożliwia montaż na szynach galwanizowanych, aluminiowych i ze stali nierdzewnej wchodzących w skład systemu Söll GlideLoc.

Urządzenie zabezpieczające przed upadkiem zawiera mechanizm uniemożliwiający niepoprawne zamocowanie do szyny (np. podłączenie urządzenia odwrotnie). Jednakże, aby zapewnić prawidłowe zamocowanie, użytkownik jest zobowiązany do przestrzegania instrukcji zawartych w tym rozdziale.

4.3 ŁĄCZENIE URZĄDZENIA SAMOZACISKOWEGO Z PEŁNĄ UPRZĘĄ:

- Pociągnij karbowaną tulejkę na karabinku.
- Obróć tulejkę i wciśnij ją do środka.
- Przymocuj karabinek bezpośrednio do połączenia mostkowego pełnej uprzęży.
- Zwolnij tulejkę, która zablokuje się automatycznie.

Niebezpieczeństwo!

Niezabezpieczony karabinek (otwarta karbowana tulejka) stwarza zagrożenie dla ludzkiego życia.

Pasek brzuszny lub piersiowy pełnej uprzęży musi ściśle przylegać do ciała (rys. 1).

Niebezpieczeństwo!

Karabinek mechanizmu samozaciskowego musi być bezpośrednio włożony do punktu mocowania piersiowego pełnej uprzęży (rys. 2).

4. 4 WKŁADANIE MECHANIZMU SAMOZACISKOWEGO DO SZYNY PROWADZĄCEJ SYSTEMU SÖLL GLIDELC®

ABY WŁOŻYĆ MECHANIZM SAMOZACISKOWY ZABEZPIEZAJĄCY PRZED UPADKIEM DO DOLNEGO KOŃCA LUB ZAGŁĘBIENIA (VR650 I VR670)

- Włóż mechanizm samozaciskowy w dolny koniec szyny prowadzącej (patrz rys. 3a) lub do wgłębienia (patrz rys. 3b), zwracając uwagę na wygrawerowaną strzałkę skierowaną w górę i wystający bocznie kołek bezpiecznikowy po prawej stronie (patrz rys. 3a, poz. 1).
- Następnie pociągnij kołek bezpiecznikowy szynę i przesunij mechanizm samozaciskowy powyżej tego punktu. Kołek bezpiecznikowy wraz z ogranicznikiem końcowym (patrz rys. 3a, poz. 2) zapobiega nieprawidłowemu użyciu mechanizmu samozaciskowego oraz niezamierzonemu ześlizgnięciu się z szyny prowadzącej.

ABY WŁOŻYĆ MECHANIZM SAMOZACISKOWY ZABEZPIEZAJĄCY PRZED UPADKIEM DO DOWOLNEJ CZĘŚCI SZYNY (TYLKO VR670)

- Przytrzymaj mechanizm samozaciskowy, naciskając na absorber (pochłaniacz wstrząsów) (rys. 4a).
- Pociągnij pokrętko otwierania i przesunąć do pozycji „otwarte” (rys. 4b).
- Przytrzymaj mechanizm samozaciskowy w pozycji prostopadłej do szyny i włóż przednie kółka prowadzące do szyny (rys. 4c).
- Dopasuj mechanizm samozaciskowy do szyny ruchem obrotowym (rys. 4d).
- Wciśnij dolną część mechanizmu samozaciskowego do szyny (rys. 4e)
- Przesuń pokrętko otwierania do pozycji „zamknięte” (rys. 4f). Mechanizm samozaciskowy jest prawidłowo zabezpieczony, gdy czerwone oznaczenie na pokrętku otwierającym nie jest widoczne.
- Upewnij się, że mechanizm samozaciskowy jest prawidłowo zamontowany i swobodnie się przesuwa.

4. 5 ZDEJMOWANIE MECHANIZMU SAMOZACISKOWEGO Z SZYNY PROWADZĄCEJ SYSTEMU SÖLL GLIDELC®

Aby zdjąć mechanizm samozaciskowy z szyny prowadzącej, wykonaj kroki opisane w poprzednich podrozdziałach, ale w odwrotnej kolejności.



Ostrzeżenie!

Przed zdjęciem mechanizmu samozaciskowego z szyny prowadzącej lub odczepieniem go od uprząży użytkownik musi w inny sposób zabezpieczyć się przed upadkiem z wysokości!

Jeżeli wózek się zablokuje, wspinaj się o 1-3 szczeble wyżej lub ręcznie podnieś karabinek wózka, aby go odblokować.

5 KONTROLA

Bezpieczeństwo użytkowników zależy od niezmiennej skuteczności i trwałości wyposażenia. Mechanizm samozaciskowy musi być regularnie kontrolowany przez osobę upoważnioną, przynajmniej raz na rok, w celu zapewnienia jego pełnej sprawności (patrz załączona lista kontrolna). Naprawy powinny być przeprowadzane wyłącznie przez producenta.

Osoba upoważniona, to taka, która ma odpowiednie szkolenie i doświadczenie w dziedzinie ochrony przed upadkiem, oraz zna obowiązujące przepisy bezpieczeństwa i normy, takie jak normy EN. Taka osoba, zatwierdzona przez firmę Honeywell, ma kompetencje do oceniania stanu i prawidłowego używania systemów i urządzeń ochrony przed upadkiem z wysokości. Upoważnienie można uzyskać tylko poprzez szkolenie i regularne kursy dokształcające organizowane przez producenta. Przedstawiony tutaj certyfikat obowiązuje przez 3 lata i upoważnia do przeprowadzania okresowych kontroli systemów Söll.

LISTA KONTROLNA INSPEKCJI:

Korpus (rys. 6, poz. 1.0)

- Mechanizm samozaciskowy jest wolny od farby/ zaprawy/betonu/brudów itp.
- Oznaczenia (patrz załączniki I i II „Oznaczenie produktu”) są czytelne.
- Kółek zabezpieczający (rys. 6, poz. 1.1) nie jest wygięty ani ruchomy.
- Elementy ślizgowe (rys. 6, poz. 1.2) muszą znajdować się we właściwym miejscu i nie mogą być zużyte, w ilości 4 sztuk.

Pochłaniacz wstrząsów (absorber)

- Pochłaniacz wstrząsów (absorber) (rys. 6, poz. 2.0) nie jest zdeformowany.
- Nie widać oznaczenia kontrolki upadku, a napis „INDICATOR” jest w pełni widoczny (rys. 5).
- Głębokość zapadki zabezpieczającej (rys. 6, poz. 2.1).
- Długość pochłaniacza wstrząsów (absorbora) nie przekracza 72 mm (rys. 5).

Kółka (rys. 6, poz. 3.0)

- Kompletność kółek, 6 sztuk.
- Luz promieniowy: maks. 0,5 mm.
- Kółka muszą obracać się swobodnie (współosiowość).
- Kółka nie mogą być uszkodzone.
- Kółka pewnie spoczywają na osiach.
- Średnica zewnętrzna kółek musi wynosić co najmniej 13 mm (rys. 6, poz. 3.1).

Sprężyny (rys. 6, poz. 4.1 i 4.2)

- Wszystkie sprężyny muszą być sprawdzone pod kątem funkcjonalności (nie mogą być uszkodzone).

Szklka obrotowa (rys. 6, poz. 5.0)

- Szklka obrotowa może być swobodnie przesuwana.
- Szklka obrotowa nie jest uszkodzona.
- Szklka obrotowa nie ma pęknięć ani innych uszkodzeń.

Karabinek

- Karabinek (rys. 6, poz. 6.0) nie jest zgięty ani złamany!
- Nie ma żadnych pęknięć ani innych uszkodzeń.
- Zamek karabinka (rys. 6, poz. 6.1) nie może być uszkodzona i musi działać prawidłowo; musi zamykać się i blokować automatycznie po ręcznym zwolnieniu.
- Kółek bezpiecznika (rys. 6, poz. 6.2) jest na swoim miejscu i nie jest uszkodzony.
- Odległość między szyną prowadzącą a wewnętrzną krawędzią oczka karabinka (skierowaną w stronę użytkownika) nie może przekraczać 195 mm / 7,7 cala.

Funkcja odłączenia (tylko VR670)

- Sprężyna i pokrętło (patrz rys. 7, poz. 7.1) powinny cofać się i blokować w pozycji zamkniętej (patrz rys. 7, poz. 7.2).
- Pokrętło (rys. 7, poz. 7.1) wraz z czerwoną podkładką (rys. 7, poz. 7.3) powinno być nienaruszone i w pełni sprawne.
- Pokrętło można przesuwać z pozycji zamkniętej do otwartej (90°) i z powrotem (rys. 7, poz. 7.4).
- Maksymalny luz osiowy w tylnej części obrotowej (rys. 7, poz. 7.5) powinien wynosić do 0,5 mm (rys. 7, poz. 7.6).
- Zamek grawitacyjny: Sprawdź czy możliwe jest przesunięcie pokrętła do pozycji zamkniętej, kiedy wózek jest ustawiony do góry nogami. Zwolnij napięcie na pokrętle, prawidłowo ustaw wózek i dopiero wtedy przesuń pokrętło do pozycji zamkniętej.

Jeżeli te działania nie przynoszą oczekiwanych rezultatów, zaleca się odesłanie mechanizmu samozaciskowego do producenta w przeprowadzenia szczegółowej diagnostyki i ewentualnej naprawy.



⚠️ Ostrzeżenie!

Mechanizm samozaciskowy, który został użyty do zatrzymania upadku z wysokości, nie może być ponownie wykorzystany, dopóki nie zostanie sprawdzony i zatwierdzony do dalszego użytku przez upoważnioną osobę. W przypadku braku dostępności takiej osoby, mechanizm należy odesłać do producenta lub autoryzowanego dystrybutora w celu przeprowadzenia kontroli, zgodnie z załączoną instrukcją obsługi.

6 KONSERWACJA

CZYSZCZENIE

Oczyszczyć wodą. Nigdy nie używać rozpuszczalników ani środków czyszczących zawierających kwasy/zasady. Pozostawić do wyschnięcia w dobrze wentylowanym miejscu, z dala od otwartego ognia lub innych źródeł ciepła.

TRWAŁOŚĆ UŻYTKOWA

Właściwa pielęgnacja środków ochrony indywidualnej pomoże zapewnić lepszą trwałość produktu i bezpieczeństwo.

Czas trwałości operacyjnej zależy od częstości używania oraz warunków pracy. Podczas dorocznej kontroli wykonywanej przez upoważnioną osobę lub jednostkę urządzenie samozaciskowe zostanie wydane do dalszego użytkowania wyłącznie, jeśli produkt i jego podzespoły są w dobrym stanie.

TRANSPORT I SKŁADOWANIE

Podczas transportu i składowania upewnić się, że ŚOI są umieszczone z dala od źródeł ciepła, wilgoci, atmosfery korozyjnej, promieni ultrafioletowych itp. oraz unikać uderzenia lub nadmiernych wibracji.

7 ZARZĄDZANIE MAGAZYNEM

VR650 i VR670 są oznaczone za pomocą niepowtarzalnego numeru seryjnego na boku obudowy zewnętrznej (patrz Oznakowanie produktu, punkt „N”).

RFID

Seria **VR600** zawiera znacznik RFID (Radiowe rozpoznawanie tożsamości) obejmujący niepowtarzalny numer identyfikacyjny, który może być używany do śledzenia zasobów zgodnie z normą ISO 18000-63. Znacznik RFID umożliwi prowadzenie szybkich kontroli w terenie i podaje informacje, w tym numer modelu, datę

produkcji, numer kontroli/partii i spełnione normy. Oprócz typu czytnika i znacznika RFID na optymalną odległość odczytu znacznika RFID mają wpływ sam czytnik, orientacja znacznika i materiał.

Znacznik RFID umieszczony jest pod plastikową osłoną urządzenia samozaciskowego – patrz oznakowanie produktu.



SPECYFIKACJA

- Częstotliwość globalna: **840 ~ 940 MHz**
- Pamięć EPC 128 bitów, TID: **96 bit**
- Przechowywanie danych: **20 lat**

ZALECENIA

Po czyszczeniu ŚOI zeskanować znacznik RFID, aby sprawdzić, czy nie został uszkodzony.

8 OCHRONA ŚRODOWISKA



Symbol WEEE oznacza, że produktu nie wolno wyrzucać razem z odpadami z gospodarstwa domowego. Aby chronić środowisko, należy prawidłowo utylizować produkt. Aby uzyskać bardziej szczegółowe informacje na temat wtórnego przetwarzania tego produktu, należy skontaktować się z lokalnymi władzami, dostawcą usług związanych z utylizacją odpadów lub punktem, w którym zakupiono produkt.

9 GWARANCJA OGRANICZONA

Kompletny tekst gwarancji ograniczonej Honeywell jest dostępny w Warunkach Sprzedaży Honeywell na stronie (<https://automation.honeywell.com/us/en/support/ia-terms-and-conditions-of-sale>). Honeywell zapewnia, że produkt ten będzie pozbawiony wad materiałowych i produkcyjnych przez 24 miesiące („Okres Gwarancji”). Niniejsza ograniczona gwarancja nie obejmuje usterek spowodowanych normalnym zużyciem lub konserwacją, a także jest nieważna w przypadku produktów używanych niezgodnie z przeznaczeniem, źle konserwowanych, lub zmodyfikowanych przez osoby nieupoważnione przez firmę Honeywell. Odpowiedzialność Honeywell ogranicza się wyłącznie do naprawy, wymiany wadliwego produktu lub udzielenia kredytu na zakup nowego produktu, z uwzględnieniem stosownej amortyzacji. Wszelkie decyzje dotyczące zadośćuczynienia dla Kupującego podejmowane są wyłącznie według uznania Honeywell. Okres gwarancji nie zostaje wznowiony dla produktów zamiennych; produkty zastępcze są objęte gwarancją tylko przez pozostałą część pierwotnego okresu gwarancji, o ile taki istnieje. NINIEJSZE GWARANCJE SĄ WYŁĄCZNE I ZASTĘPUJĄ WSZYSTKIE INNE GWARANCJE, NIEZALEŻNIE OD TEGO, CZY SĄ PISEMNE, WYRAŻONE WPROST, DÓROZUMIANE, USTAWOWE CZY INNE.

Söll VR600 - Sistema anti-queda do tipo guiado para sistema de carris verticais

1 INFORMAÇÕES GERAIS

REFERÊNCIAS NORMATIVAS

Este produto é abrangido pela lista de normas e diretivas abaixo indicada. É da responsabilidade do utilizador cumprir as normas relevantes abordadas neste manual.

Os grupos de referência de normas/diretivas abaixo indicados são aplicáveis de acordo com o mercado, por exemplo, se o produto for utilizado na União Europeia (UE), o utilizador deve cumprir as normas/diretivas da UE e todas as outras normas mencionadas no manual do utilizador não são relevantes.

No presente documento, uma linha de ancoragem rígida é também designada por "carril" ou "carril de guia".

NORMAS EUROPEIAS

EN 353-1+A1:2017-12 - Equipamento de proteção individual anti-queda - Sistem anti-queda do tipo guiado, incluindo um cabo de ancoragem - Parte 1: Sistema anti-queda do tipo guiado incluindo uma linha de ancoragem rígida

CNB/P/11.119 - Regulamento EPI (UE) 2016/425

NORMAS E REGULAMENTOS AMERICANOS

ANSI/ASSE Z359.16-2016 - Requisitos de segurança para sistemas de proteção anti-queda para escadas ascendentes OSHA 1910.29 & 1926.502

NORMAS CANADIANAS

CSA Z259.2.4-15 - Sistema anti-queda e carris rígidos verticais

2 COMPATIBILIDADE

Os sistemas anti-queda da série VR600 só devem ser utilizados com os sistemas Söll GlideLoc originais que possuam um certificado de exame Söll GlideLoc® EU-type válido. A utilização de sistemas de outros fabricantes é estritamente proibida. Para mais informações, consulte o respetivo guia de instalação do sistema Söll GlideLoc.

3 PRECAUÇÕES DE SEGURANÇA

Qualquer pessoa que trabalhe com ou no sistema anti-queda vertical deve estar familiarizada com estas instruções antes de utilizar o sistema. A utilização que NÃO está de acordo com estas instruções constitui um risco para a vida humana. O equipamento de retenção de quedas não deve ser usado fora das suas limitações, ou para qualquer finalidade diferente daquela para a qual se destina. Os operadores devem receber formação que abranja estas instruções e as informações do utilizador antes de iniciarem o trabalho, e novamente pelo menos uma vez por ano. Certifique-se de que a função de segurança de qualquer um dos componentes não é afetada pela função de segurança de outro e que eles não interferem uns com os outros. NÃO use o sistema anti-queda em um ambiente de máquinas em movimento, eletricidade perigosa. NÃO utilize o sistema anti-queda próximo a bordas afiadas e superfícies abrasivas. Se o produto for vendido fora do primeiro país de destino, o revendedor deve garantir que o produto está em conformidade com as leis aplicáveis nesse país e fornecer instruções para o produto no idioma apropriado. O utilizador do sistema de retenção vertical, bem como o utilizador do sistema anti-queda deve garantir que este manual é sempre devidamente armazenado e disponível para consulta em todos os momentos. A legislação nacional sobre a prevenção de acidentes e a utilização de equipamentos de segurança para trabalhos de construção deve ser respeitada.

O sistema anti-queda do tipo guiado é uma parte integrante do sistema anti-queda vertical em conformidade com a EN 353-1: 2014 + A1: 2017, CSA Z259.2.4-15 e ANSI Z359.16-2016, e é projetado para uso como equipamento de segurança pessoal. Para garantir o uso adequado do sistema de retenção vertical, o usuário deve garantir que o arnés de corpo inteiro e o sistema anti-queda sejam usados de acordo com estas instruções. Após o uso, o sistema anti-queda não deve ser deixado conectado ao sistema de retenção vertical.

O arnés de corpo inteiro é o único dispositivo de retenção do corpo aceitável que pode ser utilizado no sistema de paragem vertical. O sistema de paragem vertical só deve ser utilizado em conjunto com arneses de corpo inteiro que tenham sido verificados e aprovados em conformidade com as normas EN 361:2002-05, CSA Z259.2.5-17 ou ANSI Z359.11-2021 e que estejam equipados com um ponto de fixação externo (frontal).

Para conseguir a conjugação entre o sistema anti-queda e o arnés de corpo inteiro, ligue o gancho do mosquetão do sistema anti-queda ao anel de ancoragem certificado (marcado com "A" em conformidade com a norma EN 361:2002-05) na parte externa do arnés de corpo inteiro. A distância entre o sistema anti-queda e o arnés

de corpo inteiro não deve ser minimizada ou aumentada (por exemplo, adicionando ou removendo um conector). O comprimento do mosquetão não deve ser alargado ou encurtado. O travão de queda do tipo guiado destina-se a ser utilizado apenas por **1 pessoa**.

A carga mínima do utilizador, excluindo o vestuário e o equipamento, é de **50 kg/110 lb**. A carga máxima do utilizador, incluindo vestuário e equipamento, é de **140 kg/310 lb** e não deve ser excedida.

O sistema anti-queda do tipo guiado não deve ser utilizado para posicionamento no trabalho. Se o posicionamento no trabalho for necessário, deve ser utilizado um sistema separado.

O sistema anti-queda não é e não deve ser utilizado como ponto de ancoragem.

O sistema anti-queda não deve ser tocado durante a subida/descida para garantir a segurança.

Os pontos de fixação ou a calha do sistema de retenção vertical não devem ser utilizados para fixar cargas.

Antes e durante a utilização do sistema de proteção contra quedas instalado, o sistema deve ser inspecionado visualmente para garantir que está a funcionar corretamente.

A temperatura de funcionamento é de -40 °C a +70 °C / -40 °F a 158 °F; certifique-se de que o sistema está livre de gordura, óleo e gelo. O sistema anti-queda deve ser sempre manuseado de forma a estar protegido contra qualquer dano ou corrosão. O utilizador deve consultar o seu médico sobre o seu estado de saúde e não deve estar sob a influência de álcool, drogas ou medicamentos que possam afetar a utilização segura do produto.

	ANSI Z359.16 método de ensaio padrão	EN 353-1 método de ensaio padrão
Força máxima de detenção	does not exceed 8 kN / 1800 lb.	does not exceed 6 kN
Força de detenção média	does not exceed 6 kN / 1350 lb.	



Importante!

O utilizador deve certificar-se de que existe espaço livre suficiente acima e abaixo de si para não atingir o solo ou outros utilizadores abaixo de si, em caso de queda. É obrigatória uma distância vertical de segurança de, pelo menos, 3 m / 10 pés.



Aviso

Antes de utilizar este sistema anti-queda, o utilizador deve ler e compreender este manual de instruções e quaisquer instruções adicionais fornecidas durante a formação ou fornecidas com o sistema relacionado.



Aviso

Quaisquer alterações ou adições ao sistema anti-queda da série Söll VR600 sem a aprovação por escrito do fabricante podem impedir que o sistema anti-queda funcione corretamente e, portanto, são proibidas.

GUARDAR ESTE MANUAL PARA UTILIZAÇÃO FUTURA - NÃO DEITAR FORA!

4 UTILIZAÇÃO

Importante!

4.1 INSPEÇÃO ANTES DE SUBIR:

- Inspeccionar a calha e os mosquetões para verificar a sua utilidade.
- Verificar se o caminho de escalada está desobstruído.
- Verificar se todos os componentes do sistema anti-queda estão a mover-se livremente, especialmente o fecho de segurança.
- O amortecedor do sistema anti-queda não deve ser deformado (ver Fig. 5).
- É necessário dispor de um plano de salvamento antes de efetuar trabalhos em altura.

O sistema de retenção vertical não deve ser utilizado se apresentar defeitos ou danos no sistema ou se existirem dúvidas quanto ao seu correto funcionamento. Antes de qualquer outra utilização, é necessária uma inspeção por uma pessoa autorizada e as peças defeituosas ou danificadas devem ser substituídas de acordo com as instruções do fabricante.

Cada utilizador deve ser fixado a um sistema anti-queda separado. O sistema anti-queda do tipo guiado destina-se a ser utilizado por **apenas 1 pessoa**. O sistema anti-queda, corretamente utilizado em conjunto com um arnês de corpo inteiro, protege o seu utilizador contra quedas durante a subida e a descida.

Aviso

Se o arnês ficar solto durante a subida ou a descida, procure uma posição segura e ajuste-o corretamente.

Ao trabalhar na rota de subida ou próximo a ela e durante trabalhos e ações que não fazem parte dos movimentos usuais de subida e descida, o alpinista deve se proteger adicionalmente com um cordão de acordo com EN 354 ou cordão de posicionamento de trabalho de acordo com EN 358: 2018-11 ou ANSI / ASSP Z 359.4: 2013-00. Isso também é aplicável para posições inativas enquanto descansa na escada anti-queda. Para o efeito, só devem ser utilizados dispositivos de ancoragem conformes com a norma EN 795 ou ANSI Z359-18, consoante a região. Em todas estas situações, o cordão de segurança deve ser mantido firme para evitar uma queda.

Importante!

Os sistemas anti-queda da série VR600 da Söll só devem ser utilizados em sistemas com uma inclinação máxima de 15° da vertical em todas as direções.

Importante!

Um sistema anti-queda de acordo com as normas EN 353-1+A1:2017-12, CSA Z259.2.5-17 e ANSI Z359.16-2016 deve ser utilizado apenas por pessoas que:

- foram formados e autorizados
- são supervisionados diretamente por uma pessoa formada ou autorizada.

4.2 LIGAÇÃO AO SISTEMA:

O design permite a fixação em calhas galvanizadas, de alumínio e de aço inoxidável que fazem parte do sistema Söll GlideLoc.

O sistema anti-queda inclui um mecanismo que ajuda a evitar que seja fixado incorretamente ao carril (por exemplo, ligar o dispositivo de cabeça para baixo). Apesar disso, o utilizador deve seguir as instruções indicadas neste capítulo para alcançar a fixação correta.

4.3 LIGAR O SISTEMA ANTI-QUEDA AO ARNÊS DE CORPO INTEIRO:

- Puxar para baixo o casquilho serrilhado do mosquetão.
- Em seguida, rodar o casquilho serrilhado e pressioná-lo para dentro.
- Fixe-o diretamente à ligação esternal do arnês de corpo inteiro.
- Soltar o casquilho serrilhado, este bloqueia automaticamente.

Perigo!

Um mosquetão não seguro (casquilho serrilhado aberto) é perigoso para a vida humana.

A precinta abdominal ou torácica do arnês de corpo inteiro deve ajustar-se firmemente ao corpo (Fig. 1).

Perigo!

O mosquetão do sistema anti-queda deve ser inserido diretamente no ponto de fixação esternal do arnês de corpo inteiro (Fig. 2).

4. 4 INSERIR O SISTEMA ANTI-QUEDA NA CALHA DE GUIA DO SISTEMA GLIDELOC® DA SÖLL

PARA INSERIR O SISTEMA ANTI-QUEDA NA EXTREMIDADE INFERIOR OU NO RECESSO (VR650 & VR670)

- Inserir o sistema anti-queda na extremidade inferior da calha de guia (Fig. 3a) ou na reentrância (Fig. 3b) com a seta gravada a apontar para cima e com a cavilha de segurança saliente lateralmente no lado direito (Fig. 3a, Pos. 1).
- Puxar a cavilha de segurança da calha e passar o sistema anti-queda por cima deste ponto. O pino de segurança, juntamente com o batente final (Fig. 3a, Pos. 2), evita a utilização incorrecta do sistema anti-queda e o deslizamento involuntário da calha de guia.

PARA INSERIR O SISTEMA ANTI-QUEDA EM QUALQUER PARTE DO CARRIL (VR670 ONLY)

- Segure o sistema anti-queda enquanto empurra o amortecedor (Fig. 4a).
- Puxar o botão de abertura e deslizar para a posição "aberto" (Fig. 4b).
- Segurar o sistema anti-queda numa posição perpendicular ao carril e inserir as rodas de guia frontais no carril (Fig. 4c).
- Por movimento de torção, alinhar o sistema anti-queda com a calha de guia (Fig. 4d).
- Empurrar a parte inferior do sistema anti-queda para dentro do carril (Fig. 4e).
- Deslize o botão de abertura para a posição "fechado" (Fig. 4f). O sistema anti-queda está corretamente fechado quando a marcação vermelha do botão de abertura não é visível.
- Certifique-se de que o sistema anti-queda está instalado em segurança, deslizando-o livremente.

4. 5 REMOVER O SISTEMA ANTI-QUEDA DA CALHA DE GUIA DO SISTEMA GLIDELOC® DA SÖLL

Para remover o sistema anti-queda do trilhão de guia, siga os passos nos subcapítulos anteriores na ordem inversa.



Aviso!

Antes de remover o sistema anti-queda da calha vertical ou de o retirar do arnês, os utilizadores devem estar seguros e protegidos contra uma queda de altura!

Se a lança-deira bloquear, subir 1-3 barras ou levantar manualmente o mosquetão da lança-deira para a desbloquear.

5 INSPEÇÃO

A segurança do utilizador depende da eficácia e durabilidade do equipamento. Dependendo dos requisitos do usuário e condições operacionais, o sistema anti-queda deve ser inspecionado por uma pessoa autorizada para uma condição impecável para garantir que ele está em perfeitas condições de funcionamento, conforme necessário, mas pelo menos uma vez por ano (ver lista de verificação de inspeção abaixo). As reparações só podem ser efetuadas pelo fabricante.

Uma pessoa autorizada é uma pessoa ou organismo que possui conhecimentos suficientes sobre os regulamentos de segurança estatais e locais aplicáveis e as normas aplicáveis (por exemplo, normas EN) devido à sua formação e experiência no domínio do equipamento de proteção individual contra quedas de altura e é, por isso, capaz e autorizada pela Honeywell a avaliar o estado correto e a utilização de sistemas e produtos contra quedas de altura. A autorização só pode ser adquirida através de formação e atualizações regulares por parte do fabricante. Qualquer certificado deste tipo é válido por 3 anos e autoriza a realização de inspeções regulares aos sistemas SÖLL.

LISTA DE CONTROLO DE INSPEÇÃO:

Corpo (Fig. 6, Pos. 1.0)

- O sistema anti-queda está livre de tinta/ argamassa/concreto/sujidade, etc.
- As marcações (ver apêndices I e II "Marcação do produto") são claramente legíveis.
- A cavilha de bloqueio (Fig. 6, Pos. 1.1) não está dobrada nem é móvel.
- As peças deslizantes (Fig. 6, Pos. 1.2) devem estar no sítio e sem desgaste, 4 peças.

Amortecedor de choques

- O amortecedor (Fig. 6, Pos. 2.0) não está deformado.
- Não se vê a marca do indicador de queda e a inscrição "INDICATOR" é totalmente visível (Fig. 5).
- Profundidade do fecho de segurança (Fig. 6, Pos. 2.1).
- O comprimento do amortecedor não é superior a 72 mm (Fig. 5).

Rodízios (Fig. 6, Pos. 3.0)

- Completude dos rodízios, 6 peças.
- Folga radial: máx. 0,5 mm.
- Os rodízios devem rodar livremente (concentricidade).
- Os rodízios não devem estar danificados.
- Os rodízios devem encaixar firmemente no eixo.
- O diâmetro exterior dos rodízios tem de ser de, pelo menos, 13 mm (Fig. 6, Pos. 3.1).

Molas (Fig. 6, Pos. 4.1 & 4.2)

- Todas as molas devem ser verificadas através de ensaios de funcionamento (não estão partidas).

Manilha giratória (Fig. 6, Pos. 5.0)

- A manilha giratória pode ser deslocada livremente.
- A manilha giratória não está partida.
- A manilha giratória não apresenta fissuras ou outros tipos de danos.

Mosquetão

- O mosquetão (Fig. 6, Pos. 6.0) não está dobrado ou partido!
- Não apresenta fissuras ou outros tipos de danos.
- O portão (Fig. 6, Pos. 6.1) não deve estar danificado e deve estar a funcionar corretamente; deve fechar e trancar automaticamente depois de ser libertado à mão.
- A cavilha de segurança (Fig. 6, Pos. 6.2) está no sítio e não está danificada.
- A distância entre a calha-guia e o bordo interior do alhal do mosquetão (virado para o utilizador) não deve ser superior a 195 mm / 7,7 pol.

Função amovível (Apenas VR670)

- A função da mola, botão (Fig. 7, Pos. 7.1) retrai e bloqueia na posição fechada (Fig. 7, Pos. 7.2).
- O manípulo (Fig. 7, Pos. 7.1) incluindo a anilha vermelha (Fig. 7, Pos. 7.3) não está danificado.
- O botão pode deslizar da posição fechada para a posição aberta (90°) e vice-versa (Fig. 7, Pos. 7.4).
- A folga axial na parte rotativa traseira (Fig. 7, Pos. 7.5) é no máximo 0,5 mm (Fig. 7, Pos. 7.6).
- Bloqueio por gravidade: Verificar se o botão não pode ser deslizado para uma posição fechada quando a lançadeira está posicionada ao contrário. Soltar a tensão no botão, posicionar corretamente a lançadeira e deslizar para a posição fechada.

Se os requisitos acima não forem cumpridos, o sistema anti-queda deve ser enviado de volta ao fabricante para revisão.



Aviso!

Um sistema anti-queda que tenha travado a queda de uma pessoa de uma altura não deve ser utilizado novamente até que uma pessoa autorizada tenha inspecionado e aprovado a sua utilização posterior. Se não houver uma pessoa autorizada disponível, o sistema anti-queda deve ser devolvido ao fabricante ou revendedor autorizado para inspeção, juntamente com estas instruções.

6 MAINTENANCE

LIMPEZA

Limpar com água. Não utilizar, em circunstância alguma, solventes ou produtos de limpeza que contenham ácidos/alcalinos. Deixar secar naturalmente numa área bem ventilada, longe de qualquer fogo aberto ou outras fontes de calor.

VIDA ÚTIL

Os cuidados adequados com o seu EPI garantirão uma maior longevidade do produto e a sua segurança. A vida útil do sistema anti-queda depende da frequência de utilização e das condições de funcionamento. Durante as inspeções anuais realizadas por uma pessoa ou organismo autorizado, o sistema anti-queda só será libertado para uso posterior se o produto e os seus componentes estiverem em boas condições.

TRANSPORTE E ARMAZENAMENTO

Durante o transporte e o armazenamento, certifique-se de que o seu EPI é colocado longe de fontes de calor, humidade, atmosfera corrosiva, raios ultravioleta, etc., e evite qualquer impacto ou vibração excessiva.

7 GESTÃO DE ARTIGOS

VR650 & VR670 apresentam números de série únicos na parte lateral do corpo exterior (ver Marcação do produto, ponto "1").

RFID

VR600 series Os sistemas anti-queda incorporam uma etiqueta RFID (identificação por radiofrequência) que contém um número de identificação único que pode ser utilizado para o rastreio de ativos de acordo com a norma ISO 18000-63. O RFID permite inspeções rápidas no terreno e especifica informações, incluindo o número do modelo, a data de fabrico, o número de inspeção/ lote e as normas cumpridas.

de fabrico, número de inspeção/ lote e normas cumpridas. Para além do tipo de leitor e da etiqueta RFID, a distância de leitura RFID ideal varia consoante o leitor, a orientação da etiqueta e o material.

A etiqueta RFID é colocada sob a cobertura de plástico do sistema anti-queda - ver marcação do produto.



ESPECIFICAÇÃO

- Frequência Global: **840 ~ 940 MHz**
- Memória EPC 128bits, TID: **96bit**
- Retenção de dados: **20 anos**

RECOMENDAÇÕES

Depois de limpar o seu EPI, leia a sua etiqueta RFID para verificar se não foi danificada.

8 PROTEÇÃO DO AMBIENTE



O símbolo WEEE indica que este produto não pode ser tratado como lixo doméstico.

Para proteger o ambiente, certifique-se de que o produto é eliminado corretamente. Para obter informações mais detalhadas sobre a reciclagem deste produto, contacte as autoridades locais, o seu fornecedor de serviços de eliminação de resíduos domésticos/industriais ou o ponto de venda do produto.

9 GARANTIA LIMITADA

A declaração completa da garantia limitada da Honeywell pode ser encontrada nos Termos e Condições de Venda da Honeywell (<https://automation.honeywell.com/us/en/support/ia-terms-and-conditions-of-sale>). A Honeywell garante que este produto estará isento de defeitos de fabrico e de materiais durante 24 meses (o "Período de garantia"). Esta garantia limitada não cobre defeitos causados por desgaste normal ou manutenção e é nula relativamente a qualquer produto que seja utilizado ou mantido incorretamente ou que seja alterado por uma parte não autorizada pela Honeywell. A única responsabilidade da Honeywell e o recurso exclusivo do comprador, que será determinado de acordo com o critério exclusivo da Honeywell, limita-se à substituição ou reparação do(s) produto(s) relevante(s) ou a um crédito do preço de compra do produto relevante, menos a depreciação. O Período de Garantia não é reiniciado para produtos de substituição e quaisquer produtos de substituição apenas serão garantidos durante o restante Período de Garantia original, caso exista. ESTAS GARANTIAS SÃO EXCLUSIVAS E SUBSTITUEM TODAS AS OUTRAS GARANTIAS, QUER ESCRITAS, EXPRESSAS, IMPLÍCITAS, ESTATUTÁRIAS OU OUTRAS.

Söll VR600 – Opritor de cădere cu ghidaj pentru sistem vertical de șine

1 INFORMAȚII GENERALE

REFERINȚE NORMATIVE

Acest produs face referire la lista de standarde și directive de mai jos. Este responsabilitatea utilizatorului să respecte standardele relevante la care se face referire în acest manual.

Grupurile de referință pentru standarde/directive de mai jos sunt aplicabile în funcție de piață, de exemplu, dacă produsul este utilizat în Uniunea Europeană (UE), utilizatorul trebuie să respecte standardele/directivele UE, iar toate celelalte standarde menționate în ghidul de utilizare nu sunt relevante.

În acest document, un suport de ancorare rigid este numit și „șină” sau „șină de ghidaj”.

STANDARDE EUROPENE

EN 353-1+A1:2017-12 - Echipament individual de protecție împotriva căderilor de la înălțime - Opritoare de cădere cu alunecare cu suport de ancorare. Partea 1: Opritoare de cădere cu alunecare cu suport de ancorare rigid

CNB/P/11.119 - Regulamentul privind EIP (UE) 2016/425

STANDARDE ȘI REGLEMENTĂRI DIN SUA

ANSI/ASSE Z359.16-2016 - Cerințe de siguranță pentru sistemele de oprire a căderii pe scară de urcare OSHA 1910.29 și 1926.502

STANDARDE DIN CANADA

CSA Z259.2.4-15 - Opritoare de cădere și șine rigide verticale

2 COMPATIBILITATE

Opritoarele de cădere din seria VR600 trebuie utilizate numai cu sistemele originale Söll GlideLoc care dețin un certificat valabil de examinare UE de tip Söll GlideLoc®. Utilizarea sistemelor altor producători este strict interzisă. Pentru informații suplimentare, consultați ghidul de instalare corespunzător pentru sistemul Söll GlideLoc.

3 MĂSURI DE SIGURANȚĂ

Orice persoană care lucrează cu sau la sistemul vertical de oprire a căderii trebuie să fie familiarizată cu aceste instrucțiuni înainte de a utiliza sistemul. Utilizarea care NU respectă aceste instrucțiuni constituie risc de deces. Echipamentul de oprire a căderilor nu trebuie utilizat dincolo de limitele sale sau în orice alte scopuri decât cel pentru care a fost prevăzut. Operatorii trebuie să beneficieze de instruire care să acopere aceste instrucțiuni și informațiile pentru utilizator înainte de începerea lucrului și, apoi, cel puțin o dată pe an. Asigurați-vă că funcția de siguranță a oricăreia dintre componente nu este afectată de funcția de siguranță a altei componente și că acestea nu interferează între ele. NU utilizați opritorul de cădere într-un mediu cu utilaje în mișcare, electricitate periculoasă. NU utilizați opritorul de cădere în apropierea marginilor ascuțite și a suprafețelor abrazive. În cazul în care produsul este vândut în afara primei țări de destinație, revânzătorul trebuie să se asigure că produsul este conform cu legile aplicabile în țara respectivă și să furnizeze instrucțiuni pentru produs în limba corespunzătoare. Utilizatorul sistemului vertical de oprire a căderii, precum și utilizatorul opritorului de cădere trebuie să se asigure că acest manual este întotdeauna păstrat corespunzător și disponibil pentru consultare în orice moment. Trebuie respectate reglementările naționale privind prevenirea accidentelor și utilizarea echipamentelor de siguranță pentru lucrări de construcții.

Opritorul de cădere cu ghidaj face parte integrantă din sistemul vertical de oprire a căderii în conformitate cu EN 353-1:2014+A1:2017, CSA Z259.2.4-15 și ANSI Z359.16-2016 și este proiectat pentru a fi utilizat ca echipament individual de siguranță. Pentru a asigura utilizarea corectă a sistemului vertical de oprire a căderii, utilizatorul trebuie să se asigure că centura complexă și opritorul de cădere sunt utilizate în conformitate cu aceste instrucțiuni. După utilizare, opritorul de cădere nu trebuie lăsat conectat la sistemul vertical de oprire a căderii.

Centura complexă este singurul dispozitiv acceptabil de susținere a corpului care poate fi utilizat într-un sistem vertical de oprire a căderii. Sistemul vertical de oprire a căderii trebuie utilizat numai împreună cu centuri complexe care au fost verificate și aprobate în conformitate cu EN 361:2002-05, CSA Z259.2.5-17 sau ANSI Z359.11-2021 și sunt echipate cu un punct de atașare pe piept (frontal).

Pentru a realiza o legătură între opritorul de cădere și centura complexă, conectați clapeta carabinierii opritorului de cădere la inelul de ancorare certificat (marcat cu „A” în conformitate cu EN 361:2002-05) de la punctul de pe piept al centurii complexe. Distanța dintre opritorul de cădere și centura complexă nu trebuie să fie redusă sau mărită (de ex., prin adăugarea sau scoaterea unui conector).

Lungimea carabinierii nu trebuie extinsă sau scurtată. Opritorul de cădere cu ghidaj este destinat utilizării **pentru o singură persoană**.

Greutatea minimă a utilizatorului, cu excepția articolelor de îmbrăcăminte și a echipamentelor, este de **50 kg**. Greutatea maximă a utilizatorului, inclusiv îmbrăcăminte și echipamentul, este de **140 kg** și nu trebuie depășită. Opritorul de cădere cu ghidaj nu trebuie utilizat pentru poziționarea în timpul lucrului. În cazul în care este necesară poziționarea în timpul lucrului, se va utiliza un sistem separat.

Opritorul de cădere nu este și nu va fi utilizat ca punct de ancorare.

Pentru siguranță, opritorul de cădere nu trebuie atins în timpul urcării/coborării.

Punctele de fixare sau șina sistemului vertical de oprire a căderii nu trebuie utilizate pentru fixarea încărcăturilor. Înainte și în timpul utilizării sistemului instalat de protecție împotriva căderilor, sistemul trebuie inspectat vizual pentru a se verifica funcționarea corespunzătoare.

Temperatura de lucru: de la -40 °C la +70 °C; asigurați-vă că sistemul nu prezintă urme de vaselină, ulei sau gheață. Opritorul de cădere trebuie să fie manipulat întotdeauna astfel încât să fie protejat de orice deteriorare sau coroziune. Utilizatorul trebuie să consulte medicul cu privire la starea sa de sănătate și nu trebuie să se aștepte sub influența alcoolului, a drogurilor sau a medicamentelor care ar putea afecta utilizarea în siguranță a produsului.

	Metoda de testare standard ANSI Z359.16	Metoda de testare standard EN 353-1
Forța maximă de frânare	nu depășește 8 kN/1800 lb.	nu depășește 6 kN
Forța medie de frânare	nu depășește 6 kN/1350 lb.	



Important!

Utilizatorul trebuie să se asigure că există suficient spațiu liber deasupra și dedesubtul său pentru a nu lovi pământul sau alți utilizatori de sub el, în caz de cădere. Este obligatorie păstrarea unei distanțe de siguranță pe verticală de cel puțin 3 m.



Avertizare

Înainte de a utiliza acest opritor de cădere, utilizatorul trebuie să citească și să înțeleagă acest manual de instrucțiuni și orice instrucțiuni suplimentare furnizate în timpul instruirii sau furnizate cu sistemul aferent.



Avertizare

Orice modificări sau adăugări la opritorul de cădere seria Söll VR600 fără aprobarea scrisă a producătorului pot împiedica funcționarea corectă a opritorului de cădere și, prin urmare, sunt interzise.

PĂSTRAȚI ACEST MANUAL PENTRU CONSULTĂRI ULTERIOARE - NU ÎL ARUNCAȚI!

4 UTILIZARE



Important!

4.1 INSPECȚIA ÎNAINTEA ASCENSIUNII:

- Verificați șina și carabinierile pentru a vă asigura că sunt în stare bună de funcționare.
- Verificați dacă traseul de ascensiune nu este obstrucționat.
- Verificați dacă toate componentele opritorului de cădere se mișcă liber, în special prinderea de siguranță.
- Absorbitorul de șoc al opritorului de cădere nu trebuie să fie deformat (Fig. 5).
- Înainte de a desfășura lucrări la înălțime, trebuie să existe un plan de salvare.

Sistemul vertical de oprire a căderii nu trebuie utilizat în cazul în care există defecte sau deteriorări ale sistemului sau dacă există îndoieli cu privire la funcționarea corectă a acestuia. Înainte de utilizare, este obligatorie efectuarea unei inspecții de către o persoană autorizată, iar piesele defecte sau deteriorate trebuie înlocuite în conformitate cu instrucțiunile producătorului.

Fiecare utilizator trebuie să fie asigurat de un opritor de cădere separat. Opritorul de cădere cu ghidaj este destinat utilizării **pentru o singură persoană**. Opritorul de cădere, utilizat în mod corespunzător împreună cu o centură complexă, protejează utilizatorul împotriva căderilor în timpul ascensiunii și coborării.



Avertizare

Dacă hamul se slăbește în timpul ascensiunii sau coborării, găsiți o poziție sigură și reglați-l corect.

Atunci când se lucrează pe sau lângă ruta de ascensiune, precum și în timpul sarcinilor și acțiunilor care nu fac parte din mișcările obișnuite de urcare și coborâre, alpinistul trebuie să se auto-asigure suplimentar cu o lonjă în conformitate cu EN 354 sau cu o lonjă pentru poziționare în timpul lucrului în conformitate cu EN 358:2018-11 sau ANSI/ASSP Z 359.4:2013-00. Acest lucru este valabil și pentru pozițiile de staționare în timpul pauzelor pe scara de oprire a căderii. În acest scop, trebuie utilizate numai dispozitive de ancorare conforme cu EN 795 sau ANSI Z359-18, în funcție de regiune. În toate aceste situații, lonja trebuie menținută întinsă pentru a preveni căderea.



Important!

Opritoarele de cădere din seria Söll VR600 trebuie utilizate numai cu sisteme cu înclinație maximă de 15° față de verticală în toate direcțiile.



Important!

Un opritor de cădere în conformitate cu EN 353-1+A1:2017-12, CSA Z259.2:5-17 și ANSI Z359.16-2016 trebuie utilizat numai de persoane care:

- au fost instruite și autorizate
- sunt supravegheate direct de către o persoană calificată sau autorizată.

4.2 CONECTAREA LA SISTEM:

Designul permite fixarea pe șine din oțel galvanizat, din aluminiu sau din oțel inoxidabil care face parte din sistemul Söll GlideLoc.

Opritorul de cădere are un mecanism care face imposibilă atașarea incorectă a acestuia pe șină (de ex., conectarea dispozitivului cu susul în jos). În ciuda acestui fapt, utilizatorul trebuie să respecte instrucțiunile menționate în acest capitol pentru o atașare corectă.

4.3 CONECTAREA OPRITORULUI DE CĂDERE LA CENTURĂ COMPLEXĂ:

- Trageți în jos piulița carabinierii cu șurub.
- Apoi răsucați piulița și apăsați-o în jos.
- Atașați-l direct în punctul central de atașare al centurii complexe.
- Eliberați piulița, aceasta se blochează automat.



Pericol!

O carabinieră nesecurizată (cu filet deschis) constituie risc de deces.

Cureaua abdominală sau toracică a centurii complexe trebuie să se potrivească bine pe corp (Fig. 1).



Pericol!

Carabiniera opritorului de cădere trebuie introdusă direct în punctul de atașare de pe piept al centurii complexe (Fig. 2).

4. 4 INTRODUCEREA OPRITORULUI DE CĂDERE ÎN ȘINA DE GHIDARE A SISTEMULUI SÖLL GLIDELOC®

PENTRU A INTRODUCE OPRITORUL DE CĂDERE ÎN CAPĂTUL INFERIOR SAU ÎN CANAL (VR650 ȘI VR670)

- Introduceți opritorul de cădere în capătul inferior al șinei de ghidare (Fig. 3a) sau în canal (Fig. 3b) cu săgeata gravată orientată în sus și știftul de siguranță proeminent lateral pe partea dreaptă (Fig. 3a, Poz. 1).
- Trageți știftul de siguranță al șinei și treceți opritorul de cădere peste acest punct. Știftul de siguranță împreună cu opritorul de capăt (Fig. 3a, Poz. 2) împiedică utilizarea incorectă a opritorului de cădere și alunecarea neintenționată de pe șina de ghidare.

PENTRU A INTRODUCE OPRITORUL DE CĂDERE ÎN ORICE PARTE A ȘINEI (NUMAI VR670)

- Țineți opritorul de cădere în timp ce împingeți absorbitorul de șoc (Fig. 4a).
- Trageți butonul de deschidere și glisați în poziția „deschis” (Fig. 4b).
- Țineți opritorul de cădere în poziție perpendiculară pe șină și introduceți roțile de ghidare frontale în șină (fig. 4c).
- Prin răsucire, aliniați opritorul de cădere cu șina de ghidare (Fig. 4d).
- Împingeți partea inferioară a opritorului de cădere în șină (Fig. 4e)
- Glisați butonul de deschidere în poziția „închis” (Fig. 4f). Opritorul de cădere este închis corect atunci când marcajul roșu al butonului de deschidere nu este vizibil.
- Asigurați-vă că opritorul de cădere este instalat în siguranță, glisându-l liber.

4. 5 SCOATEREA OPRITORULUI DE CĂDERE DE PE ȘINA DE GHIDARE A SISTEMULUI SÖLL GLIDELOC®

Pentru a scoate opritorul de cădere de pe șina de ghidare, urmați pașii din subcapitolele anterioare în ordine inversă.



Avertizare!

Înainte de a scoate opritorul de cădere de pe șina verticală sau de a-l detașa de ham, utilizatorul trebuie să fie asigurat și protejat împotriva căderii de la înălțime!

În cazul în care corpul dispozitivului se blochează, urcați 1-3 trepte sau ridicați manual carabiniera dispozitivului pentru a o debloca.

5 VERIFICARE

Siguranța utilizatorului depinde de eficiența și durabilitatea echipamentului. În funcție de cerințele utilizatorului și de condițiile de operare, opritorul de cădere trebuie să fie inspectat de o persoană autorizată pentru a se asigura că acesta este în stare perfectă de funcționare, dar cel puțin o dată pe an (consultați lista de verificare a inspecției de mai jos). Reparațiile pot fi efectuate numai de către producător.

O persoană autorizată este o persoană sau un organism care are suficiente cunoștințe despre reglementările de siguranță aplicabile la nivel național și local și despre standardele aplicabile (de ex., standardele EN) datorită pregătirii și experienței sale în domeniul echipamentelor individuale de protecție împotriva căderilor de la înălțime și, prin urmare, este capabilă și autorizată de Honeywell să evalueze starea echipamentelor și utilizarea sistemelor și produselor de oprire a căderilor de la înălțime. Autorizația poate fi obținută numai prin cursuri de instruire și de reîmprospătare periodică organizate de către producător. Certificatul obținut astfel este valabil 3 ani și autorizează efectuarea de inspecții periodice ale sistemelor Söll.

LISTA DE VERIFICARE A INSPECȚIEI:

Corpul dispozitivului (Fig. 6, Poz. 1.0)

- Pe opritorul de cădere nu există urme de vopsea/mortar/beton/murdărie etc.
- Marcajele sunt lizibile clar (a se vedea Anexele I și II „Marcajul produsului”).
- Cuiul de blocare (Fig. 6, Poz. 1.1) nu este îndoit și nu poate fi mișcat.
- Piesele culisante (Fig. 6, Poz. 1.2) trebuie să fie pe poziție și să nu fie uzate; 4 bucăți.

Amortizor

- Amortizorul (Fig. 6, Poz. 2.0) nu este deformat.
- Marcajul al indicatorului de cădere nu este vizibil, iar inscripția „INDICATOR” este complet vizibilă (Fig. 5).
- Adâncimea prinderii de siguranță (Fig. 6, Poz. 2.1).
- Lungimea amortizorului nu este mai mare de 72 mm (Fig. 5).

Roți (Fig. 6, Poz. 3.0)

- Integritatea roților; 6 bucăți.
- Slăbire radială: max. 0,5 mm.
- Rotițele trebuie să se rotească liber (concentric).
- Rotițele nu trebuie să fie deteriorate.
- Rotițele trebuie să se potrivească ferm pe ax.
- Diametrul exterior al roților trebuie să fie de cel puțin 13 mm (Fig. 6, Poz. 3.1).

Arcuri (Fig. 6, Poz. 4.1 și 4.2)

- Toate arcurile trebuie verificate prin testare funcțională (nu sunt rupte).

Inelul pivotant (Fig. 6, Poz. 5.0)

- Inelul pivotant poate fi deplasat liber.
- Inelul pivotant nu este rupt.
- Inelul pivotant nu prezintă fisuri sau alte tipuri de deteriorări.

Carabiniera

- Carabiniera (Fig. 6, Poz. 6.0) nu este îndoită sau ruptă!
- Nu prezintă fisuri sau alte tipuri de deteriorări.
- Clapeta (Fig. 6, Poz. 6.1) nu trebuie să fie deteriorată și trebuie să funcționeze corespunzător; trebuie să se închidă și să se blocheze automat după ce este eliberată.
- Cuiul de siguranță (Fig. 6, Poz. 6.2) nu este îndoit și nu este deteriorat.
- Distanța dintre șina de ghidare și marginea interioară a inelului carabinierii (orientată spre utilizator) nu este mai mare de 195 mm.

Detășabil (doar VR670)

- Arcul, butonul (Fig. 7, poz. 7.1) se retrage și se blochează în poziție închisă (Fig. 7, poz. 7.2).
- Butonul (Fig. 7, Poz. 7.1), inclusiv șaiba roșie (Fig. 7, Poz. 7.3) nu este deteriorat.
- Butonul poate glisa din poziția închis în poziția deschis (90°) și înapoi (Fig. 7, Poz. 7.4).
- Există o slăbire radială în partea rotativă posterioară (Fig. 7, Poz. 7.5) de max. 0,5 mm (Fig. 7, Poz. 7.6).
- Blocare gravitațională: Verificați că butonul nu poate fi glisat în poziția închis atunci când corpul dispozitivului este poziționat cu susul în jos. Eliberați tensiunea de pe buton, poziționați corect corpul dispozitivului și glisați în poziția închis.

Dacă cerințele de mai sus nu sunt îndeplinite, opritorul de cădere trebuie returnat producătorului pentru revizie.



Avertizare!

Un opritor de cădere care a oprit căderea de la înălțime a unei persoane nu trebuie utilizat din nou decât după verificarea și aprobarea utilizării ulterioare de către o persoană autorizată. Dacă nu este disponibilă o astfel de persoană autorizată, opritorul de cădere trebuie returnat la producător sau la distribuitorul autorizat pentru inspecție, împreună cu aceste instrucțiuni.

6 ÎNTREȚINERE

CURĂȚARE

Curățați cu apă. Nu utilizați în niciun caz solvenți sau agenți de curățare care conțin acizi/alcalini. Permiteți uscarea naturală într-o zonă bine ventilată, departe de orice flăcără deschisă sau alte surse de căldură.

DURATA DE VIAȚĂ

Îngrijirea adecvată a EIP va asigura o durată de viață mai lungă a produselor și va garanta siguranța dvs. Durata de funcționare a opritorului de cădere depinde de frecvența de utilizare și de condițiile de operare. În timpul inspecțiilor anuale efectuate de o persoană sau un organism autorizat, opritorul de cădere va fi aprobat pentru utilizare ulterioară numai dacă produsul și componentele sale sunt în stare bună.

TRANSPORT ȘI DEPOZITARE

În timpul transportului și depozitării, asigurați-vă că EIP este păstrat departe de surse de căldură, umiditate, medii corozive, raze ultraviolete etc. și evitați orice impact sau vibrație excesivă.

7 GESTIONAREA ARTICOLELOR

VR650 și VR670 prezintă numere de serie unice pe partea laterală a corpului exterior (a se vedea Marcajul produsului, punctul „1”).

RFID

Opritoarele de cădere din **seria VR600** încorporează o etichetă RFID (identificare prin radiofrecvență) care conține un număr unic de identificare care poate fi utilizat pentru urmărirea activelor în conformitate cu ISO 18000-63. RFID permite efectuarea inspecțiilor pe teren rapide și specifică informații precum numărul de model, data



fabricației, numărul de inspecție/lot și standardele sunt respectate. Pe lângă tipul de cititor și plăcuța RFID, distanța optimă de citire a RFID variază în funcție de cititor, de orientarea plăcuței și de material.

Eticheta RFID este amplasată sub placa din spate a opritorului de cădere – a se vedea marcajul produsului.

SPECIFICAȚIE

- Frecvență globală: **840 ~ 940 MHz**
- Memorie EPC 128 biți, TID: **96 biți**
- Păstrarea datelor: **20 de ani**

RECOMANDĂRI

După curățarea EIP, scanați eticheta RFID pentru a confirma că acesta nu a fost avariat.

8 PROTECȚIA MEDIULUI



Simbolul WEEE indică faptul că acest produs nu poate fi tratat ca deșeu menajer.

Pentru a proteja mediul, asigurați-vă că produsul este eliminat corect. Pentru informații mai detaliate despre reciclarea acestui produs, contactați autoritatea locală, furnizorul de servicii de eliminare a deșeurilor menajere/industriale sau punctul de vânzare de la care ați achiziționat produsul.

9 GARANȚIE LIMITATĂ

Declarația privind garanția limitată oferită de Honeywell poate fi găsită în Termenii și condițiile de vânzare Honeywell aplicabile (<https://automation.honeywell.com/us/en/support/ia-terms-and-conditions-of-sale>). Honeywell garantează că acest produs va fi lipsit de defecte semnificative de manoperă și materiale timp de 24 de luni („perioada de garanție”). Această garanție limitată nu acoperă defectele cauzate de uzura normală sau de întreținere și este nulă în ceea ce privește orice produs care este utilizat sau întreținut necorespunzător sau este modificat de o parte neautorizată de Honeywell. Răspunderea exclusivă a Honeywell și remedii exclusiv al cumpărătorului, care vor fi stabilite la discreția Honeywell, se limitează la înlocuirea sau repararea produsului (produselor) relevant(e) sau la un credit pentru prețul de achiziție al produsului relevant, mai puțin amortizarea. Perioada de garanție nu reîncepe pentru produsele de înlocuire, iar orice produse de înlocuire vor fi garantate numai pentru restul perioadei de garanție inițiale, dacă există. ACESTE GARANȚII SUNT EXCLUSIVE ȘI ÎNLOCUIESC TOATE CELELALTE GARANȚII, SCRISE, EXPLICITE, IMPLICITE, STATUTARE SAU DE ALTĂ NATURĂ.

Söll VR600 – Средство защиты от падения направляющего типа для вертикальной направляющей системы

1 ОБЩАЯ ИНФОРМАЦИЯ

НОРМАТИВНЫЕ ССЫЛКИ

Этот продукт соответствует приведенному ниже списку стандартов и директив. Ответственность за соблюдение соответствующих стандартов, описанных в данном руководстве, лежит на пользователе. Приведенные ниже справочные группы стандартов/директив применимы в зависимости от рынка, например, если продукт используется в Европейском Союзе (ЕС), пользователь должен обеспечивать соответствие стандартам/директивам ЕС, а все остальные стандарты, упомянутые в руководстве пользователя, не имеют значения.

В этом документе жесткая анкерная линия также называется «рейкой» или «направляющей рейкой».

ЕВРОПЕЙСКИЕ СТАНДАРТЫ

EN 353-1+A1:2017-12 – Устройство индивидуальной защиты от падения с высоты. Средства защиты от падения с высоты ползункового типа на анкерной линии – Часть 1. Средства защиты от падения с высоты ползункового типа на жесткой анкерной линии.

CNB/P/11.119 - Регламент СИЗ (ЕС) 2016/425

АМЕРИКАНСКИЕ СТАНДАРТЫ И ПРАВИЛА

ANSI/ASSEZ359.16-2016 – Требования безопасности к системам защиты от падения с фиксированных лестниц.

OSHA 1910.29 и 1926.502

КАНАДСКИЕ СТАНДАРТЫ

CSAZ259.2.4-15 – Средства защиты от падения и вертикальные рельсы

2 СОВМЕСТИМОСТЬ

Средства защиты от падения серии VR600 следует использовать только с оригинальными системами Söll GlideLoc, имеющими действительный сертификат проверки типа Söll GlideLoc® EU. Использование систем других производителей строго запрещено. Дополнительную информацию см. в соответствующем руководстве по установке системы Söll GlideLoc.

3 МЕРЫ БЕЗОПАСНОСТИ

Любой, кто работает с системой вертикальной страховки или на ней, должен ознакомиться с этими инструкциями перед использованием. Использование НЕ в соответствии с настоящими инструкциями представляет собой риск для жизни человека. Оборудование для защиты от падения не следует использовать за пределами его ограничений или для каких-либо целей, кроме тех, для которых оно предназначено. Перед началом работы и не реже одного раза в год операторы должны пройти обучение, охватывающее эти инструкции и информацию для пользователя. Убедитесь, что на функцию безопасности любого из компонентов не влияет функция безопасности другого и что они не мешают друг другу. НЕ используйте средство защиты от падения в среде движущихся механизмов и опасного электричества. НЕ используйте средство защиты от падения вблизи острых кромок и абразивных поверхностей. Если продукт продается за пределами первой страны назначения, торговый посредник должен убедиться, что продукт соответствует законам, применимым в этой стране, и предоставить инструкции для продукта на соответствующем языке. Пользователь системы вертикальной страховки, а также пользователь средства защиты от падения должен обеспечить, чтобы данное руководство всегда хранилось надлежащим образом и было доступно для ознакомления в любое время. Необходимо соблюдать внутригосударственные правила по предотвращению несчастных случаев и использованию защитного оборудования при строительных работах.

Средство защиты от падения управляемого типа является неотъемлемой частью системы вертикальной страховки в соответствии с EN 353-1:2014+A1:2017, CSAZ259.2.4-15 и ANSI Z359.16-2016 и предназначено для использования в качестве индивидуального спасательного оборудования. Чтобы обеспечить правильное использование системы вертикальной страховки, пользователь должен убедиться, что страховочная привязь и средство защиты от падения используются в соответствии с настоящими инструкциями. После использования средство защиты от падения нельзя оставлять подключенным к

системе вертикальной страховки.

Страховочные привязи, охватывающие все тело, являются единственным приемлемым устройством для удержания тела, которое можно использовать в системе вертикальной страховки. Систему вертикальной страховки следует использовать только в сочетании со страховочными привязями, которые были проверены и одобрены в соответствии с EN 361:2002-05, CSA Z259.2.5-17 или ANSI Z359.11-2021 и оборудованы с грудной (передней) точкой крепления.

Чтобы обеспечить соединение средства защиты от падения со страховочной привязью, присоедините карабинный крюк средства защиты от падения к сертифицированному крепёжному кольцу (с маркировкой «А» в соответствии со стандартом EN 361:2002-05) на грудной части страховочной привязи. Расстояние между средством защиты от падения и страховочной привязью нельзя уменьшать или увеличивать (например, путем добавления или удаления разъемов).

Длину карабина нельзя удлинять или укорачивать. Средство защиты от падения управляемого типа предназначено для использования **только одним человеком**.

Минимальный вес пользователя без учета одежды и оборудования составляет **50 кг/110 фунтов**. Максимальный вес пользователя, включая одежду и оборудование, составляет **140 кг/310 фунтов** и не должен превышать.

Средство защиты от падения управляемого типа не должно использоваться для рабочего позиционирования. Если требуется рабочее позиционирование, должна использоваться отдельная система.

Средство защиты от падения не предназначено и не должно использоваться в качестве точки крепления.

В целях безопасности нельзя прикасаться к средству защиты от падения во время подъема/спуска.

Точки крепления или рейка системы вертикальной страховки не должны использоваться для крепления грузов.

До и во время использования установленной системы защиты от падения необходимо провести визуальный осмотр системы, чтобы убедиться в ее правильной работе.

Рабочая температура от -40°C до $+70^{\circ}\text{C}$ /от -40°F до 158°F ; убедитесь, что в системе нет смазки, масла и льда. Со средством защиты от падения всегда следует обращаться таким образом, чтобы оно было защищено от любых повреждений и коррозии. Пользователь должен проконсультироваться с врачом по поводу своего состояния здоровья и не должен находиться под воздействием алкоголя, наркотиков или лекарств, которые могут повлиять на безопасное использование продукта.

	Стандартный метод испытаний ANSI Z359.16	Стандартный метод испытаний EN 353-1
Максимальная сила удержания	не превышает 8 кН/1800 фунтов.	не превышает 6 кН
Средняя сила удержания	не превышает 6 кН/1350 фунтов.	



Важно!

Пользователь должен убедиться, что над ним и под ним достаточно свободного пространства, чтобы в случае падения он не ударился о землю или не ударил других пользователей под ним. Обязательно соблюдать безопасное расстояние по вертикали не менее 3 м / 10 футов.



Предупреждение

Перед использованием этого средства защиты от падения пользователь должен прочитать и понять данное руководство по эксплуатации и любые дополнительные инструкции, полученные во время обучения или при работе с соответствующей системой.



Предупреждение

Любые изменения или дополнения к средству защиты от падения Söll серии VR600 без письменного разрешения производителя могут привести к нарушению правильной работы средства защиты от падения и поэтому запрещены.

**СОХРАНИТЕ ЭТО РУКОВОДСТВО ДЛЯ ДАЛЬНЕЙШЕГО
ИСПОЛЬЗОВАНИЯ – НЕ ВЫБРАСЫВАЙТЕ ЕГО!**

4 ИСПОЛЬЗОВАНИЕ

Важно!

4.1 ПРОВЕРКА ПЕРЕД ПОДЪЕМОМ:

- Осмотрите рейку и карабины на предмет пригодности к использованию.
- Убедитесь, что путь подъема свободен.
- Убедитесь, что все компоненты средства защиты от падения свободно перемещаются, особенно предохранительная защелка.
- Амортизатор страховочного устройства не должен быть деформирован (см. рис. 5).
- Перед работой на высоте необходимо разработать план спасения.

Систему вертикальной страховки нельзя использовать, если в системе имеются какие-либо дефекты или повреждения, а также если имеются сомнения в ее правильном функционировании. Перед дальнейшим использованием необходим осмотр уполномоченным лицом, а дефектные или поврежденные детали должны быть заменены в соответствии с инструкциями производителя.

Каждый пользователь должен быть прикреплен к отдельному страховочному устройству. Средство защиты от падения управляемого типа предназначено для использования **только одним человеком**. Средство защиты от падения, правильно используемое в сочетании со страховочной привязью, защищает пользователя от падения во время подъема и спуска.

Предупреждение

Если ремень безопасности ослабнет во время подъема или спуска, зафиксируйте его в безопасном положении и правильно отрегулируйте.

При работе на маршруте подъема или рядом с ним, а также во время работ и действий, которые не являются частью обычных движений подъема и спуска, альпинист должен дополнительно застраховаться с помощью страховочного стропа в соответствии с EN 354:2010-07 или стропа для рабочего позиционирования в соответствии с EN 358:2018-11 или ANSI/ASSPZ 359.4:2013-00. Это также применимо к холостому положению, когда вы опираетесь на лестницу для защиты от падения. Для этого следует использовать только анкерные устройства, соответствующие стандарту EN 795 или ANSI Z359-18, в зависимости от региона. Во всех этих ситуациях страховочный ремень необходимо держать крепко, чтобы не допустить падения.

Важно!

Средства защиты от падения Söll серии VR600 следует использовать только с системами с наклоном макс. 15° от вертикали во всех направлениях.

Важно!

Средство защиты от падения согласно EN 353-1+A1:2017-12, CSA Z259.2.5-17 и ANSI Z359.16-2016 должно использоваться только лицами, которые:

- прошли обучение и получили разрешение
- контролируются непосредственно обученным или уполномоченным лицом.

4.2 ПОДКЛЮЧЕНИЕ К СИСТЕМЕ:

Конструкция позволяет осуществлять крепление на оцинкованные, алюминиевые и нержавеющие рейки, входящие в систему Söll GlideLoc.

Средство защиты от падения включает в себя механизм, который помогает предотвратить его неправильное крепление к рейке (например, перевернутое устройство). Несмотря на это, пользователь должен следовать инструкциям, изложенным в этой главе, чтобы найти правильное навесное устройство.

4.3 ПОДСОЕДИНЕНИЕ СТРАХОВОГО СРЕДСТВА К ПОЛНОЙ ПРИВЯЗКЕ:

- Потяните вниз рифленую втулку карабина.
- Затем поверните рифленую втулку и вдавите ее внутрь.
- Прикрепите его непосредственно к грудному соединению страховочной привязи.
- Отпустите рифленую втулку, она зафиксируется автоматически.

Опасность!

Незастегнутый карабин (открытая втулка с накаткой) опасен для жизни человека.

Брюшной или грудной ремень страховочной привязи должен плотно прилегать к телу (рис. 1).

Опасность!

Карабин средства защиты от падения должен быть вставлен непосредственно в грудную точку крепления страховочной привязи (рис. 2).

4.4 УСТАНОВКА СТРОИТЕЛЬНОГО СТРОИТЕЛЬСТВА В НАПРАВЛЯЮЩУЮ РЕЙКУ СИСТЕМЫ SÖLL GLIDELOC®

ДЛЯ ВСТАВКИ СРЕДСТВА ЗАЩИТЫ ОТ ПАДЕНИЯ В НИЖНИЙ КОНЕЦ ИЛИ УГЛУБЛЕНИЕ (VR650 И VR670)

- Вставьте средство защиты от падения в нижний конец направляющей рейки (рис. 3а) или в углубление (рис. 3б) с выгравированной стрелкой вверх и выступающим вбок предохранительным штифтом с правой стороны (рис. 3а, поз. 1).
- Потяните предохранительный штифт рейки и пропустите страховочное устройство выше этой точки. Предохранительный штифт вместе с концевым упором (рис. 3а, поз. 2) предотвращают неправильное использование страховочного устройства и непреднамеренное соскальзывание с направляющей рейки.

ДЛЯ ВСТАВКИ СРЕДСТВА ЗАЩИТЫ ОТ ПАДЕНИЯ В ЛЮБУЮ ЧАСТЬ РЕЙКИ (ТОЛЬКО VR670)

- Удерживая страховочное устройство, нажимайте на амортизатор (рис. 4а).
- Потяните ручку открытия и сдвиньте ее в положение «открыто» (рис. 4б).
- Удерживая страховочное устройство перпендикулярно рейке, вставьте в рейку передние направляющие колеса (рис. 4с).
- Вращающим движением выровняйте устройство защиты от падения с направляющей рейки (рис. 4д).
- Вставьте нижнюю часть средства защиты от падения в рейку (рис. 4е).
- Сдвиньте ручку открытия в положение «закрыто» (рис. 4ф). Средство защиты от падения правильно закрыто, если красная отметка на ручке открывания не видна.
- Убедитесь, что средство защиты от падения надежно установлено и свободно перемещается.

4.5 СНЯТИЕ СРЕДСТВА ЗАЩИТЫ ОТ ПАДЕНИЯ С НАПРАВЛЯЮЩЕЙ РЕЙКИ СИСТЕМЫ SÖLL GLIDELOC®

Чтобы снять страховочное устройство с направляющей рейки, выполните действия, описанные в предыдущих подразделах, в обратном порядке.



Предупреждение!

Прежде чем снять средство защиты от падения с вертикальной рейки или отсоединить его от привязной системы, пользователи должны быть закреплены и защищены от падения с высоты иным способом!

Если челнок заблокировался, поднимитесь на 1-3 планки или вручную поднимите карабин челнока, чтобы разблокировать его.

5 ИНСПЕКЦИЯ

Безопасность пользователя зависит от эффективности и долговечности оборудования. В зависимости от требований пользователя и условий эксплуатации, средство защиты от падения должно проверяться уполномоченным лицом на предмет исправности, чтобы убедиться в его идеальном рабочем состоянии, как это требуется, но не реже одного раза в год (см. контрольный список проверок ниже). Ремонт может выполняться только производителем.

Уполномоченное лицо — это лицо или организация, обладающие достаточными знаниями о применимых государственных и местных правилах безопасности и применимых стандартах (например, стандартах EN) благодаря своему обучению и опыту в области средств индивидуальной защиты от падения с высоты и, таким образом, способных и уполномоченных компанией Honeywell для оценки правильного состояния и использования систем и продуктов на случай падения с высоты. Разрешение можно получить только путем обучения и регулярного повышения квалификации со стороны производителя. Любой такой сертификат действителен в течение 3 лет и разрешает проводить регулярные проверки систем Söll.

КОНТРОЛЬНЫЙ СПИСОК ПРОВЕРКИ:

Корпус (рис. 6, поз. 1.0)

- Средство защиты от падения не содержит краски, строительного раствора, бетона, грязи и т. д.
- Маркировка (см. приложения I и II «Маркировка продукции») четко читаема.
- Стопорный штифт (рис. 6, поз. 1.1) не изогнут и не подвижен.
- Скользящие детали (рис. 6, поз. 1.2) должны быть на месте и не изношены, 4 шт.

Амортизатор

- Амортизатор (рис. 6, поз. 2.0) не деформируется.
- Не видно маркировки индикатора падения, а надпись «ИНДИКАТОР» видна полностью (рис. 5).
- Глубина предохранителя (рис. 6, поз. 2.1).
- Длина амортизатора – не более 72 мм (рис. 5).

Колеса (рис. 6, поз. 3.0)

- Комплектность колес, 6 шт.
- Радиальный люфт: макс. 0,5 мм.
- Колеса должны вращаться свободно (соосность).
- Колеса не должны быть повреждены.
- Колеса должны плотно сидеть на оси.
- Наружный диаметр колес должен быть не менее 13 мм (рис. 6, поз. 3.1).

Пружины (рис. 6, поз. 4.1 и 4.2)

- Все пружины должны быть проверены функциональным испытанием (не сломаны).

Поворотная скоба (рис. 6, поз. 5.0)

- Поворотная скоба может свободно перемещаться.
- Поворотная скоба не сломана.
- Поворотная скоба не имеет трещин и других повреждений.

Карабин

- Карабин (рис. 6, поз. 6.0) не согнут и не сломан!
- На нем нет трещин и других повреждений.
- Ворота (рис. 6, поз. 6.1) не должны иметь повреждений и должны быть исправны; они должны автоматически закрываться и блокироваться после отпускания вручную.
- Предохранительный штифт (рис. 6, поз. 6.2) находится на месте и не поврежден.
- Расстояние между направляющей рейкой и внутренним краем проушины карабина (лицом к пользователю) не более 195 мм/7,7 дюйма.

Съемная функция (только VR670)

- Функция пружины: ручка (рис. 7, поз. 7.1) втягивается и фиксируется в закрытом положении (рис. 7, поз. 7.2).
- Ручка (рис. 7, поз. 7.1), вкл. красную шайбу (рис. 7, поз. 7.3), не повреждена.
- Ручка может переключаться из закрытого положения в открытое (90°) и обратно (рис. 7, поз. 7.4).
- Осевой люфт в задней поворотной части (рис. 7, поз. 7.5) макс. 0,5 мм (рис. 7, поз. 7.6).
- Гравитационная блокировка: убедитесь, что ручку нельзя сдвинуть в закрытое положение, когда челнок перевернут. Ослабьте натяжение ручки, правильно расположите челнок и сдвиньте его в закрытое положение.

Если вышеуказанные требования не выполняются, средство защиты от падения необходимо отправить обратно производителю на доработку.

**Предупреждение!**

Средство защиты от падения, которое остановило падение человека с высоты, нельзя использовать снова до тех пор, пока уполномоченное лицо не проверит и не разрешит его дальнейшее использование. Если уполномоченное лицо отсутствует, средство защиты от падения необходимо вернуть производителю или авторизованному дилеру для проверки вместе с настоящими инструкциями.

6 ОБСЛУЖИВАНИЕ

ОЧИСТКА

Очищайте водой. Ни при каких обстоятельствах не используйте растворители или чистящие средства, содержащие кислоты/щелочи. Дайте высохнуть естественным путем в хорошо проветриваемом помещении вдали от открытого огня или других источников тепла.

СРОК СЛУЖБЫ

Правильный уход за вашими СИЗ обеспечит долгий срок службы изделия и вашу безопасность. Срок службы средства защиты от падения зависит от частоты использования и условий эксплуатации. Во время ежегодных проверок, проводимых уполномоченным лицом или органом, средство защиты от падения будет разрешено для дальнейшего использования только в том случае, если изделие и его компоненты находятся в хорошем состоянии.

ТРАНСПОРТИРОВКА И ХРАНЕНИЕ

Во время транспортировки и хранения убедитесь, что ваши СИЗ находятся вдали от источников тепла,

влажности, агрессивной атмосферы, ультрафиолетовых лучей и т. д., а также избегайте любых ударов или чрезмерной вибрации.

7 ОБРАЩЕНИЕ С ПРОДУКТОМ

VR650 и **VR670** имеют уникальные серийные номера на боковой стороне внешнего корпуса (см. Маркировку изделия, пункт «л»).

RFID

Средства защиты от падения **серии VR600** имеют метку RFID (радиочастотная идентификация), содержащую уникальный идентификационный номер, который можно использовать для отслеживания активов в соответствии со стандартом ISO 18000-63. RFID позволяет проводить быстрые проверки на месте и предоставляет информацию, включая номер модели, дату изготовления, номер проверки/партии и соответствие стандартам. Помимо типа считывателя и RFID-метки, оптимальное расстояние считывания RFID варьируется в зависимости от считывателя, ориентации метки и материала. RFID-метка расположена под пластиковой крышкой средства защиты от падения – см. маркировку изделия.



СПЕЦИФИКАЦИЯ

- Общая частота: **840 ~ 940 МГц**
- Память EPC 128 бит, TID: **96 бит**
- Срок хранения данных: **20 лет**.

РЕКОМЕНДАЦИИ

После очистки средств индивидуальной защиты отсканируйте RFID-метку, чтобы убедиться, что она не повреждена.

8 ЗАЩИТА ОКРУЖАЮЩЕЙ СРЕДЫ



Символ WEEE указывает на то, что данное изделие нельзя утилизировать как бытовые отходы.

Для защиты окружающей среды обеспечьте правильную утилизацию продукта. Для получения более подробной информации о переработке этого продукта обратитесь в местные органы власти, к поставщику услуг по утилизации бытовых/промышленных отходов или в точку продажи продукта.

9 ОГРАНИЧЕННАЯ ГАРАНТИЯ

Полную информацию об ограниченной гарантии Honeywell можно найти в применимых Условиях продажи Honeywell (<https://automation.honeywell.com/us/en/support/ia-terms-and-conditions-of-sale>). Компания Honeywell гарантирует, что данное изделие не будет иметь дефектов изготовления и материалов в течение 24 месяцев («Гарантийный период»). Данная ограниченная гарантия не распространяется на дефекты, возникшие в результате нормального износа или технического обслуживания, и аннулируется в отношении любого продукта, который используется или обслуживается ненадлежащим образом или изменяется стороной, не уполномоченной Honeywell. Исключительная ответственность Honeywell и исключительное средство правовой защиты покупателя, которое определяется по единичному усмотрению Honeywell, ограничивается заменой или ремонтом соответствующего продукта(ов) или кредитом на покупную цену соответствующего продукта за вычетом амортизации. Гарантийный период не возобновляется для замененных продуктов, и на любые замененные продукты гарантия распространяется только на оставшуюся часть первоначального гарантийного срока, если таковой имеется. ЭТИ ГАРАНТИИ ЯВЛЯЮТСЯ ИСКЛЮЧИТЕЛЬНЫМИ И ЗАМЕНЯЮТ ВСЕ ДРУГИЕ ГАРАНТИИ, ПИСЬМЕННЫЕ, ЯВНЫЕ, ПОДРАЗУМЕВАЕМЫЕ, ЗАКОНОДАТЕЛЬНЫЕ ИЛИ ДРУГИЕ.

Söll VR600 – Zachytávač pádu vedeného typu pre vertikálny systém s vodiacou koľajnicou

1 VŠEOBECNÉ INFORMÁCIE

NORMATÍVNE ODKAZY

Na tento výrobok sa vzťahujú nižšie uvedené normy a smernice. Je zodpovednosťou používateľa dodržiavať príslušné normy uvedené v tomto návode.

Nižšie uvedené referenčné skupiny noriem/smerníc sa uplatňujú podľa trhu, napr. ak sa výrobok používa v Európskej únii (EÚ), používateľ musí spĺňať normy/smernice EÚ a všetky ostatné normy uvedené v príručke pre používateľa nie sú relevantné.

V tomto dokumente sa pevné kotviace lano označuje aj ako „koľajnica“ alebo „vodiaca koľajnica“.

EURÓPSKE NORMY

EN 353-1+A1:2017-12 - Osobné ochranné prostriedky proti pádu - Zachytávací zariadenia vedeného typu na pevnom kotviacom vedení - Časť 1: Zachytávací zariadenia vedeného typu na pevnom kotviacom vedení CNB/P/11.119 – Nariadenie o OOP (EÚ) 2016/425

AMERICKÉ NORMY A PREDPISY

ANSI/ASSE Z359.16-2016 - Safety Requirements for Climbing Ladder Fall Arrest Systems
OSHA 1910.29 & 1926.502

KANADSKÉ NORMY

CSA Z259.2.4-15 - Fall arresters and vertical rigid rails

2 KOMPATIBILITA

Zachytávač pádu série VR600 sa musia používať len s originálnymi systémami Söll GlideLoc, ktoré majú platné osvedčenie o typovej skúške EÚ pre systém Söll GlideLoc®. Používanie systémov iných výrobcov je prísne zakázané. Ďalšie informácie nájdete v príslušnom návode na inštaláciu systému Söll GlideLoc.

3 BEZPEČNOSTNÉ OPATRENIA

Každý, kto pracuje s vertikálnym zachytávacím systémom alebo na ňom, musí byť oboznámený s týmito pokynmi ešte pred použitím systému. Používanie, ktoré NIE je v súlade s týmito pokynmi, predstavuje ohrozenie ľudského života. Toto vybavenie na zachytenie pádu sa nesmie vystavovať nadmernej záťaži alebo používať na akýkoľvek iný účel, než na ktorý je určené. Pracovníci musia dostať školenie o týchto pokynoch a informáciách pre používateľov pred začatím práce a potom najmenej raz ročne. Zabezpečte, aby bezpečnostná funkcia žiadneho z komponentov nebola ovplyvnená bezpečnostnou funkciou iného komponentu a aby sa navzájom nenarušovali. NEPOUŽÍVAJTE zachytávač pádu v prostredí s pohybujúcimi sa strojmi a nebezpečnou elektrinoinštaláciou. NEPOUŽÍVAJTE zachytávač pádu v blízkosti ostrých hrán a abrazívnych povrchov. Ak sa výrobok ďalej predáva mimo pôvodnej krajiny určenia, predajca poskytne pokyny na používanie, údržbu, pravidelné prehliadky a opravu v jazyku krajiny, v ktorej sa má výrobok používať. Používateľ vertikálneho zachytávacieho systému, ako aj používateľ zachytávacieho pádu, musia zabezpečiť, aby bol tento návod vždy riadne uložený a aby bol kedykoľvek k dispozícii. Musia sa dodržiavať vnútroštátne predpisy o prevencii nehôd a používaní bezpečnostných zariadení pri stavebných prácach.

Zachytávač pádu vedeného typu je neoddeliteľnou súčasťou vertikálneho zachytávacieho systému v súlade s normami EN 353-1:2014+A1:2017, CSA Z259.2.4-15 a ANSI Z359.16-2016, a je určený na použitie ako osobný bezpečnostný prostriedok. Na zabezpečenie správneho používania vertikálneho zachytávacieho systému musí používateľ zabezpečiť, aby sa celotelový stroj a zachytávač pádu používali v súlade s týmito pokynmi. Po použití zachytávač pádu nesmie zostať pripojený k vertikálnemu zachytávaciemu systému.

Celotelový stroj je jediným prijateľným zadržovacím zariadením tela, ktoré sa môže používať vo vertikálnom zachytávacom systéme. Vertikálny zachytávací systém sa musí používať len v spojení s celotelovými strojmi, ktoré boli testované a schválené v súlade s normami EN 361:2002-05, CSA Z259.2.5-17 alebo ANSI Z359.11-2021 a sú vybavené hrudným (predným) pripájacím bodom.

Ak chcete dosiahnuť spojenie medzi zachytávačom pádu a celotelovým strojom, pripojte karabínový hák zachytávacieho pádu k certifikovanému kotviacemu krúžku (s označením "A" v súlade s normou EN 361:2002-05 v hrudnej časti celotelového stroja). Vzdialenosť medzi zachytávačom pádu a celotelovým strojom nesmie byť skracovaná alebo predĺžovaná (napr. pridaním alebo odstránením spojovacieho prvku).

Ďižka karabíny nesmie byť predĺžená ani skrátená. Zachytávač pádu vedeného typu je určený na použitie len **1 osobou**.

Minimálne zaťaženie používateľa bez oblečenia a vybavenia je **50 kg/110 lb**. Maximálne zaťaženie používateľom vrátane oblečenia a vybavenia je **140 kg/310 lb** a nesmie sa prekročiť.

Zachytávač pádu vedeného typu sa nesmie použiť na pracovné polohovanie. Ak je potrebné pracovné polohovanie, použije sa samostatný systém.

Zachytávač pádu nie je a nesmie sa používať ako kotviaci bod.

Počas výstupu/zostupu sa nemožno dotýkať zachytávača pádu, aby sa zabezpečila bezpečnosť.

Upevňovacie body kolajnice vertikálneho zachytávacieho systému sa nesmú používať na zabezpečenie bremien.

Pred a počas používania nainštalovaného systému ochrany proti pádu sa musí systém vizuálne kontrolovať, aby sa zaistilo, že funguje správne.

Pracovná teplota je -40 °C až +70 °C / -40 °F až 158 °F; zabezpečte, aby systém nebol znečistený tukom, olejom a ľadom. So zachytávačom pádu sa musí vždy zaobchádzať tak, aby bol chránený pred akýmkoľvek poškodením a koróziou. Používateľ musí konzultovať svoj zdravotný stav s lekárom a nesmie byť pod vplyvom alkoholu, drog alebo liekov, ktoré by mohli ovplyvniť bezpečné používanie výrobku.

	Štandardná skúšobná metóda ANSI Z359.16	Štandardná skúšobná metóda EN 353-1
Maximálna záchytná sila	nepresahuje 8 kN / 1 800 lb.	nepresahuje 6 kN
Priemerná záchytná sila	nepresahuje 6 kN / 1350 lb.	



Dôležité!

Používateľ musí zabezpečiť dostatok voľného priestoru nad sebou a pod sebou, aby v prípade pádu nedopadol na zem alebo na iných používateľov pod sebou. Povinná je vertikálna bezpečnostná vzdialenosť najmenej 3 m/10 stôp.



Upozornenie

Pred použitím tohto zachytávača pádu si používateľ musí prečítať a pochopiť tento návod na použitie a všetky ďalšie pokyny poskytnuté počas školenia alebo dodané sú súvisiacim systémom.



Upozornenie

Akkoľvek zmeny alebo doplnky zachytávača pádu série Söll VR600, ktoré neboli písomne odsúhlasené výrobcom, môžu zabrániť správnejmu fungovaniu zachytávača pádu, a preto sú zakázané.

**USCHOVAJTE SI TENTO NÁVOD NA POUŽITIE V BUDÚCNOSTI -
NEZAHADZUJTE HO!**

4 POUŽITIE



Dôležité!

4.1 KONTROLA PRED LEZENÍM:

- Skontrolujte použiteľnosť kolajnice a karabín.
- Skontrolujte, či je trasa stúpania bez prekážok.
- Skontrolujte, či sa všetky komponenty zachytávača pádu voľne pohybujú, najmä blokovacia západka.
- Tlmič nárazov zachytávača pádu nesmie byť deformovaný (pozri obr. 5).
- Pred prácou vo výške musí byť vypracovaný záchranný plán.

Vertikálny zachytávací systém sa nesmie používať, ak sú na ňom akékoľvek chyby alebo poškodenia, alebo ak existujú akékoľvek pochybnosti o jeho správnej funkcii. Pred ďalším používaním je potrebná kontrola oprávnenou osobou a chybné alebo poškodené súčiastky sa musia vymeniť podľa pokynov výrobcu.

Každý užívateľ sa musí zaistiť zachytávačom pádu samostatne. Zachytávač pádu vedeného typu je určený na použitie **len 1 osobou**. Správne používaný zachytávač pádu v spojení s celotelovým strojom chráni používateľa pred pádom počas výstupu a zostupu.



Upozornenie

Ak sa postroj počas výstupu alebo zostupu uvoľní, dosiahnite bezpečnú polohu a správne ho nastavte.

Pri práci na alebo v blízkosti trasy stúpania a počas prác a činností, ktoré nie sú bežnými pohybmi stúpania a klesania, sa lezec musí dodatočne zabezpečiť poistným lanom podľa normy EN 354 alebo pracovným polohovacím lanom podľa normy EN 358:2018-11 alebo ANSI/ASSP Z 359.4:2013-00. Platí to aj pre nepracovné polohy počas odpočinku na rebriku pre zachytenie pádu. Na tento účel sa musia používať len kotviace zariadenia vyhovujúce normám EN 795 alebo ANSI Z359-18 v závislosti od regiónu. Vo všetkých týchto situáciách musí byť poistné lano pevne pripojené, aby sa zabránilo pádu.



Dôležité!

Zachytávač pádu Söll VR600 sa musí používať len na systémoch so sklonom max. 15° od vertikály vo všetkých smeroch.



Dôležité!

Zachytávač pádu podľa EN 353-1+A1:2017-12, CSA Z259.2.5-17 a ANSI Z359.16-2016 môžu používať len osoby, ktoré:

- sú k tomu vyškolené a oprávnené,
- sú pod priamym dohľadom vyškolenej alebo oprávnenej osoby.

4.2 PRIPOJENIE K SYSTÉMU:

Konštrukcia umožňuje upevnenie na pozinkované, hliníkové a nerezové kolajnice, ktoré sú súčasťou systému Söll GlideLoc.

Zachytávač pádu obsahuje mechanizmus, ktorý pomáha zabrániť jeho nesprávnej prípevneniu na kolajnicu (napr. pripojenie zariadenia hore nohami). Napriek tomu musí používateľ dodržiavať pokyny uvedené v tejto kapitole, aby dosiahol správne upevnenie.

4.3 PRIPOJENIE ZACHYTÁVAČA PÁDU K CELOTELOVÉMU POSTROJU:

- Stiahnite vrúbkovanú poistku karabíny.
- Potom otočte vrúbkovanú poistku a zatlačte ju dovnútra.
- Pripojte ju priamo k hrudnému pripojnému prvku celotelového stroja.
- Uvoľnite vrúbkovanú poistku, automaticky sa zaistí.



Nebezpečenstvo!

Nezabezpečená karabína (otvorená vrúbkovaná poistka) je nebezpečná pre ľudský život. Brušný alebo hrudný pás celotelového stroja musí tesne priliehať k telu (Obr. 1).



Nebezpečenstvo!

Karabína zachytávača pádu musí byť priamo vložená do hrudného pripájacieho bodu celotelového stroja (Obr. 7).

4. 4 ZASUNUTIE ZACHYTÁVAČA PÁDU DO VODIACEJ KOĽAJNICE SYSTÉMU SÖLL GLIDELOC®

POSTUP NA ZASUNUTIE ZACHYTÁVAČA PÁDU DO SPODNÉHO KONCA ALEBO VÝREZU (VR650 A VR670)

- Zasuňte zachytávač pádu do spodného konca vodiacej koľajnice (obr. 3a) alebo do výrezu (obr. 3b) s šípkou smerujúcou nahor a bezpečnostným čapom vyčnievajúcim na pravej strane (obr. 3a, poz. 1).
- Vytiahnite bezpečnostný čap koľajnice a presuňte zachytávač pádu nad tento bod. Bezpečnostný čap spolu s koncovým dŕgrazom (obr. 3a, poz. 2) zabráňujú nesprávnemu používaniu zachytávača pádu a neúmyselnému vyklznutiu z vodiacej koľajnice.

POSTUP NA ZASUNUTIE ZACHYTÁVAČA PÁDU DO ĽUBOVOLNEJ ČASTI KOĽAJNICE (LEN VR670)

- Držte zachytávač pádu a zároveň zatlačte na tlmič (obr. 4a).
- Vytiahnite otvárací gombík a posuňte ho do polohy „otvorené“ (obr. 4b).
- Držte zachytávač pádu v kolmej polohe ku koľajnici a vložte predné vodiace kolieska do koľajnice (obr. 4c).
- Otáčavým pohybom zarovnajete zachytávač pádu s vodiacou koľajnicou (obr. 4d).
- Zatlačte spodnú časť zachytávača pádu do koľajnice (obr. 4e).
- Posuňte otvárací gombík do polohy „zatvorené“ (obr. 4f). Zachytávač pádu je správne zatvorený, keď nie je viditeľné značenie otváracieho gombíka.
- Uistite sa, že je zachytávač pádu bezpečne nainštalovaný tak, že sa bude voľne posúvať.

4. 5 VYBRATIE ZACHYTÁVAČA PÁDU Z VODIACEJ KOĽAJNICE SYSTÉMU SÖLL GLIDELOC®

Na vybratie zachytávača pádu z vodiacej koľajnice postupujte podľa krokov v predchádzajúcich podkapitolách v opačnom poradí.



Upozornenie!

Pred odpojením zachytávača pádu od vertikálnej koľajnice alebo pred odpojením od postroja musia byť používatelia chránení pred pádom z výšky iným spôsobom!

V prípade, že sa bežec zablokuje, vystúpte o 1-3 priečky a/alebo manuálne zdvihnite karabínu bežca, aby sa odblokoval.

5 KONTROLA

Bezpečnosť používateľa závisí od účinnosti a trvanlivosti zariadenia. V závislosti od požiadaviek používateľa a prevádzkových podmienok musí oprávnená osoba skontrolovať neporušenosť zachytávača pádu, aby sa zabezpečil jeho bezchybný prevádzkový stav podľa požiadaviek, najmenej však raz ročne (pozri kontrolný zoznam nižšie). Opravy môže vykonávať iba výrobca.

Oprávnená osoba je osoba alebo orgán, ktorý má dostatočné znalosti o platných štátnych a miestnych bezpečnostných predpisoch a platných normách (napr. normy EN) vďaka svojmu vzdelaniu a skúsenostiam v oblasti osobných ochranných prostriedkov proti pádom z výšky, a preto je schopný a oprávnený spoločnosťou Honeywell posúdiť správny stav a používanie systémov a výrobkov proti pádom z výšky. Oprávnenie možno získať len prostredníctvom školenia a pravidelného preškolenia od výrobcu. Toto osvedčenie je platné 3 roky a oprávňuje k vykonávaniu pravidelných kontrol systémov Söll.

KONTROLNÝ ZOZNAM:

Hlavné teleso (obr. 6, poz. 1.0)

- Zachytávač pádu nie je znečistený farbou/ maltou/betónom/špinou atď.
- Označenia (pozri prílohy I a II „Označenie výrobku“) sú jasne čitateľné.
- Poistný čap (obr. 6, poz. 1.1) nie je ohnutý ani sa nepohybuje.
- Posuvné časti (obr. 6, poz. 1.2) musia byť na svojom mieste a nesmú byť opotrebované, 4 kusy.

Tlmič pádu

- Tlmič pádu (obr. 6, poz. 2.0) nie je deformovaný.
- Nevidíte označenie indikátora pádu a nápis „INDICATOR“ je úplne viditeľný (obr. 5).
- Hĺbka blokovej západky (obr. 6, poz. 2.1).
- Dĺžka tlmiča nárazu nie je väčšia ako 72 mm (obr. 5).

Kolieska (obr. 6, poz. 3.0)

- Kompletnosť koliesok, 6 kusov.
- Radiálna vŕľa: max. 0,5 mm.
- Kolieska sa musia voľne otáčať (sústrednosť).
- Kolieska nesmú byť poškodené.
- Kolieska musia pevne držať na oske.
- Vonkajší priemer koliesok musí byť minimálne 13 mm (obr. 6, poz. 3.1).

Pružiny (obr. 6, poz. 4.1 a 4.2)

- Všetky pružiny musia byť skontrolované funkčným testovaním (nie zlomené).

Obrtlík (obr. 6, poz. 5.0)

- Obrtlík sa môže voľne pohybovať.
- Obrtlík strmeň nie je zlomený.
- Obrtlík nemá žiadne praskliny ani iné poškodenia.

Karabína

- Karabína (obr. 6, poz. 6.0) nie je ohnutá ani zlomená.
- Nemá žiadne praskliny ani iné poškodenia.
- Zámka (obr. 6, poz. 6.1) nesmie byť poškodená a musí dobre fungovať; po uvoľnení rukou sa musí automaticky zatvoriť a zablokovvať.
- Bezpečnostný čap (obr. 6, poz. 6.2) je na svojom mieste a nie je poškodený.
- Vzdialenosť medzi vodiacom lištou a vnútorným okrajom oka karabíny (smerom k používateľovi) nie je väčšia ako 195 mm/7,7 palca.

Funkcia odpojenia (len VR670)

- Funkcia pružiny, gombík (obr. 7, poz. 7.1) sa zasunie a zablokuje v zatvorenej polohe (obr. 7, poz. 7.2).
- Gombík (obr. 7, poz. 7.1) vrátane červenej podložky (obr. 7, poz. 7.3) nie je poškodený.
- Gombík sa môže posúvať zo zatvorenej do otvorenej polohy (90°) a späť (obr. 7, poz. 7.4).
- V zadnej rotačnej časti je axiálna vŕľa (obr. 7, poz. 7.5) max. 0,5 mm (obr. 7, poz. 7.6).
- Gravitačná zámka: Skontrolujte, či sa gombík nedá posunúť do zatvorenej polohy, keď je bežec umiestnený hore nohami. Uvoľnite napätie na gombíku, správne umiestnite bežec a posuňte ho do zatvorenej polohy.

Ak nie sú splnené vyššie uvedené požiadavky, zachytávač pádu sa musí poslať späť výrobcovi na revíziu.



Upozornenie!

Zachytávač pádu, ktorý zachytil pád osoby z výšky, sa nesmie znovu použiť, kým ho oprávnená osoba neskontroluje a neschváli jeho ďalšie použitie. Ak nie je k dispozícii žiadna oprávnená osoba, zachytávač pádu musíte vrátiť výrobcovi alebo autorizovanému predajcovi na kontrolu spolu s týmito pokynmi.

6 ÚDRŽBA

ČISTENIE

Čistíte vodou. Za žiadnych okolností nepoužívajte žiadne čistiace prostriedky obsahujúce riedidlá ani kyseliny / alkalické látky. Nechajte prirodzene vyschnúť na dobre vetranom mieste, mimo akéhokoľvek otvoreného ohňa alebo iných zdrojov tepla.

ŽIVOTNOSŤ

Správna starostlivosť o váš OOP zaručí dlhšiu životnosť výrobku a zaisti vašu bezpečnosť.

Prevádzková životnosť zachytávača pádu závisí od frekvencie používania a prevádzkových podmienok. Počas každoročnej kontroly vykonávanej oprávnenou osobou alebo orgánom, sa zachytávač pádu uvoľní na ďalšie použitie, len ak je výrobok a jeho komponenty v dobrom stave.

PREPRAVA A SKLADOVANIE

Počas prepravy a skladovania sa uistite, že sú OOP umiestnené mimo zdrojov tepla, vlhkosti, korozívnej atmosféry, ultrafialových lúčov atď., a vyhnete sa pôsobeniu nárazov a nadmerných vibrácií.

7 MANAŽMENT POLOŽIEK

VR650 a VR670 majú jedinečné sériové čísla na bočnej strane vonkajšieho telesa (pozri Označenie výrobku, bod „1“).

RFID

Séria **VR600** obsahuje štítok RFID (rádiofrekvenčná identifikácia) s jedinečným identifikačným číslom, ktoré možno použiť na sledovanie majetku podľa normy ISO 18000-63. RFID umožňuje rýchle inšpekcie v teréne a špecifikuje informácie vrátane čísla modelu, dátumu výroby, čísla kontroly/dávky a noriem, ktoré sú splnené. Okrem typu čítačky a štítku RFID sa optimálna vzdialenosť čítania RFID líši v závislosti od čítačky, orientácie štítkov a materiálu.

Štítok RFID je umiestnený pod plastovým krytom zachytávača pádu - pozri označenie výrobku.



ŠPECIFIKÁCIE

- Globálna frekvencia: **840 ~ 940 MHz**
- Pamäť EPC 128 bitov, TID: **96 bitov**
- Uchovanie údajov: **20 rokov**

ODPORÚČANIA

Po vyčistení vášho OOP si, naskenujte štítok RFID, aby ste si overili, či nedošlo k jeho poškodeniu.

8 OCHRANA ŽIVOTNÉHO PROSTREDIA



Symbol WEEE znamená, že s týmto výrobkom sa nesmie nakladať ako s odpadom z domácnosti.

V záujme ochrany životného prostredia zabezpečte správnu likvidáciu výrobku. Podrobnejšie informácie o recyklácii tohto výrobku získate od svojho miestneho orgánu, vášho dodávateľa služieb pre likvidáciu odpadu z domácnosti/priemyslu, alebo obchodu, kde ste výrobok zakúpili.

9 OBMEDZENÁ ZÁRUKA

Celé vyhlásenie spoločnosti Honeywell o obmedzenej záruke nájdete v príslušných podmienkach predaja spoločnosti Honeywell (<https://automation.honeywell.com/us/en/support/ia-terms-and-conditions-of-sale>). Spoločnosť Honeywell garantuje, že tento výrobok bude 24 mesiacov bez materiálových chýb v spracovaní a materiáloch (ďalej len „záručná doba“). Táto obmedzená záruka sa nevzťahuje na chyby spôsobené bežným opotrebovaním alebo údržbou a je neplatná v prípade akéhokoľvek výrobku, ktorý je nesprávne používaný alebo udržiavaný, alebo je upravovaný stranou, ktorá nie je autorizovaná spoločnosťou Honeywell. Jediná zodpovednosť spoločnosti Honeywell a výlučný opravný prostriedok kupujúceho, o ktorom rozhodne výlučne spoločnosť Honeywell, je obmedzená na výmenu alebo opravu príslušného výrobku (výrobkov) alebo na dobropis na kúpnu cenu príslušného výrobku zníženú o amortizáciu. Záručná doba nezačína plynúť znova pre náhradné výrobky a na akékoľvek náhradné výrobky sa vzťahuje záruka len na zvyšok pôvodnej záručnej doby, ak trvá. TIETO ZÁRUKY SÚ VÝLUČNÉ A NAHRÁDZAJÚ VŠETKY OSTATNÉ ZÁRUKY, ČI UŽ PISOMNÉ, VÝSLOVNÉ, IMPLICITNÉ, ZÁKONNÉ ALEBO INÉ.

Söll VR600 - Vodena naprava za preprečevanje padca za vertikalno tirno vodilo

1 SPLOŠNE INFORMACIJE

NORMATIVNE REFERENCE

Za ta izdelek velja spodnji seznam standardov in direktiv. Skladnost z relevantnimi standardi v tem priročniku je odgovornost uporabnika.

Spodnje referenčne skupine za standarde/direktive so veljavne glede na tržišče. Če se npr. izdelek uporablja v Evropski uniji (EU), mora biti uporabnik skladen s standardi/direktivami EU, vsi drugi standardi, omenjeni v uporabniškem priročniku, pa niso relevantni.

V tem dokumentu je togo sidrno vodilo imenovano tudi »vodilo« ali »tirno vodilo«.

EVROPSKI STANDARDI

EN 353-1+A1:2017-12 - Osebna oprema za zaščito pred padcem - vodene naprave za preprečevanje padca skupaj s sidrnim vodilom - 1. del: Vodene naprave za preprečevanje padca skupaj s togim sidrnim vodilom CEN/P/11.119 - Uredba OVO (EU) 2016/425

AMERIŠKI STANDARDI IN UREDBE

ANSI/ASSE Z359.16-2016 - Varnostne zahteve za vzpenjanje po lestvah sistemov za preprečevanje padca OSHA 1910.29 in 1926.502

KANADSKI STANDARDI

CSA Z259.2.4-15 - Naprave za preprečevanje padca in vertikalna toga vodila

2 ZDRUŽLJIVOST

Naprave za preprečevanje padca serije VR600 je dovoljeno uporabljati samo z originalnimi sistemi Söll GlideLoc, ki imajo veljaven certifikat o pregledu vrste EU Söll GlideLoc®. Uporaba sistemov drugih proizvajalcev je strogo prepovedana. Več informacij najdete v navodilih za namestitve sistema Söll GlideLoc.

3 VARNOSTNI UKREPI

Osebe, ki delajo z ali na vertikalnem varovalnem sistemu, morajo biti pred uporabo sistema seznanjene s temi navodili. Uporaba, ki ni v skladu s temi navodili, predstavlja življenjsko nevarnost. Opreme za preprečevanje padca ni dovoljeno uporabljati izven omejitev ali v druge namene od navedenih. Delavec mora biti pred začetkom dela in nato vsaj enkrat letno deležen usposabljanja, ki zajema ta navodila in informacije za uporabnike. Prepričajte se, da na varnostno delovanje katere koli komponente ne vpliva varnostno delovanje druge komponente in da se komponente med seboj ne motijo. Naprave za preprečevanje padca NE uporabljajte v okoljih s premikajočimi se stroji in nevarno električno napetostjo. Naprave za preprečevanje padca NE uporabljajte blizu ostrih robov in abrazivnih površin. Če je izdelek ponovno prodan zunaj izvirne države, mora prodajalec zagotoviti navodila za uporabo, za vzdrževanje, za občasne preglede in popravila v jeziku države, kjer bo izdelek uporabljen. Uporabnik vertikalnega varovalnega sistema ter uporabnik naprave za preprečevanje padca morata zagotoviti ustrezno shranjevanje tega priročnika, ki mora biti vedno na voljo za vpogled. Upoštevat je treba nacionalne uredbe za preprečevanje nesreč in uporabo varovalne opreme za gradbena dela.

Vodena naprava za preprečevanje padca je ključni del vertikalnega varovalnega sistema in je skladen s standardi EN 353-1:2014+A1:2017, CSA Z259.2.4-15 in ANSI Z359.16-2016 ter zasnovan za uporabo kot osebna varovalna oprema. Za zagotovitev pravilne uporabe vertikalnega varovalnega sistema mora uporabnik zagotoviti, da se varnostni pas za celotno telo in naprava za preprečevanje padca uporabljata v skladu s temi navodili. Po uporabi omejevalnika padca ne smete pustiti povezanega z vertikalnim varovalnim sistemom.

Varnostni pas za celotno telo je edina sprejemljiva naprava za držanje telesa, ki se lahko uporablja v vertikalnem varovalnem sistemu. Vertikalni varovalni sistem lahko uporabljate samo skupaj s pasovi za celotno telo, ki so preverjeni in odobreni v skladu s standardi EN 361:2002-05, CSA Z259.2.5-17 ali ANSI Z359.11-2021 in so opremljeni s sprednjo, prsno pritrilno točko.

Za zagotovitev povezave med napravo za preprečevanje padca in varnostnim pasom za celotno telo povežite karabinsko vponko naprave za preprečevanje padca s potrjenim obročem pritrdišča (z oznako »A«, v skladu z EN 361:2002-05) na prsni del pasu za celotno telo. Razdalja med omejevalnikom padca in pasom za celotno telo ne sme biti zmanjšana ali povečana (npr. z dodajanjem ali odstranjevanjem konektorja).

Dolžine vponke ni dovoljeno podaljševati ali krajšati. Vodeno napravo za preprečevanje padca lahko uporablja **samo 1 oseba**.

Minimalna obremenitev uporabnika brez oblačil in opreme je **50 kg**.

Maksimalna obremenitev uporabnika skupaj z oblačili in opremo je **140 kg** in se je ne sme preseči.
 Vodeno napravo za preprečevanje padca ne smete uporabljati za delovno nameščanje. Če je potrebno delovno nameščanje, je treba uporabiti ločen sistem.
 Naprave za preprečevanje padca ne smete uporabljati kot sidrno točko.
 Naprave za preprečevanje padca se med spustom/vzponom zaradi varnosti ne dotikajte.
 Točke za pritrnitev vrvi vertikalnega varovalnega sistema ni dovoljeno uporabljati za zavarovanje tovora.
 Pred in med uporabo nameščenega sistema za zaščito pred padcem je potreben vizualni pregled sistema za zagotovitev ustreznega delovanja.
 Delovna temperatura je od -40°C do $+70^{\circ}\text{C}$; zagotovite, da sistem ni zamaščen, naoljen ali leden. Z napravo za preprečevanje padca vedno rokujte tako, da bo zaščitena pred poškodbami ali korozijo. Uporabnik se mora o svojem zdravju posvetovati z zdravnikom in ne sme biti pod vplivom alkohola, drog ali zdravil, ki bi lahko vplivala na varno uporabo izdelka.

	Standardna preizkusna metoda ANSI Z359.16	Standardna preizkusna metoda EN 353-1
Največja sila zaustavitve	ne presega 8 kN/1800 lb.	ne presega 6 kN
Povprečna sila zaustavitve	ne presega 6 kN/1350 lb.	



Pomembno!

Uporabnik mora zagotoviti, da je nad njim in pod njim dovolj prostega prostora, da v primeru padca ne udari v tla ali druge uporabnike pod njim. Obvezna je navpična varnostna razdalja vsaj 3 m.



Opozorilo

Pred uporabo te naprave za preprečevanje padca morate prebrati in razumeti ta navodila za uporabo ter vsa dodatna navodila, predložena med usposabljanjem ali skupaj z določenim sistemom.



Opozorilo

Vsakršne spremembe ali dodajanja napravi za preprečevanje padca serije Söll VR600 brez pisnega potrdila proizvajalca so prepovedane, saj lahko preprečijo ustrezno delovanje naprave za preprečevanje padca.

TA PRIROČNIK HRANITE ZA NADALJNJO UPORABO - NE ZAVRZITE GA!

4 UPORABA



Pomembno!

4.1 PREGLEDI PRED VZPENJANJEM

- Preverite uporabnost vodila in vponk.
- Preverite, ali je pot za vzpenjanje neovirana.
- Preverite, ali se vsi sestavni deli naprave za preprečevanje padca prosto premikajo, še posebej varnostni zatiči.
- Blažilnik sunkov naprave za preprečevanje padca mora biti brezhiben in nepoškodovan (glej sl. 5).
- Pred delom na višini je treba pripraviti načrt reševanja.

Vertikalnega varovalnega sistema ne smete uporabljati, če se na sistemu pojavijo kakršne koli napake ali poškodbe ali če obstaja kakršen koli dvom o njegovem pravilnem delovanju. Pred nadaljnjo uporabo je potreben pregled s strani pooblaščenih oseb, okvarjene ali poškodovane dele pa je treba zamenjati v skladu z navodili proizvajalca. Vsak uporabnik se more zavarovati z ločenim omejevalnikom padca. Vodenje naprave za preprečevanje padca lahko uporablja **samo 1 oseba**. Naprava za preprečevanje padca, pravilno uporabljena skupaj z varnostnim pasom za celotno telo, uporabnika varuje pred padcem med vzpenjanjem in spuščanjem.



Opozorilo

Če se varnostni pas med vzpenjanjem ali spuščanjem razrahlja, si ga pravilno nastavite v varnem položaju.

Pri delu na ali ob poti dvigovanja in med opravi in dejanji, ki niso del običajnih premikov med dvigovanjem in spuščanjem, se mora plezalec dodatno zavarovati z rešilno vrvjo v skladu z EN 354 ali z zanko za delovno pozicioniranje v skladu s standardom EN 358:2018-11 ali ANSI/ASSP Z 359.4:2013-00. To velja tudi za proste položaje, ki so namenjeni premoru na lestvi za zaustavitev padca. V ta namen se lahko uporabijo samo sidrišča, skladna z EN 795 ali ANSI Z359-18, odvisno od regije. V vseh tovrstnih situacijah se morate trdno držati za rešilno vrv, da preprečite padec.



Pomembno!

Omejevalnike padca Söll VR600 lahko uporabljate samo s sistemi z najv. naklonom 15° iz navpične v vse smeri.



Pomembno!

Omejevalnik padca v skladu z EN 353-1+A1:2017-12, CSA Z259.2.5-17 in ANSI Z359.16-2016 lahko uporabljajo samo osebe, ki:

- so usposobljene in pooblaščen
- jih neposredno nadzoruje usposobljena ali pooblaščen oseba.

4.2 POVEZAVA S SISTEMOM:

Zasnova sistema omogoča pritrditev na galvanizirana, aluminijasta in nerjavna jeklena vodila, ki so del sistema Söll GlideLoc.

Naprava za preprečevanje padca vključuje mehanizem, ki preprečuje nepravilno pritrditev na vodilo (npr. priključitev naprave navzdol). Kljub temu mora uporabnik upoštevati navodila, navedena v tem poglavju, da se doseže pravilno pritrditev.

4.3 POVEZAVA OMEJEVALNIKA PADCA Z VARNOSTNIM PASOM ZA CELOTNO TELO:

- Potegnite nazobčano matico vponke navzdol.
- Nato jo obrnite in pritisnite navznoter.
- Priključite jo neposredno na prsno pritrdilno točko varnostnega pasu za celotno telo.
- Spustite matico, ki se zaklene samodejno.



Nevarnost!

Nezavarovana vponka (odprta nazobčana matica) predstavlja življenjsko nevarnost.

Prsni jermen pasu za celotno telo se mora tesno prilegati telesu (sl. 1).



Nevarnost!

Vponko omejevalnika padca morate vstaviti neposredno v prsno točko za pritrditev (1) varnostnega pasu za celotno telo (sl. 2).

4. 4 VSTAVLJANJE NAPRAVE ZA PREPREČEVANJE PADCA V TIRNO VODILO SISTEMA SÖLL GLIDELOC®

ZA VSTAVLJANJE NAPRAVE ZA PREPREČEVANJE PADCA V SPODNJI DEL ALI VDOLBINO (VR650 IN VR670)

- Vstavite napravo za preprečevanje padca v spodnji del tirnega vodila (sl. 3a) ali v vdolbino (sl. 3b) z vgravirano puščico, ki kaže navzgor, stransko izbočena varnostna zaponka pa je na desni strani (sl. 3a, pol. 1).
- Potegnite varnostno zaponko vodila in nad to točko namestite napravo za preprečevanje padca. Varnostno zaponko (pol.1) skupaj z zatičem za končno zaustavitev (sl. 3a, pol.2) preprečuje nepravilno uporabo omejevalnika padca in neželen zdrs s tirnega vodila.

VSTAVLJANJE NAPRAVE ZA PREPREČEVANJE PADCA V KATERI KOLI DEL TIRNICE (SAMO VR670)

- Pridržite napravo za preprečevanje padca in potiskajte blažilnik sunkov (sl. 4a).
- Povlecite gumb za odpiranje in ga premaknite v »odprti« položaj (sl. 4b).
- Zadržite napravo za preprečevanje padca pravokotno na vodilo in vstavite sprednja vodilna kolesca v vodilo (sl. 4c).
- Z obračanjem poravnajte napravo za preprečevanje padca s tirnim vodilom (sl. 4d).
- Potisnite spodnji del naprave za preprečevanje padca v vodilo (sl. 4e)
- Potisnite gumb za odpiranje v »zaprti« položaj (sl. 4f). Naprava za preprečevanje padca je pravilno zaprta, če rdeča oznaka gumba za odpiranje ni vidna.
- Prepričajte se, da je naprava za preprečevanje padca varno nameščena, tako da prosto drsi.

4. 5 ODSTRANJEVANJE NAPRAVE ZA PREPREČEVANJE PADCA S TIRNEGA VODILA SISTEMA SÖLL GLIDELOC®

Za odstranjevanje naprave za preprečevanje padca iz tirnega vodila upoštevajte navodila v prejšnjih podpoglavjih v obratnem vrstnem redu.



Opozorilo!

Preden uporabnik odstrani omejevalnik padca iz vertikalnega vodila ali ga sname s pasu, mora biti na drug način zavarovan in zaščiten pred padcem z višine!

Če se varovalni element zaklene, se dvignite za 1–3 prečke ali ročno dvignite vponko elementa, da ga odklenete.

5 PREGLED

Varnost uporabnika je odvisna od učinkovitosti in trpežnosti opreme. Odvisno od zahtev uporabnika in pogojev delovanja mora pooblaščen oseba vsaj enkrat letno pregledati omejevalnik padca za brezhibnost in zagotoviti, da je v odličnem stanju delovanja (glejte spodnji kontrolni seznam za pregled). Popravila lahko opravi le proizvajalec. Pooblaščen oseba je oseba ali organ, ki ima dovolj znanja o veljavnih državnih in lokalnih varnostnih predpisih ter veljavnih standardih (npr. standardih EN) na podlagi svojega usposabljanja in izkušenj na področju Osebene varovalne opreme pred padci z višine in je zato sposobna in s strani družbe Honeywell pooblaščen za presojo ustreznega stanja in uporabe sistemov in izdelkov proti padcu z višine. Pooblastilo je mogoče pridobiti samo z usposabljanjem in rednimi osvežitvenimi usposabljanji proizvajalca. Vsak tovrstni certifikat je veljaven 3 leta, z njim pa je mogoče pooblaščen opravljeni redne preglede sistemov Söll:

KONTROLNI SEZNAM ZA PREGLED:

Ohišje (sl. 6, pol. 1.0)

- Naprava za preprečevanje padca je brez barve/ malte/betona/umazanje itd.
- Oznake (glej dodatke I in II »Oznake izdelka«) so jasno čitljive.
- Zaporni zatič (sl. 6, pol. 1.1) ni ukrivljen in se ga ne da premikati
- Drsní deli (sl. 6, pol. 1.2) morajo biti nameščeni in ne obrabljeni, 4 kosi.

Blažilnik sunkov

- Blažilnik sunkov (sl. 6, pol. 2.0) ni deformiran.
- Ne vidite oznake indikatorja padca in napis »INDICATOR« je popolnoma viden (sl. 5).
- Globina varnostnega zatiča (sl. 6, pol. 2.1).
- Dolžina blažilnika sunkov ne presega 72 mm (sl. 5).

Kolesca (sl. 6, pol. 3.0)

- Kolesca so popolna, 6 kosov.
- Radialna ohlapnost: najv. 0,5 mm
- Kolesca se morajo prosto vrteti (koncentričnost).
- Kolesca ne smejo biti poškodovana.
- Kolesca morajo trdno nalegati na os.
- Zunanji premer kolesc mora biti najmanj 13 mm. (sl. 6, pol. 3.1).

Vzmeti (sl. 6, pol. 4.1 in 4.2)

- Delovanje vseh vzmeti je treba preveriti (niso okvarjene).

Vrtljiva spona (sl. 6, pol. 5.0)

- Vrtljiva spona se lahko prosto premika.
- Vrtljiva spona ni zlomljena.
- Vrtljiva spona nima razpok ali drugih poškodb.

Vponka

- Vponka (sl. 6, pol. 6.0) ni ukrivljena ali prelomljena!
- Nima razpok ali drugih poškodb.
- Vratca (sl. 6, pol. 6.1) ne smejo biti poškodovana in morajo dobro delovati; ko jih spustite z roko, se mora samodejno zapreti in zakleniti
- Varnostna zaponka (sl. 6, pol. 6.2) je nameščena in nepoškodovana.
- Razdalja med tirnim vodilom in notranjim robom očesa vponke (obrnjeno proti uporabniku) je največ 195 mm.

Snemljiva funkcija (samo VR670)

- Delovanje vzmeti, gumba (sl. 7, pol. 7.1) se umakne in zaklene v zaprtem položaju (sl. 7, pol. 7.2).
- Gumb (sl. 7, pol. 7.1) vklj. z rdečo podložko (sl. 7, pol. 7.3) ni poškodovan.
- Gumb lahko zdrsne iz zaprtega v odprti položaj (90°) in nazaj (sl. 7, pol. 7.4).
- Osna ohlapnost na zadnjem vrtljivem delu (sl. 7, pol. 7.5) je najv. 0,5 mm (sl. 7, pol. 7.6).
- Gravitacijsko zaklepanje: Preverite, ali gumba ni mogoče premakniti v zaprti položaj, če je varovalni element obrnjen navzdol. Sprostite napetost na gumbu, pravilno namestite varovalni element in ga potisnite do zaprtega položaja.

Če ne izpolnite zgornjih zahtev, morate napravo za preprečevanje padca poslati proizvajalcu v pregled.



Opozorilo!

Naprave za preprečevanje padca, ki je blokirala padec osebe z višine, ne smete več uporabljati, dokler pooblaščen oseba spet ne odobri nadaljnje uporabe. Če pooblaščen oseba ni na voljo, morate omejevalnik padca vrniti proizvajalcu ali pooblaščenemu trgovcu v pregled skupaj s temi navodili.

6 VZDRŽEVANJE

ČIŠČENJE

Čistite z vodo. V nobenih pogojih ne uporabljajte topil ali kislih/alkalnih sredstev, ki vsebujejo čistilna sredstva. Posušite na zraku in v dobro zračnem prostoru, kjer ni možnosti odprtega ognja ali drugih virov vročine.

ŽIVLJENJSKA DOBA

Ustrezna nega vaše OVO zagotovi boljšo dolgotrajnost izdelka in vašo varnost.

Življenjska doba naprave za preprečevanje padca je odvisna od pogostosti uporabe in pogojev delovanja. Po letnem pregledu, ki ga opravi pooblaščen oseba ali organ, bo naprava za preprečevanje padca odobrena za nadaljnjo uporabo samo, če je izdelek s komponentami v dobrem stanju.

PREVOZ IN SKLADIŠČENJE

Med transportom in shranjevanjem se prepričajte, da vaša OVO ni ob virih toplote, vlage, v korozivni atmosferi, med ultravijoličnimi žarki ipd. in preprečite izpostavljenost kakršnim koli udarcem ali prekomernim tresljajem.

7 UPRAVLJANJE

VR650 in VR670 imata edinstveni serijski številki na stranskem delu ohišja (glej »Oznake izdelka, del »I«).

RFID

Serijska VR600 naprave za preprečevanje padca ima vdelano oznako RFID (radiofrekvenčna identifikacija), ki jo lahko uporabljate za sledenje sredstvom v skladu z ISO 18000-63. RFID omogoča hitre preglede na terenu in navaja informacije, vključno s številko modela, datumom izdelave, številko inšpekcijskega pregleda/serije in izpolnjene standarde. Poleg vrste bralnika in oznake RFID je optimalna razdalja za branje RFID odvisna od bralnika, usmeritve oznake in materiala.

Oznaka RFID je nameščena pod plastičnim pokrovom naprave za preprečevanje padca - glejte oznako izdelka.



SPECIFIKACIJE

- Frekvenca Globalno: **840 ~ 940 MHz**
- Pomnilnik EPC 128bit, TID: **96bit**
- Hramba podatkov: **20 let**

PRIPOROČILA

Ko ste očistili OVO, skenirajte svojo oznako RFID in preverite, da se ni poškodovala.

8 VAROVANJE OKOLJA



Simbol OEEE označuje, da s tem izdelkom ni dovoljeno ravnati kot z običajnimi gospodinjstskimi odpadki.

Za zaščito okolja poskrbite, da bo izdelek pravilno odstranjen. Za podrobnejše informacije o recikliranju tega izdelka se obrnite na lokalne oblasti, pristojne za odstranjevanje gospodinjstskih/industrijskih odpadkov ali trgovino, v kateri ste kupili izdelek.

9 OMEJENA GARANCIJA

Celotno izjavo o omejeni garanciji Honeywell najdete v ustreznih pogojih prodaje Honeywell (<https://automation.honeywell.com/us/en/support/ia-terms-and-conditions-of-sale>). Honeywell jamči, da bo ta izdelek 24 mesecev (»garancijska doba«) brez stvarnih napak v izdelavi in materialih. Ta omejena garancija ne zajema napak, ki so posledica običajne obrabe ali vzdrževanja, in je neveljavna za vsak izdelek, ki se nepravilno uporablja ali vzdržuje ali ga je spreminjala oseba, ki ni pooblaščen s strani družbe Honeywell. Edina odgovornost družbe Honeywell in kupčevu izključno pravno sredstvo, ki ga določi Honeywell po lastni presoji, se omejuje na zamenjavo ali popravilo zadevnega(-ih) izdelka(-ov) ali dobropis za nakupno ceno zadevnega izdelka, zmanjšano za amortizacijo. Garancijska doba se za nadomestne izdelke ne začne znova, za nadomestne izdelke pa velja garancija le za preostanek prvotne garancijske dobe, če ta obstaja. **TE GARANCIJE SO IZKLJUČNE IN NADOMESČAJO VSE DRUGE PISNE, IZREČNE, IMPLICITNE, ZAKONSKE ALI DRUGE GARANCIJE.**

Soll VR600 – Zaustavljač pada vođenog tipa za vertikalne šine

1 OPŠTE INFORMACIJE

NORMATIVNE REFERENCE

Ovaj proizvod se odnosi na navedenu listu standarda i direktiva. Odgovornost korisnika je da se pridržava relevantnih standarda navedenih u ovom uputstvu za upotrebu.

Standardi/direktive referentne grupe ispod su primenljive u zavisnosti od tržišta, npr. ako se proizvod koristi u Evropskoj uniji (EU) korisnik mora biti usklađen sa standardima/direktivama EU, a svi ostali standardi pomenuti u uputstvu za upotrebu nisu relevantni.

U ovom dokumentu, čvrsta sidrena linija se takođe naziva „šina“ ili „šina vodilica“.

EVROPSKI STANDARDI

EN 353-1+A1:2017-12 – Lična oprema za zaštitu od pada – Zaustavljači pada vođenog tipa uključujući sidrenu liniju - Deo 1: Zaustavljači pada vođenog tipa uključujući čvrstu sidrenu liniju
 CNB/P/11.119 - PPE Regulacija (EU) 2016/425

AMERIČKI STANDARDI I PROPISI

ANSI/ASSE Z359.16-2016 - Bezbednosni zahtevi za sisteme za sprečavanje pada sa merdevina
 OSHA 1910.29 & 1926.502

KANADSKI STANDARDI

CSA Z259.2.4-15 - Zaštitnici od pada i vertikalne krute šine

2 KOMPATIBILNOST

Zaustavljači pada serije VR600 se moraju koristiti samo sa originalnim Soll GlideLoc sistemima koji imaju važeći Soll GlideLoc® sertifikat o ispitivanju za EU. Strogo je zabranjeno korišćenje sistema drugih proizvođača. Za više informacija pogledajte odgovarajući vodič za instalaciju Soll GlideLoc sistema.

3 BEZBEDNOSNE MERE

Svako ko radi sa ili na sistemu za vertikalno zaustavljanje mora biti upoznat sa ovim uputstvima pre korišćenja sistema. Upotreba koja NIJE u skladu sa ovim uputstvima predstavlja opasnost po ljudski život. Oprema za zaustavljanje pada ne bi trebalo da se koristi van njenih ograničenja, ili u bilo koju drugu svrhu osim one za koju je namenjena. Operativci moraju proći obuku koja pokriva ova uputstva i informacije o korisniku pre početka rada, a najmanje jednom godišnje. Uverite se da na bezbednosnu funkciju bilo koje komponente ne utiče bezbednosna funkcija druge i da one ne ometaju jedna drugu. NEMOJTE koristiti zaustavljač od pada u okruženju pokretnih mašina, opasne struje. NEMOJTE koristiti zaustavljač od pada u blizini oštih ivica i abrazivnih površina. Ako se proizvod prodaje van prve zemlje odredišta, preprodavac mora da obezbedi da je proizvod u skladu sa zakonima koji se primenjuju u toj zemlji i da obezbedi uputstva za proizvod na odgovarajućem jeziku.

Korisnik sistema za vertikalno zaustavljanje, kao i korisnik uređaja za zaustavljanje pada, moraju osigurati da je ovo uputstvo uvek pravilno sačuvano i dostupno za konsultacije u svakom trenutku. Moraju se poštovati nacionalni propisi o sprečavanju nezgoda i upotrebi zaštitne opreme za građevinske radove.

Zaustavljač pada vođenog tipa je sastavni deo sistema za vertikalno zaustavljanje u skladu sa EN 353-1:2014+A1:2017, CSA Z259.2.4-15, i ANSI Z359.16-2016, dizajniran je za upotrebu kao lična sigurnosna oprema. Da bi se obezbedila pravilna upotreba vertikalnog sistema za zaustavljanje, korisnik mora da obezbedi da se pojas za celo telo i zaustavljač pada koriste u skladu sa ovim uputstvima. Nakon upotrebe, zaustavljač pada ne sme ostati povezan sa sistemom za vertikalno zaustavljanje.

Pojas za celo telo je jedini prihvatljiv uređaj za držanje tela koji se može koristiti u vertikalnom sistemu za zaustavljanje. Sistem za vertikalno zaustavljanje mora da se koristi samo u kombinaciji sa pojasevima za celo telo koji su provereni i odobreni u skladu sa EN 361:2002-05, CSA Z259.2.5-17 ili ANSI Z359.11-2021 i opremljeni sa grudnom (prednjom) tačkom pričvršćivanja.

Da biste postigli vezu između zaustavljača pada i pojasa za celo telo, povežite kuku za zaštitu od pada sa sertifikovanim prstenom za pričvršćivanje (označenim sa „A“ u skladu sa EN 361:2002-05) na grudnom delu pojasa za celo telo. Rastojanje između zaustavljača pada i pojasa za celo telo ne sme da se smanji ili poveća (npr. dodavanjem ili uklanjanjem konektora).

Dužina karabinera se ne sme produžavati ili skraćivati. Zaustavljač pada vođenog tipa je za upotrebu samo za 1 osobu.

Minimalno opterećenje korisnika bez odeće i opreme je **50 kg/110 lb**.

Maksimalno opterećenje korisnika uključujući odeću i opremu je **140 kg/310 lb** i ne sme se prekoračiti.

Zaustavljač pada vođenog tipa ne sme se koristiti za radno pozicioniranje. Ako je potrebno radno pozicioniranje, koristi se poseban sistem.

Zaustavljač pada nije i neće se koristiti kao tačka za pričvršćivanje.

Zaustavljač pada ne sme se dodirivati tokom uspona/spuštanja da bi se osigurala bezbednost.

Tačke za pričvršćivanje ili šine sistema za vertikalno zaustavljanje ne smeju se koristiti za obezbeđivanje tereta.

Pre i tokom upotrebe instaliranog sistema za zaustavljanje pada, sistem mora biti vizuelno pregledan kako bi se osiguralo da ispravno radi.

Radna temperatura je -40°C do $+70^{\circ}\text{C}$ / -40°F do 158°F ; uverite se da sistem ne sadrži masnoću, ulje i led. Zaustavljačem pada uvek treba rukovati na takav način da bude zaštićen od bilo kakvog oštećenja ili korozije. Korisnik mora da se konsultuje o svom zdravlju sa svojim lekarom i ne sme da bude pod uticajem alkohola, droga ili lekova koji mogu uticati na bezbednu upotrebu proizvoda.

	ANSI Z359.16 standardna metoda ispitivanja	EN 353-1 standardna metoda ispitivanja
Maksimalna sila zaustavljanja	Ne prelazi 8 kN / 1800 lb.	Ne prelazi 6 kN
Prosečna sila zaustavljanja	Ne prelazi 6 kN / 1350 lb.	



Važno!

Korisnik mora obezbediti da ima dovoljno slobodnog prostora iznad i ispod da ne udari o tlo ili druge korisnike ispod sebe, u slučaju pada. Vertikalna bezbednosna udaljenost od najmanje 3 m / 10 stopa je obavezna.



Upozorenje

Pre upotrebe ovog zaustavljača pada, korisnik mora da pročita i razume ovo uputstvo za upotrebu i sva dodatna uputstva koja su data tokom obuke ili data sa povezanim sistemom.



Upozorenje

Bilo kakve izmene ili dodaci Soll VR600 zaustavljaču pada bez pismenog odobrenja proizvođača mogu sprečiti pravilno funkcionisanje zaustavljača pada i stoga su zabranjeni.

SAČUVAJTE OVO UPUTSTVO ZA BUDUĆU UPOTREBU – NEMOJTE GA BACITI!

4 UPOTREBA



Važno!

4.1 PREGLED PRE PENJANJA:

- Proverite upotrebljivost šine i karabinjera.
- Proverite da li je staza za penjanje neometana.
- Proverite da li se sve komponente zaustavljača pada kreću slobodno, posebno bezbednosna brava.
- Amortizer zaustavljača pada ne sme biti deformisan (vidi sliku 5).
- Plan spasavanja mora biti napravljen pre rada na visini.

Vertikalni sistem za zaustavljanje se ne sme koristiti ako ima bilo kakvih nedostataka ili oštećenja na sistemu ili ako postoje sumnje u njegovu ispravnost. Pre dalje upotrebe potrebna je provera od strane ovlašćenog lica, a neispravni ili oštećeni delovi moraju biti zamenjeni u skladu sa uputstvima proizvođača.

Svaki korisnik mora biti pričvršćen za poseban zaustavljač pada. Zaustavljač pada vođenog tipa je za upotrebu **samo za 1 osobu**. Zaustavljač pada, pravilno korišćen zajedno sa pojansom za celo telo, štiti korisnika od padova tokom uspona i spuštanja.



Upozorenje

Ako se pojas olabavi tokom uspona ili spuštanja, doći do bezbednog položaja i pravilno ga podesite.

Prilikom rada u ili pored trase uspona i tokom poslova i radnji koje nisu deo uobičajenih pokreta uspona i spuštanja, penjač se mora dodatno osigurati užetom u skladu sa EN 354 ili užetom za radno pozicioniranje u skladu sa EN 358. :2018-11 ili ANSI/ASSP Z 359.4:2013-00. Ovo takođe važi za položaje mirovanja dok se odmara na merdevinama za zaustavljanje pada. Za ovo se moraju koristiti samo uređaji za sidrenje usklađeni sa EN 795 ili ANSI Z359-18 u zavisnosti od regiona. U svim ovim situacijama, uže se mora držati čvrsto kako bi se sprečio pad.



Važno!

Soll VR600 serija zaustavljača pada mora se koristiti samo sa sistemima sa nagibom od mak. 15° od vertikale u svim pravcima.



Važno!

Zaustavljač pada prema EN 353-1+A1:2017-12, CSA Z259.2.5-17 i ANSI Z359.16-2016 mogu koristiti samo osobe koje:

- su obučene i ovlašćene
- direktno nadgleda obučeno ili ovlašćeno lice.

4.2 POVEZIVANJE NA SISTEM:

Dizajn omogućava pričvršćivanje na pocinkovane, aluminijumske i na šine od nerđajućeg čelika koje su deo Soll GlideLoc sistema.

Zaustavljač pada uključuje mehanizam koji pomaže da se spreči njegovo pogrešno pričvršćivanje na šinu (npr. povezivanje uređaja naopako). Uprkos tome, korisnik mora da se pridržava uputstava navedenih u ovom poglavlju da bi došao do ispravnog pričvršćivanja.

4.3 POVEZIVANJE ZAUSTAVLJAČA PADA NA POJAS ZA CELO TELO:

- Povucite nazubljenu čauru karabinjera.
- Zatim okrenite nazubljenu čauru i pritisnite je prema unutra.
- Pričvrstite ga direktno na grudni deo pojasa za celo telo.
- Oslobodite nazubljenu čauru, automatski se zaključava.



Opasnost!

Neosigurani karabinjer (otvorena nazubljena čaura) je opasan po ljudski život. Trbušni ili grudni remen pojasa za celo telo mora čvrsto da pristaje telu (sl. 1).



Opasnost!

Karabinjer zaustavljača pada mora biti direktno umetnut u grudni deo pojasa za celo telo (sl. 2).

4. 4 STAVLJANJE ZAUSTAVLJAČA PADA U ŠINU VODILICU SÖLL GLIDELOC® SISTEMA

DA UMETNETE ZAUSTAVLJAČ PADA U DONJI KRAJ ILI UDUBLJENJE (VR650 I VR670)

- Ubacite zaustavljač pada u donji kraj vodilice (Sl. 3a) ili u udubljenje (Sl. 3b) sa ugraviranom strelicom usmerenom na gore i bočno izbočenom bezbednosnom iglom na desnoj strani (Sl. 3a, Poz. 1).
- Povucite osigurač šine i povucite zaustavljač pada iznad ove tačke. Bezbednosna igla zajedno sa krajnjim graničnikom (sl. 3a, poz. 2) sprečavaju nepravilnu upotrebu zaustavljača pada i nenamerno klizanje sa šine vodilice.

DA UMETNETE ZAUSTAVLJAČ PADA U BILO KOJI DEO ŠINE (SAMO VR670)

- Držite zaustavljač pada dok gurate amortizer (sl. 4a).
- Povucite dugme za otvaranje i gurnite u položaj „otvoreno“ (sl. 4b).
- Držite zaustavljač pada u vertikalnom položaju u odnosu na šinu i umetnite prednje vodeće točkove u šinu (sl. 4c).
- Okrenite i poravnajte zaustavljač pada sa šinom za vođenje (sl. 4d).
- Gurnite donji deo zaustavljača pada u šinu (sl. 4e).
- Pomerite dugme za otvaranje u položaj „zatvoreno“ (sl. 4f). Zaustavljač pada je ispravno zatvoren kada crvena oznaka na dugmetu za otvaranje nije vidljiva.
- Uverite se da je zaustavljač pada bezbedno postavljena tako da slobodno klizi.

4. 5 UKLANJANJE ZAUSTAVLJAČA PADA SA VOĐICE SOLL GLIDELOC® SISTEMA

Da biste uklonili zaustavljač pada sa šine vodilice, pratite korake u prethodnim pot poglavljima obrnutim redosledom.



Upozorenje!

Pre uklanjanja zaustavljača pada sa vertikalne šine ili odvajanja od pojasa, korisnici moraju biti obezbeđeni i zaštićeni od pada sa visine!

Ako se šatl zaključa, popnite se 1-3 šipke ili ručno podignite karabinjer šatla da biste ga otključali.

5 INSPEKCIJA

Bezbednost korisnika zavisi od efikasnosti i izdržljivosti opreme. U zavisnosti od zahteva korisnika i uslova rada, ovlašćeno lice mora da pregleda zaustavljač pada u neoštećenom stanju kako bi se osiguralo da je u savršenom radnom stanju po potrebi, ali najmanje jednom godišnje (pogledajte kontrolnu listu ispod). Popravke može izvršiti samo proizvođač.

Ovlašćeno lice je lice ili organ koji ima dovoljno znanja o važećim državnim i lokalnim bezbednosnim propisima i važećim standardima (npr. EN standardima) zbog svoje obuke i iskustva u oblasti lične zaštitne opreme od padova sa visine i samim tim je sposoban i ovlašćen od kompanije Honeywell o proceni ispravnog statusa i upotrebe sistema i proizvoda protiv padova sa visine. Ovlašćenje se može dobiti samo kroz obuku i redovno osvežavanje od strane proizvođača. Svaki takav sertifikat važi 3 godine i ovlašćuje sprovođenje redovnih inspekcija sistema Soll.

KONTROLNA LISTA:

Telo (sl. 6, poz. 1.0)

- Zaustavljač pada ne sadrži boju/malter/beton/prljavštinu itd.
- Oznake (pogledajte dodatke I i II „Označavanje proizvoda“) su jasno čitljive.
- Igla za zaključavanje (sl. 6, poz. 1.1) nije savijena niti pomerana.
- Klizni delovi (sl. 6, poz. 1.2) moraju biti na mestu i neistrošeni, 4 komada.

Amortizer

- Amortizer (sl. 6, poz. 2.0) nije deformisan.
- Ne vidite oznaku indikatora pada i natpis „INDIKATOR“ je potpuno vidljiv (sl. 5).
- Dubina bezbednosne brave (sl. 6, poz. 2.1).
- Dužina amortizera nije veća od 72 mm (sl. 5).

Točkovi (sl. 6, poz. 3.0)

- Kompletnost točkova, 6 komada.
- Radijalna labavost: maks. 0,5 mm.
- Točkovi se moraju slobodno okretati (koncentričnost).
- Točkovi ne smeju biti oštećeni.
- Točkovi moraju čvrsto da stoje na osovinu.
- Spoljni prečnik točkova mora biti najmanje 13 mm (sl. 6, poz. 3.1).

Opruge (sl. 6, poz. 4.1 i 4.2)

- Sve opruge moraju biti proverene funkcionalnim ispitivanjem (da nisu polomljene).

Okretni okovi (sl. 6, poz. 5.0)

- Okretni okov se može slobodno pomerati.
- Okretni okov nije polomljen.
- Okretni okovi nemaju pukotine ili druge vrste oštećenja.

Karabinjer

- Karabinjer (sl. 6, poz. 6.0) nije savijen ili slomljen!
- Nema pukotina ili drugih vrsta oštećenja.
- Kapija (sl. 6, poz. 6.1) ne sme biti oštećena i mora dobro da radi; mora se automatski zatvoriti i zaključati nakon ručnog puštanja.
- Sigurnosna igla (sl. 6, poz. 6.2) je na svom mestu i nije oštećena.
- Rastojanje između šine vodilice i unutrašnje ivice otvora karabinjera (okrenute prema korisniku) nije veće od 195 mm / 7,7 in.

Funkcija odvajanja (samo VR670)

- Funkcija opruge, dugme (sl. 7, poz. 7.1) se uvlači i zaključava u zatvorenom položaju (sl. 7, poz. 7.2).
- Dugme (sl. 7, poz. 7.1) uklj. crvena podloška (sl. 7, poz. 7.3) nije oštećena.
- Dugme može kliziti iz zatvorenog u otvoreni položaj (90°) i nazad (sl. 7, poz. 7.4).
- Aksijalna labavost zadnjeg obrtnog dela (sl. 7, poz. 7.5) je maks. 0,5mm (sl. 7, poz. 7.6).
- Gravitaciono zaključavanje: Proverite da se dugme ne može pomeriti u zatvoreni položaj kada je šatl postavljen naopako. Otpustite zategnutost na dugmetu, pravilno postavite šatl i zatvorite ga.

Ako gore navedeni zahtevi nisu ispunjeni, zaustavljač pada mora biti poslata nazad proizvođaču na reviziju.



Upozorenje!

Zaustavljač pada koji je zaustavio pad osobe sa visine ne sme se ponovo koristiti dok ovlašćeno lice ne pregleda i odobri njegovu dalju upotrebu. Ako nema ovlašćenog lica, zaustavljač pada mora da se vrati proizvođaču ili ovlašćenom prodavcu na pregled zajedno sa ovim uputstvima.

6 ODRŽAVANJE

ČIŠĆENJE

Očistite vodom. Ni u kom slučaju ne koristite rastvarače ili sredstva za čišćenje koja sadrže kiseline/baze. Dozvolite prirodno sušenje u dobro provetrenom prostoru daleko od otvorene vatre ili drugih izvora toplote.

ŽIVOTNI VEK

Pravilna briga o vašoj ličnoj zaštitnoj opremi će obezbediti bolju dugovečnost proizvoda i obezbediće vašu bezbednost.

Životni vek zaustavljača pada zavisi od učestalosti upotrebe i uslova rada. Tokom godišnjih pregleda koje obavljaju ovlašćeno lice ili organ, zaustavljač pada će biti dozvoljen za dalju upotrebu samo ako su proizvod i njegove komponente u dobrom stanju.

TRANSPORT I SKLADIŠTENJE

Tokom transporta i skladištenja, uverite se da je vaša lična zaštitna oprema udaljena od izvora toplote, vlage, korozivne atmosfere, ultraljubičastih zraka, itd., i izbegavajte bilo kakav udar ili prekomerne vibracije.

7 UPRAVLJANJE STAVKAMA

VR650 i VR670 predstavljaju jedinstvene serijske brojeve na strani spoljašnjeg tela (pogledajte Oznaku proizvoda, tačka „1“).

RFID

Zaustavljači pada serije VR600 imaju RFID tag (radiofrekventna identifikacija) koja sadrži jedinstveni identifikacioni broj koji se može koristiti za praćenje sredstava u skladu sa ISO 18000-63. RFID omogućava brze terenske inspekcije i precizira informacije uključujući broj modela, datum proizvodnje, inspekcije/broj serije i ispunjeni standardi. Pored tipa čitača i RFID taga, optimalna udaljenost čitanja RFID-a varira u zavisnosti od čitača, orijentacije taga i materijala.

RFID tag je postavljen ispod plastičnog poklopcu zaustavljača pada - pogledajte oznaku proizvoda.



SPECIFIKACIJA

- Globalna frekvencija: **840 ~ 940 MHz**
- EPC memorije: 128 bita, TID: **96 bita**
- Zadržavanje podataka: **20 godina**

PREPORUKE

Nakon čišćenja vaše lične zaštitne opreme, skenirajte svoj RFID tag da biste potvrdili da nije oštećen.

8 ZAŠTITA ŽIVOTNE SREDINE



Ovaj proizvod se ne sme tretirati kao otpad iz domaćinstva.

Da biste zaštitili životnu sredinu, uverite se da je proizvod pravilno odložen. Za detaljnije informacije o recikliranju ovog proizvoda, obratite se lokalnim vlastima, dobavljaču usluga za odlaganje otpada ili domaćinstva/industrijskog otpada ili prodajnom mestu proizvoda.

9 OGRANIČENA GARANCIJA

Celokupna izjava o ograničenoj garanciji kompanije Honeywell može se naći u primenljivim Uslovima i odredbama prodaje kompanije Honeywell (<https://automation.honeywell.com/us/en/support/ia-terms-and-conditions-of-sale>). Honeywell garantuje da će ovaj proizvod biti bez materijalnih nedostataka u izradi i materijalima tokom 24 meseca („Garantni period“). Ova ograničena garancija ne pokriva kvarove uzrokovane normalnim habanjem ili održavanjem i nevažeća je u odnosu na bilo koji proizvod koji se nepravilno koristi ili održava ili je izmenjen od strane lica koje nije ovlastila kompanija Honeywell. Isključiva odgovornost kompanije Honeywell i ekskluzivni pravni lek kupca, koji će biti određen po sopstvenom nađenju, ograničeni su na zamenu ili popravku relevantnog proizvoda ili kredit za nabavnu cenu relevantnog proizvoda, umanjen za amortizaciju. Garantni period se ne pokreće ponovo za zamenske proizvode, a za sve zamenske proizvode garancija važi samo za ostatak originalnog garantnog perioda, ako postoji. OVE GARANCIJE SU EKSKLUZIVNE I ZAMENJUJU SVE DRUGE GARANCIJE, BILO PISMENE, IZRIČITE, PODRAZUMEVANE, ZAKONSKE ILI DRUGE.

Söll VR600 – Styrt glidlås för lodrätt fallskyddssystem

1 ALLMÄN INFORMATION

NORMATIVA REFERENSER

Den här produkten omfattas av nedanstående lista över standarder och direktiv. Användaren ansvarar själv för överensstämmelsen med de relevanta standarder som beskrivs i den här bruksanvisningen.

Referensgrupperna med standarder/direktiv nedan gäller beroende på marknad. Om produkten exempelvis används inom Europeiska Unionen (EU) måste användaren uppfylla alla EU-standarder/direktiv. Övriga standarder som nämns i bruksanvisningen är inte relevanta.

I det här dokumentet beskrivs en styv förankringslina som en "skena" eller "styrskena".

EUROPASTANDARDER

SS-EN 353-1+A1:2017-12 – Personlig fallskyddsutrustning – Styrt glidlås på förankringslina eller skena – Del 1: Styrt glidlås på flexibel förankringslina

CNB/P/11.119 – Förordning om personlig skyddsutrustning (EU) 2016/425

AMERIKANSKA STANDARDER OCH FÖRESKRIFTER

ANSI/ASSE Z359.16-2016 – Säkerhetskrav för fallskyddssystem med klätterstegar OSHA 1910.29 & 1926.502

KANADENSISKA STANDARDER

CSA Z259.2.4-15 – Fallskydd och lodräta skenor

2 KOMPATIBILITET

Fallskydden i serie VR600 får bara användas med Söll GlideLoc originalsystem som har giltiga Söll GlideLoc®-certifikat med EU-typgodkännande. Användning av system från andra tillverkare är strängt förbjudet. Mer information finns i respektive installationsguide för Söll GlideLoc-systemet.

3 SÄKERHETS FÖRESKRIFTER

Alla som arbetar med eller på det lodräta fallskyddssystemet måste ha läst och förstått dessa anvisningar innan systemet används. Användning som INTE överensstämmer med dessa anvisningar innebär livsfara. Fallskyddsutrustningen får inte användas utanför sina begränsningar, eller i något annat syfte än det avsedda. Operatörer måste ges utbildning som omfattar dessa anvisningar samt användarinformationen innan något arbete påbörjas och därefter minst en gång om året. Kontrollera att säkerhetsfunktionen hos komponenterna inte påverkas av någon säkerhetsfunktion för någon annan komponenter, och att de inte stör varandra. Använd INTE glidlåset i miljöer där rörliga maskindelar eller farliga elektriska strömmar förekommer. Använd INTE glidlåset nära vassa kanter eller skavande ytor. Om produkten säljs utanför det första destinationslandet måste återförsäljaren kontrollera att produkten uppfyller de lagar som gäller i landet, samt tillhandahålla anvisningar för produkten på rätt språk. Användaren av det lodräta fallskyddssystemet och användaren av glidlåset måste kontrollera att den här bruksanvisningen alltid finns till hands och alltid är lätt tillgänglig. Nationella föreskrifter om förebyggande av olyckor samt användning av säkerhetsutrustning för bygg- och anläggningsarbete måste efterföljas.

Det styrda glidlåset är en integrerad del av det lodräta fallskyddssystemet i överensstämmelse med SS-EN 353-1:2014+A1:2017, CSA Z259.2.4-15 och ANSI Z359.16-2016, och det är konstruerat för användning som personlig skyddsutrustning. För att underlätta rätt användning av det lodräta fallskyddssystemet måste operatören kontrollera att halselen och glidlåset används i enlighet med anvisningarna. Efter användning får glidlåset inte lämnas kopplat till det lodräta fallskyddssystemet.

Helsele är den enda godkända kroppsuppehållande utrustning som får användas i det lodräta fallskyddssystemet. Det lodräta fallskyddssystemet får bara användas tillsammans med helselar som har kontrollerats och godkänts enligt SS-EN 361:2002-05, CSA Z259.2.5-17 eller ANSI Z359.11-2021 och som har fästpunkt framtill (vid bröstbenet).

För att glidlåset och halselen ska fungera tillsammans ska du koppla karbinhake på glidlåset till den certifierade förankringsringen (märkt "A" för överensstämmelse med SS-EN 361:2002-05) vid bröstbenskopplingen av halselen. Avståndet mellan glidlåset och halselen får inte förkortas eller förlängas (t.ex. genom extra kopplingsdon).

Längden på karbinhaken får inte förlängas eller förkortas. Glidlåset med uppstyrning är endast avsett för **1 person**.

Minimivikt för användaren, exklusive kläder och utrustning är **50 kg/110 lb**. Maximal vikt för användaren inklusive

kläder och utrustning är **140 kg/310 lb** och detta får inte överskridas.

Styrda glidlås får inte användas för arbetspositionering. Om arbetspositionering krävs måste ett separat system användas.

Glidlåset är inte någon förankringspunkt och får inte användas som förankringspunkt.

Glidlåset får inte vidröras under upphissning/nedhissning av säkerhetsskäl.

Fixeringspunkterna för skenan i det lodräta fallskyddssystemet får inte användas för att förankra laster.

Innan och under användningen av det installerade fallskyddssystemet måste systemet besiktigas visuellt för att säkerställa att det fungerar korrekt.

Arbetstemperaturen är $-40\text{ }^{\circ}\text{C}$ till $+70\text{ }^{\circ}\text{C}/-40\text{ }^{\circ}\text{F}$ till $158\text{ }^{\circ}\text{F}$. Kontrollera att systemet är fritt från smuts, olja och is. Glidlåset ska alltid hanteras så att det skyddas mot skador och korrosion. Användaren måste göra en hälsoundersökning hos läkare och får aldrig vara påverkad av alkohol, droger eller mediciner som kan påverka den säkra användningen av produkten.

	ANSI Z359.16 standardtestmetod	SS-EN 353-1 standardtestmetod
Maximal stoppkraft	överstiger inte 8 kN/1800 lb.	överstiger inte 6 kN
Genomsnittlig stoppkraft	överstiger inte 6 kN/1350 lb.	



Viktigt!

Användaren måste kontrollera att det finns tillräckligt fritt utrymme ovanför och nedanför dem, så att de inte slår i marken eller andra användare under dem, i händelse av fall. Det måste finnas ett lodrätt säkerhetsavstånd på minst 3 m/10 fot.



Varning

Innan fallskyddet används måste användaren ha läst och förstått den här bruksanvisningen och alla tilläggsanvisningar som har tillhandahållits under utbildningen, eller som medföljer systemet.



Varning

Alla ändringar eller tillägg till glidlåsen i serien Söll VR600 utan tillverkarens skriftliga godkännande kan hindra glidlåset från att fungera korrekt och sådana ändringar är därför förbjudna.

BEHÅLL BRUKSANVISNINGEN FÖR FRAMTIDA ANVÄNDNING – KASTA INTE BORT DEN!

4 ANVÄNDNING

Viktigt!

4.1 BESIKTNING FÖRE KLÄTTRING:

- Innan varje användningstillfälle måste besiktning utföras av skenan och alla karbinhakar.
- Kontrollera att klättringsvägen inte är blockerad.
- Kontrollera att alla komponenter i glidlåset kan förflyttas fritt, i synnerhet säkerhetsspärren.
- Glidlåsets stötdämpare får inte deformeras (se Fig. 5).
- En räddningsplan måste finnas arbete på höjd.

Fallskyddssystemet får inte användas om fel eller skador har upptäckts eller om det finns tveksamheter som rör dess funktion. Innan fortsatt användning måste en besiktning utföras av en behörig person och alla defekta eller skadade delar måste bytas ut i enlighet med tillverkarens anvisningar.

Varje användare måste vara säkert förankrad till ett eget separat glidlås. Glidlåset med uppstyrning är endast avsett för **1 person**. När glidlåset används på rätt sätt tillsammans med en helsele skyddas användaren mot fall under uppstigning och nedstigning.

Varning

Om selen blir lös under uppstigning eller nedstigning ska du ta dig till en säker position och göra justeringen där. Vid arbete i eller nära uppstigningsvägen och under arbeten och åtgärder som inte är en del av de vanliga uppstignings- och nedstigningsrörelserna, måste klättraren dessutom använda en extra kopplingslina i enlighet med SS-EN 354 eller en kopplingslina för arbetspositionering i enlighet med SS-EN 358:2018-11 eller ANSI/ASSP Z 359.4:2013-00. Detta gäller även för obelastade vilolägen under vila längs fallskyddsstegen. Endast förankringsenheter som överensstämmer med SS-EN 795 eller ANSI Z359-18, beroende på region, får användas. I alla dessa situationer måste kopplingslinan hållas spänd för att förhindra fall.

Viktigt!

Glidlåsen i Söll VR600-serien får bara användas i system med en lutning på maximalt 15° från vertikalen i alla riktningar.

Viktigt!

Ett glidlås enligt SS-EN 353-1+A1:2017-12, CSA Z259.2.5-17 och ANSI Z359.16-2016 får endast användas av personer som:

- har genomgått utbildning och har godkännande
- har handledning direkt från en utbildad eller behörig person.

4.2 ANSLUTNING TILL SYSTEMET:

Konstruktionen möjliggör fixering på skenor i galvaniserat material, aluminium och rostfritt stål som ingår i Söll GlideLoc-systemet.

Glidlåset har en mekanism som förhindrar felaktig montering vid skenan (t.ex. anslutning upp och ned). Trots detta måste användaren följa anvisningarna i det här kapitlet så att kopplingen blir korrekt.

4.3 KOPPLA GLIDLÅSET TILL HELSELEN:

- Dra ned den räfflade bussningen från karbinhaken.
- Vrid sedan den räfflade bussningen och tryck den inåt.
- Fäst den direkt vid bröstbenskopplingen på helselen.
- Släpp den räfflade bussningen – den låser automatiskt.

Fara!

En osäkrad karbinhake (öppen räfflad bussning) innebär livsfara. Helselels höft- eller bälrem måste passa tätt mot kroppen (Fig. 1).

Fara!

Glidlåsets karbinhake måste sättas in direkt vid bröstbenskopplingen på helselen (Fig. 2).

4. 4 INSÄTTNING AV GLIDLÅSET I STYRSKENAN I SÖLL GLIDELC®-SYSTEMET

INSÄTTNING AV GLIDLÅSET I NEDRE ÄNDEN ELLER INFÄLLNINGEN (VR650 & VR670)

- Sätt in glidlåset i den nedre änden av skenan (Fig. 3a) eller i infällningen (Fig. 3b) med den graverade pilen pekande uppåt och den utstickande säkerhetssprinten på höger sida (Fig. 3a, pos. 1).
- Dra skenans säkerhetssprint och dra glidlåset över denna punkt. Säkerhetssprinten tillsammans med ändstoppet (Fig. 3a, pos. 2) förhindra felaktig användning av glidlåset och oavsiktlig slirning på styrskenan.

INFÖRANDE AV GLIDLÅSET I VALFRI DEL AV SKENAN (ENDAST VR670)

- Håll glidlåset medan du pressar på stötdämparen (Fig. 4a).
- Dra öppningsreglaget och skjut till "öppet" läge (Fig. 4b).
- Håll glidlåset vinkelrätt mot skenan och sätt in de främre styrhjul i skenan (Fig. 4c).
- Använd vridrörelsen för att rikta in glidlåset med styrskenan (Fig. 4d).
- Tryck in glidlåsets nedre del i skenan (Fig. 4e)
- Dra öppningsreglaget till "stängt" läge (Fig. 4f). Glidlåset är korrekt slutet när den röda markeringen på öppningsreglaget inte är synlig.
- Kontrollera att glidlåset är säkert installerat och kan skjutas fritt.

4. 5 BORTTAGNING AV GLIDLÅSET FRÅN STYRSKENAN I SÖLL GLIDELC®-SYSTEMET

Vid borttagning av glidlåset från styrskenan – följ stegen i föregående underkapitel i omvärd ordning.



Varning!

Innan du demonterar glidlåset från den lodräta skenan eller lossar den från selen måste alla användare vara säkert förankrade och skyddade på annat sätt mot fall från höjd!

Om skytteln låses, för upp den 1-3 steg eller lyft skyttelns karbinhake manuellt för att låsa upp den.

5 INSPEKTION

Användarens säkerhet är beroende av att utrustningen fungerar och hanteras på rätt sätt. Beroende på användarnas behov och driftförhållanden måste glidlåset besiktigas av en behörig person. Glidlåset måste kunna röra sig obehindrat och vara i perfekt funktionsskick. Kontrollen ska göras minst en gång per år (se checklista för besiktning nedan). Reparationer får endast utföras av tillverkaren.

En behörig person är en person eller organisation med tillräckligt kunskaper om gällande tillstånd och lokala säkerhetsföreskrifter och gällande standarder (t.ex. SS-EN-standarder) genom utbildning och erfarenheter inom personlig skyddsutrustning och fallskydd. Behöriga personer är har kompetens och auktorisation från Honeywell för bedömning av korrekt status och användning av fallskyddssystem och fallskyddsprodukter. Behörighet kan endast fås genom utbildning och regelbundna repetitionskurser som tillhandahålls av tillverkaren. Sådana certifikat gäller i 3 år och ger innehavaren rätt att utföra regelbundna besiktningar av Söll-system.

CHECKLISTA FÖR BESIKTNING:

Hus (Fig. 6, Pos. 1.0)

- Glidlåset är fritt från färg/murbruk/ betong/smuts osv.
- Märkning (se bilagor I & II "Produktmärkning") är tydligt läsliga.
- Låssprinten (Fig. 6, Pos. 1.1) är inte böjd eller lös.
- Skjutdelar (Fig. 6, Pos. 1.2) måste sitta på plats och inte bäras, 4 st.

Stötdämpare

- Stötdämparen (Fig. 6, Pos. 2.0) är inte deformerad.
- Du ser inte någon markering på fallindikators och inskriptionen "INDIKATOR" är helt synlig (Fig. 5).
- Säkerhetsspärrens djup (Fig. 6, Pos. 2.1).
- Stötdämparens längd är maximalt 72 mm (Fig. 5).

Hjul (Fig. 6, Pos. 3.0)

- Kompletta hjul, 6 st.
- Radiellt slack: max. 0,5 mm.
- Hjulen måste rotera fritt (koncentricitet).
- Hjulen får inte vara skadade.
- Hjulen måste sitta ordentligt fast på axeln.
- Hjulens ytterdiameter måste vara minst 13 mm (Fig. 6, Pos. 3.1).

Fjädrar (Fig. 6, Pos. 4.1 & 4.2)

- Alla fjädrar måste kontrolleras genom funktionstest (ej trasiga).

Ledat block (Fig. 6, Pos. 5.0)

- Det ledade blocket kan flyttas obehindrat.
- Det ledade blocket är inte trasigt.
- Det ledade blocket har inga sprickor eller andra skador.

Karbinhake

- Karbinhaken (Fig. 6, Pos. 6.0) är inte böjd eller trasig!
- Den har inga sprickor eller andra skador.
- Hylsan (Fig. 6, Pos. 6.1) får inte vara skadad och måste fungera väl. Den måste stängas och låsas automatiskt efter lossning för hand.
- Säkerhetssprinten (Fig. 6, Pos. 6.2) sitter korrekt och är inte skadad.
- Avståndet mellan styrskenan och den inre kanten på karbinhakens ögla (vänd mot användaren) är maximalt 195 mm/7,7 tum.

Löstagbar funktion (endast VR670)

- Fjäders funktion, reglage (Fig. 7, Pos. 7.1) dras tillbaka och låses i slutet läge (Fig. 7, Pos. 7.2).
- Reglage (Fig. 7, Pos. 7.1) inkl. den röda brickan (Fig. 7, Pos. 7.3) är inte skadad.
- Reglaget kan skjutas från slutet till öppet läge (90°), och tillbaka (Fig. 7, Pos. 7.4).
- Det finns axiellt slack i den bakre roterande delen (Fig. 7, Pos. 7.5), max. 0,5 mm (Fig. 7, Pos. 7.6).
- Tyngdkraftslås: Kontrollera att reglaget inte kan skjutas till stängt läge när skytteln är upp och ned. Lossa reglaget, placera skytteln rätt, och skjut till stängt läge.

Om ovanstående krav inte uppfylls måste glidlåset skickas tillbaka till tillverkaren för renovering.



Varning!

Ett glidlås som har stoppat en person fall från höjd måste omedelbart användas och får inte användas igen förrän en behörig person har genomfört besiktning och givit godkännande för fortsatt användning. Om ingen behörig person finns tillgänglig måste glidlåset återsändas till tillverkaren eller den auktoriserade återförsäljaren för besiktning, tillsammans med dessa anvisningar.

6 UNDERHÅLL

RENGÖRING

Rengör med vatten. Använd inga lösningsmedel och inga syrehaltiga/alkaliska rengöringsmedel under några omständigheter. Låt torka naturligt i ett välventilerat område på behörigt avstånd från öppna flammor eller andra värmekällor.

LIVSLÄNGD

Om du sköter din personliga skyddsutrustning rätt håller den längre och ger god säkerhet.

Glidlåsets brukningstid beror på användningsfrekvensen och driftförhållandena. Under årliga besiktningar som utförs av en behörig person eller organisation kommer glidlåset endast att godkännas för fortsatt användning om produkten och dess komponenter är i gott skick.

TRANSPORT OCH FÖRVARING

Under transport och förvaring måste du kontrollera att den personliga skyddsutrustningen placeras på avstånd från värmekällor, fukt, rostframkallande atmosfär, ultraviolett strålning osv. och att den inte utsätts för stötar eller överdriven vibration.

7 OM PRODUKTERNA

VR650 & VR670 har unika serienummer på sidan av det yttre höljet (se Produktmärkning, punkt "I").

RFID

Fallskydden i serie VR600 har en RFID-tag (radiofrekvensidentifiering) med ett unikt identifieringsnummer som kan användas för spårning av tillgångar enligt ISO 18000-63. RFID möjliggör snabba inspektioner på fältet och innehåller information som modellnummer, tillverkningsdatum

besiktning/partnummer, samt standarder som uppfylls. Förutom typ av läsare och RFID-tag kommer den optimala RFID-avläsningssträckan att variera beroende på läsare, taggorientering, och material. RFID-taggen sitter under plasthöljet på glidlåset – se produktmärkningen.



SPECIFIKATION

- Frekvens globalt: **840 ~ 940 MHz**
- Minne EPC 128 bits, TID: **96 bitar**
- Datalagring: **20 år**

REKOMMENDATIONER

Efter rengöring av din personliga skyddsutrustning ska du läsa av din RFID-tag för att verifiera att den inte har skadats.

8 MILJÖSKYDD



WEEE-symbolen visar att produkten inte får hanteras som hushållsavfall.

Skydda miljön genom att återvinna produkten på rätt sätt. För närmare information om återvinning av produkten kan du kontakta lokala myndigheter, den lokala operatören som sköter hanteringen av hushålls- och industriavfall eller återförsäljaren som sålde produkten.

9 BEGRÄNSAD GARANTI

Honeywells hela begränsade garanti hittar du i Honeywells villkor och bestämmelser för försäljning (<https://automation.honeywell.com/us/en/support/ia-terms-and-conditions-of-sale>). Honeywell garanterar att den här produkten kommer att vara fri från materialfel och tillverkningsfel under en period av 24 månader ("Garantiperioden"). Den begränsade garantin omfattar inte brister orsakade av normalt slitage eller underhåll och den gäller inte för någon produkt som har genomgått felaktigt underhåll eller använts på fel sätt, eller har ändrats av någon part som inte har godkänts av Honeywell. Honeywells hela ansvar och köparens enda kompensering, vilken skall fastställas efter Honeywells egen bedömning, är begränsad till byte eller reparation av relevant produkt (produkter) eller en kredit motsvarande priset för den aktuella produkten, minus värdeminskning. Garantiperioden kommer inte att börja om för ersättningsprodukter, och alla ersättningsprodukter garanteras endast under återstoden av den ursprungliga garantiperioden, om sådan finns. **DESSA GARANTIER ÄR EXKLUSIVA OCH ERSÄTTER ALLA ANDRA GARANTIER, OAVSETT OM DESSA ÄR SKRIFTLIGA, UTTRYCKTA, UNDERFÖRSTÅDDA, LAGSTADGADE ELLER ÖVRIGA.**

I - PRODUCT MARKING

VR650

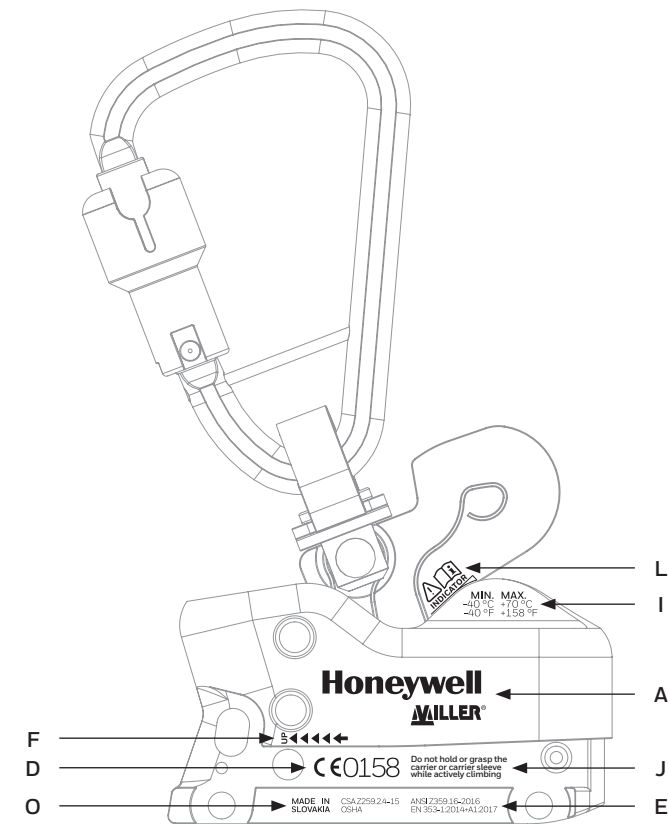

II - PRODUCT MARKING

VC670

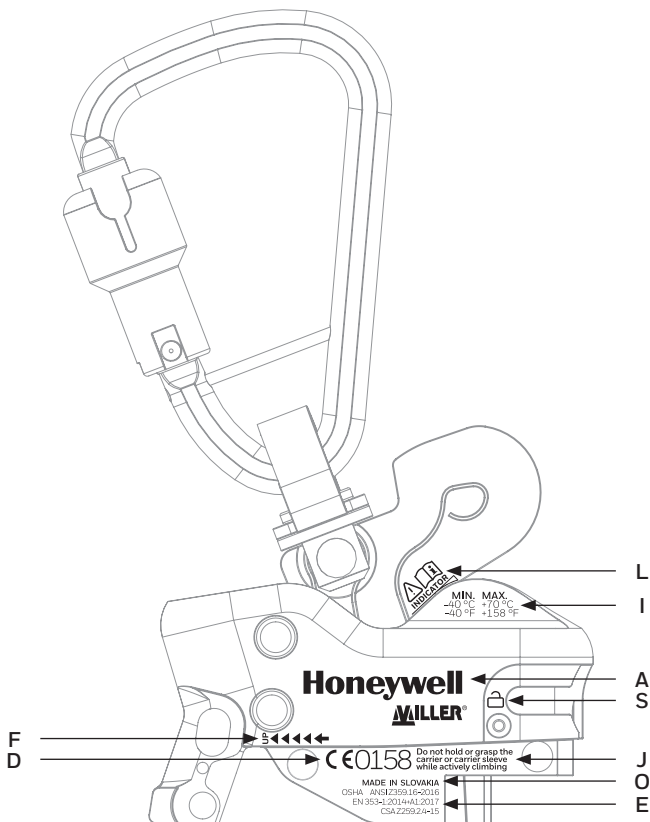

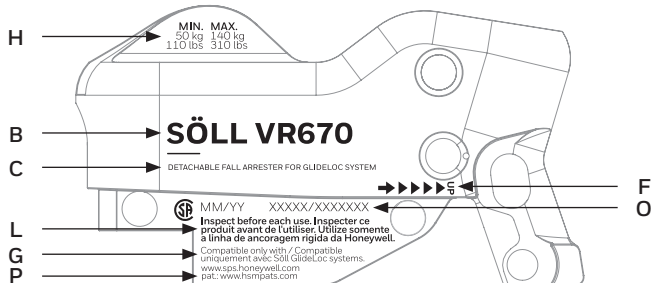
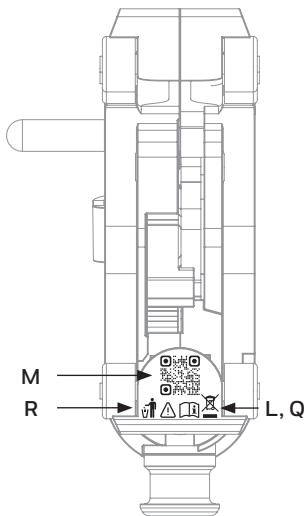
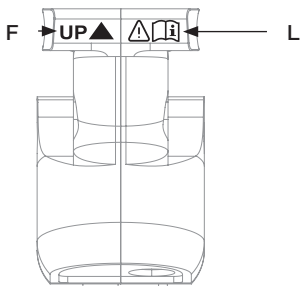

EXPLANATION OF MARKING

EN

VR650 & VR670

- A: The name, trademark, or any other means of identifying the manufacturer of the supplier
- B: Product name
- C: Product description
- D: EC logo followed by the number of the notified body having carried out the EU type of type
- E: Reference to compliance with standards
- F: Marking indicating the correct orientation of the shuttle when used
- G: Compatible vertical arrest systems
- H: Minimal and maximal permissible load capacity
- I: Minimal and maximal permissible temperature
- J: Do not touch while actively climbing
- K: The product should be inspected before each use
- L: Standardized pictogram informing the user to read the instructions
- M: QR code leading to product information
- N: Manufacturing date MM/YY; Batch or serial number
- O: Country of origin
- P: Manufacturer's website & Patent website
- Q: WEEE symbol indicating separate collection for Waste of Electrical and Electronic Equipment
- R: Disposal of the product

VR670 ONLY

- S: Pictogram indicating that the opening knob is at position „open“

CS

VR650 & VR670

- A: Název, ochranná známka nebo jakýkoli jiný způsob identifikace výrobce nebo dodávatele
- B: Název výrobku
- C: Popis výrobku
- D: Logo ES, za nímž následuje číslo oznámeného subjektu, který provedl typovou zkoušku EU
- E: Odkaz na shodu s normami
- F: Označení správné orientace člunku při použití
- G: Kompatibilní vislé zachytňné systémy
- H: Minimální a maximální přípustná nosnost
- I: Minimální a maximální přípustná teplota
- J: Nesahat při aktivním lezení
- K: Výrobek by měl být před každým použitím zkontrolován
- L: Standardizovaný pictogram informující uživatele o tom, že má číst pokyny
- M: QR kód vedoucí k informacím o výrobku
- N: Datum výroby MM/RR; číslo šarže nebo sériové číslo
- O: Země původu
- P: Webové stránky výrobce a webové stránky s patentem
- Q: Symbol WEEE označující oddělený sběr odpadních elektrických a elektronických zařízení
- R: Likvidace výrobku

POUZE VR670

- S: Piktogram označující, že otevírací knoflík je v poloze „otevřeno“

BG

VR650 & VR670

- A: Името, търговската марка или всяко друго средство за идентифициране на производителя или доставчика
- B: Име на продукта
- C: Описание на продукта
- D: Логото на ЕС, последвано от номера на нотифициращия орган, извършил ЕС изпитването на типа
- E: Препратка към съответствие със стандартите
- F: Маркировка, показваща правилната ориентация на затвора, когато се използва
- G: Съвместими вертикални системи за спиране на падане
- H: Минимална и максимална допустима товарносимост
- I: Минимална и максимална допустима температура
- J: Не докосвайте, докато се катерите активно
- K: Продуктът трябва да се проверява преди всяка употреба
- L: Стандартизирана пиктограма, информираща потребителя да прочете инструкциите
- M: QR код, водещ до информация за продукта
- N: Дата на производство MM/ГГ; Партиден или сериен номер
- O: Страна на произход
- P: Уебсайт на производителя и уебсайт на патента
- Q: Символ WEEE, указващ разделно събиране на отпадъци от електрическо и електронно оборудване
- R: Изхвърляне на продукта

CAMO VR670

- S: Пиктограма, показваща, че дръжката за отваряне е в отворено положение

DA

VR650 & VR670

- A: Navnet, varemærket eller enhver anden identifikation af producenten eller leverandøren
- B: Produktets navn
- C: Produktbeskrivelse
- D: D EF-logoet efterfulgt af nummeret på det bemyndigede organ, der udførte EU-typeafprøvningen
- E: Reference til standardoverholdelse
- F: Markering, der angiver hvilken vej skyderen skal vende, når den bruges
- G: Kompatible lodrette faldsikringsystemer
- H: Mindste og maksimale tilladelige løftkapacitet
- I: Mindste og maksimale tilladelige temperatur
- J: Må ikke berøres under klatring
- K: Produktet bør inspiceres før hver anvendelse
- L: Standardiseret pictogram, der tilskynder brugeren til at læse forskrifterne
- M: QR-kode, der henviser til produktoplysninger
- N: Fremstillingsdato MM/AA; parti eller serienummer
- O: Oprindelsesland
- P: Producentens hjemmeside og patenthjemmeside
- Q: WEEE-symbol, der angiver særskilt opsamling af affald af elektrisk og elektronisk udstyr
- R: Bortskaffelse af produktet

KUN VR670

- S: Piktogram der indikerer, at åbningsknappen er i den "åbne" position

DE**VR650 & VR670**

- A: Name, Marke oder ein anderes Mittel zur Identifizierung des Herstellers oder Lieferanten
 B: Produktname
 C: Produktbeschreibung
 D: EG-Logo, gefolgt von der Nummer der benannten Stelle, die die EU-Baumusterprüfung durchgeführt hat
 E: Verweis auf die Einhaltung von Normen
 F: Markierung, die die korrekte Ausrichtung des Shuttles bei der Verwendung anzeigt
 G: Kompatible vertikale Aufhängesysteme
 H: Minimale und maximal zulässige Tragfähigkeit
 I: Minimal- und maximal zulässige Temperatur
 J: Beim aktiven Klettern nicht berühren
 K: Das Produkt sollte vor jedem Gebrauch überprüft werden
 L: Standardisiertes Piktogramm, das den Benutzer zum Lesen der Anweisungen
 M: QR-Code, der zur Produktinformation führt
 N: Herstellungsdatum MM/JJ; Chargen- oder Seriennummer
 O: Herkunftsland
 P: Website des Herstellers & Patent-Website
 Q: WEEE-Symbol für die getrennte Sammlung von Elektro- und Elektronik-Altgeräten
 R: Entsorgung des Produkts

NUR VR670

- S: Piktogramm, das anzeigt, dass sich der Öffnungsknopf in der Position „offen“ befindet

FI**VR650 & VR670**

- A: Valmistajan nimi, tavaramerkki tai mikä tahansa muu tapa tunnistaa valmistajaa tai toimittajaa
 B: Tuotteen nimi
 C: Tuotteen kuvaus
 D: EC-logo, jota seuraa EU-tyyppitestin suorittaneen ilmoitetun elimen numero
 E: Viittaus standardien noudattamiseen
 F: Merkintä osoittamassa kelkan oikeaa suuntausta käytettäessä
 G: Yhteensopivat pystysuuntaiset pidätysjärjestelmät
 H: Minimi- ja maksimisallittu kuormituskapasiteetti
 I: Minimi- ja maksimisallittu kuormituskapasiteetti
 J: Älä koske kiivetessä.
 K: Tuote on tarkastettava ennen jokaista käyttöä
 L: Standardoitu piktogrammi, joka valitsee ohjeiden lukemisen
 M: Tuotetietoihin johtava QR-koodi
 N: Valmistuspäivä KK/VV; Era- tai sarjanumero
 O: Alkuperämaa
 P: Valmistajan verkkosivusto ja patenttisivusto
 Q: WEEE-symboli osoittaa sähkö- ja elektroniikkalaitteiden erillisestä varten.
 R: Tuotteen hävittäminen

VAIN VR670

- S: Piktogrammi, joka osoittaa, että avausnappi on asennossa avoin

ES**VR650 & VR670**

- A: El nombre, marca registrada u otras maneras de identificar al fabricante o al proveedor
 B: Nombre del producto
 C: Descripción del producto
 D: Logo EC seguido del número de organismo notificado que ha llevado a cabo el examen de tipo UE
 E: Referencia a cumplimiento de las normas
 F: Marcado que indica la orientación correcta del carro durante el uso
 G: Sistemas de frenado verticales compatibles
 H: Capacidad de carga mínima y máxima permisible
 I: Temperatura máxima y mínima permisible
 J: No tocar si se está trepando activamente
 K: Se debe inspeccionar el producto antes de cada uso
 L: Pictograma estándar utilizado para indicar al usuario que lea las instrucciones
 M: Código QR que redirige a la información del producto
 N: Fecha de producción en MM/AA; lote o número de serie
 O: País de origen
 P: Sitio web del fabricante y sitio web de la patente
 Q: Símbolo RAEE que indica recogida por separado para desperdicios eléctricos y equipos electrónicos
 R: Eliminación del producto

SOLO VR670

- S: Pictograma indicando que el pomo de apertura está en posición «abierta»

FR**VR650 & VR670**

- A: Le nom, la marque ou tout autre moyen d'identification du fabricant ou du fournisseur
 B: Nom du produit
 C: Description du produit
 D: Logo CE suivi du numéro de l'organisme notifié ayant effectué l'essai UE de type
 E: Référence au respect des normes
 F: Marquage indiquant la bonne orientation de la navette lors de son utilisation
 G: Systèmes d'arrêt verticaux compatibles
 H: Capacité de charge minimale et maximale admissible
 I: Température minimale et maximale admissible
 J: Ne touchez pas lorsque vous montez
 K: Le produit doit être inspecté avant chaque utilisation
 L: Pictogramme normalisé informant l'utilisateur de lire les instructions
 M: Code QR menant à des informations sur le produit
 N: Date de fabrication MM/AA ; Numéro de lot ou de série
 O: Pays d'origine
 P: Site Web du fabricant et site Web des brevets
 Q: Question/Symbole WEEE indiquant une collecte séparée de déchets d'équipements électriques et électroniques
 R: Élimination du produit

VR670 UNIQUEMENT

- S: Pictogramme indiquant que le bouton d'ouverture est en position « ouvert »

HR**VR650 & VR670**

- A: Naziv, zaštitni znak ili bilo koja druga sredstva za identifikiranje proizvođača ili dobavljača
 B: Naziv proizvoda
 C: Opis proizvoda
 D: EC logo iza kojeg slijedi broj prijavljenog tijela koje je provelo EU ispitivanje tipa
 E: Upućivanje na usklađenost sa standardima
 F: Označavanje koje pokazuje ispravnu orijentaciju čunka prilikom uporabe
 G: Kompatibilni okomiti sustavi zaustavljanja
 H: Najmanja i najveća dopuštena nosivost
 I: Najniza i najveća dopuštena temperatura
 J: Ne dirajte dok se aktivno penjete
 K: Proizvod treba provjeriti prije svake uporabe
 L: Standardizirani piktogram koji informira korisnika da čita upute
 M: QR kod koji vodi do informacija o proizvodu
 N: Datum proizvodnje MM/GG; Serijski broj ili broj serije
 O: Zemlja podrijetla
 P: Internet stranica proizvođača i internet stranica patenta
 Q: WEEE simbol označava odvojeno prikupljanje otpada električne i elektroničke opreme
 R: Bacanje proizvoda

SAMO VR670

- S: Piktogram koji pokazuje da je gumb za otvaranje u položaju otvorenog

IS**VR650 & VR670**

- A: Nafn, vörumerki eða önnur leið til að auðkenna framleiðanda eða birgja
 B: Vöruféiti
 C: Vörulýsing
 D: EB-merki á eftir númeri tilkynnta aðilans sem hefur framkvæmt ESB-gerðarprófunina
 E: Visun til samræmis við stöðla
 F: Merking sem gefur til kynna rétta stefnu skutlunnar þegar hun er í notkun
 G: Samhæf löðrett stöðvunarkefi
 H: Lágmarks og hámarks leyfilegt burðargeta
 I: Lágmarks og hámarks leyfilegt hitastigi
 J: Ekki snerta á meðan klifid er
 K: Skoða skal vöruna fyrir hverja notkun
 L: Stöðlud, tákmynd sem bendir notanda á að lesa leiðbeiningarnar
 M: QR-kódi sem visar á vörupplýsingar
 N: Framleiðsludagur MM/AA; lotu- eða raðnúmer
 O: Upprunaland
 P: Heimasíða framleiðanda og heimasíða með einkaleyfi
 Q: WEEE-tákn sem gefur til kynna að endurvinnja þurfi vöru með aðskildum hætti sem raf- og rafeldubunadarurgang
 R: Förgun vörunnar

AÐEINS VR670

- S: Táknmynd sem gefur til kynna að opunarhappurinn sé í stöðunni „opin“

HU**VR650 & VR670**

- A: Agyártót vagy a szállítót azonosító név, védjegy vagy bármely más eszköz
 B: Termék neve
 C: Termékmegnevezés
 D: Az EC logo, az EU-típusvizsgálatot elvégző bejelentett szervezet száma követ
 E: Hivatkozás a szabványoknak való megfelelésre
 F: Jelölés, amely jelzi a transzfer helyes irányát használat közben
 G: Kompatibilis függőleges leesés elleni rendszerek
 H: Minimális és maximális megengedett terhelési kapacitás
 I: Minimális és maximális megengedett hőmérséklet
 J: Kérjük, ne érintse meg, amikor aktivan mászik
 K: A terméket minden használat előtt meg kell vizsgálni
 L: Szabványos piktogram, amely tájékoztatja a felhasználót, hogy olvassa el az utasításokat
 M: A termék információkhoz vezető QR-kód
 N: Gyártási dátum HH/EE; Tétel vagy sorozatszám
 O: Származási ország
 P: A gyártó weboldala és Szabaddalmi weboldal
 Q: WEEE szimbólum, mely az elektromos és elektronikai berendezések hulladékainak elkülönített gyűjtését jelöli
 R: A termék ártalmatlanítása

CSAK VR670 ESETÉN

- S: Piktogram, mely jelzi, hogy a nyitó gomb „nyitva” helyzetben van

IT**VR650 & VR670**

- A: Nome, marchio, o altro identificativo del produttore o fornitore
 B: Nome del prodotto
 C: Descrizione del prodotto
 D: Logo CE seguito dal numero dell'Ente notificato di monitoraggio per la Conformità Europea
 E: Riferimento alla conformità alle norme
 F: Marcatura indicante l'orientamento corretto del carrello durante l'utilizzo
 G: Sistemi di arresto verticali compatibili
 H: Capacità di carico minima e massima consentita
 I: Temperatura minima e massima consentita
 J: Non toccare durante la salita
 K: Il prodotto deve essere ispezionato prima di ogni utilizzo
 L: Simbolo per invitare l'utente a leggere il manuale di istruzioni
 M: Codice QR che rimanda alle informazioni del prodotto
 N: Data di fabbricazione MM/AA; Numero di lotto o serie
 O: Paese di origine
 P: Sito Internet del produttore e sito Internet del brevetto
 Q: Simbolo RAEE che indica che il prodotto deve essere smaltito separatamente come rifiuto di apparecchiature elettriche ed elettroniche
 R: Smaltimento del prodotto

SOLTANTO VR670

- S: Simbolo che indica che la manopola di apertura è in posizione di apertura

МК**VR650 & VR670**

- A: Името, заштитниот знак или кои било други начини на идентификација на производителот или продавачот
 B: Име на производот
 C: Опис на производот
 D: Лого на ЕС следено од бројот на известното тело што има спроведено ЕУ тест од тип
 E: Референца на усогласеноста со стандарди
 F: Означувањето покажува правилна ориентација на рачката кога се користи
 G: Компатибилни вертикални системи за заштита
 H: Минимален и максимален дозволен капацитет на оптоварување
 I: Минимална и максимална дозволена температура
 J: Не допирајте додека активно се исклучува
 K: Производот треба да биде проверен пред секоја употреба
 L: Стандардизиран пиктограм кој го информира корисникот да ги прочита упатствата
 M: QR-код кој води до информации за производот
 N: Датум на производство MM/ГГ, партија или сериски број
 O: Земја на потекло
 P: Веб-локација на производителот и веб-локација на патентот
 Q: Символот WEEE укажува на одделно собирање за Отпад од електрична и електронска опрема
 R: Флање на производот

CAMO VR670

- S: Пиктограм кој покажува дека копчето за отворање е во позиција „отворено“

NO**VR650 & VR670**

- A: Navn, varemerke, eller på andre måter identifiserer produsenten eller leverandøren
 B: Produktnavn
 C: Produktbeskrivelse
 D: EU-logo etterfulgt av nummeret til kontrollorganet som utfører EUs typetest
 E: Referanse til samsvarsstandard
 F: Merking som angir riktig skytletretning når den brukes
 G: Kompatible vertikale bremsesystemer
 H: Minimal og maksimal tillatt belastning kapasitet
 I: Minimal og maksimal tillatt temperatur
 J: Må ikke berøres under aktiv klatring
 K: Produktet skal inspiseres før hver bruk
 L: Standardisert piktogram som informerer brukeren om å lese instruksjonene
 M: QR-kode som fører til produktinformasjon
 N: Produktionsdato MM/AA; Parti- og serienummer
 O: Produktionsland
 P: Produsentens nettsted og patentsted
 Q: WEEE-symbol for separat avhending av avfall fra elektrisk og elektronisk utstyr
 R: Avhending av produktet

KUN VR670

- S: Piktogram som indikerer at åpningskotten står i "åpen" stilling.

NL**VR650 & VR670**

- A: De naam, het handelsmerk of enige andere manier om de fabrikant of leverancier te identificeren
 B: Productnaam
 C: Productbeschrijving
 D: EG-logo, gevolgd door het nummer van de aangemelde instantie die het EU-typeonderzoek heeft uitgevoerd
 E: Verwijzing naar naleving van normen
 F: Markering die de correcte richting van de shuttle aanduidt bij gebruik
 G: Compatibele verticale valbeveiligingssytemen
 H: Minimaal en maximaal toegestaan draagvermogen
 I: Minimaal en maximaal toelaatbare temperatuur
 J: Niet aanraken tijdens actief klimmen
 K: Het product moet vóór elk gebruik worden geïnspecteerd
 L: Gestandaardiseerd pictogram dat de gebruiker informeert de instructies te lezen
 M: QR-code voor productinformatie
 N: Productiedatum MM/JJ; partij- of serienummer
 O: Herkomstland
 P: Website van de fabrikant & website met het patent
 Q: WEEE-symbool dat de gescheiden inzameling van afval van elektrische en elektronische apparatuur aanduidt
 R: Afstoting van het product

VR670 ONLY

- S: Piktogram dat aangeeft dat de openingsknop in de positie „open“ staat

PL**VR650 & VR670**

- A: Nazwa, znak towarowy lub jakkolwiek inny sposób identyfikacji producenta lub dostawcy
 B: Nazwa produktu
 C: Opis produktu
 D: Oznaczenie EC, po którym następuje numer jednostki notyfikowanej, oznacza, że badanie typu UE zostało przeprowadzone przez tę jednostkę
 E: Odniesienie do zgodności z obowiązującymi normami
 F: Oznaczenie wskazujące prawidłową orientację wózka podczas użycia
 G: Kompatybilne pionowe systemy zabezpieczające przed upadkiem
 H: Minimalna i maksymalna dopuszczalna nośność
 I: Minimalna i maksymalna dopuszczalna temperatura
 J: Nie dotykać podczas aktywnej wspinaczki
 K: Produkt należy sprawdzić przed każdym użyciem
 L: Standardowy piktogram informujący użytkownika o konieczności przeczytania instrukcji
 M: Kod QR prowadzący do informacji o produkcie
 N: Data produkcji MM/RR; numer partii lub numer seryjny
 O: Kraj pochodzenia
 P: Strona internetowa producenta oraz strona patentu
 Q: Symbol WEEE oznaczający selektywną zbiórkę odpadów sprzętu elektrycznego i elektronicznego
 R: Utylizacja produktu

TYLKO VR670

- S: Piktogram wskazuje, że pokrętło otwierania jest ustawione w pozycji „otwarte“.

PT**VR650 & VR670**

- A: O nome, a marca, registada ou qualquer outro meio de identificação do fabricante ou do fornecedor
 B: Nome do produto
 C: Descrição do produto
 D: Logótipo CE seguido do número do organismo notificado que efetuou o ensaio UE de tipo
 E: Referência ao cumprimento das normas
 F: Marcação que indica a orientação correta da lançadeira quando utilizada
 G: Sistemas de retenção vertical compatíveis
 H: Capacidade de carga mínima e máxima admissível
 I: Temperatura mínima e máxima admissível
 J: Não tocar enquanto estiver a escalar ativamente
 K: O produto deve ser inspecionado antes de cada utilização
 L: Pictograma normalizado que informa o utilizador de que deve ler as instruções
 M: Código QR que conduz à informação sobre o produto
 N: Data de fabrico MM/AA; Número de lote ou de série
 O: País de origem
 P: Sítio Web do fabricante e sítio Web da patente
 Q: Símbolo WEEE que indica a recolha separada de resíduos de equipamentos elétricos e eletrónicos
 R: Eliminação do produto

APENAS VR670

- S: Pictograma que indica que o botão de abertura está na posição "aberto"

RO**VR650 & VR670**

- A: Numele, marca comercială sau orice alte mijloace de identificare a producătorului sau a furnizorului
 B: Denumirea produsului
 C: Descrierea produsului
 D: Sigla CE urmată de numărul organismului notificat care a efectuat testul de tip UE
 E: Referințe privind conformitatea cu standardele
 F: Marcă ce indică orientarea corectă a corpului dispozitivului în timpul utilizării
 G: Sisteme verticale de oprire a căderii compatibile
 H: Capacitatea de încărcare minimă și maximă admisă
 I: Temperatura minimă și maximă admisă
 J: Nu atingeți în timpul ascensiunii
 K: Produsul trebuie inspecțat înainte de fiecare utilizare
 L: Pictogramă standardizată care informează utilizatorul să citească
 M: instrucțiunile
 N: Codul QR care duce la informații despre produs
 O: Data fabricației LL/AA, numărul lotului sau numărul de serie
 P: Țara de origine
 Q: Site-ul web al producătorului și site-ul web al brevetului
 R: Simbol WEEE care indică colectarea separată a deșeurilor de echipamente electrice și electronice
 S: Eliminarea produsului

DOAR VR670

- T: Pictogramă care indică faptul că butonul de deschidere este în poziția „deschis”

RU**VR650 & VR670**

- A: Название, торговая марка или любые другие средства идентификации производителя или поставщика.
 B: Название продукта
 C: Описание продукта
 D: Логотип ЕС, за которым следует номер нотифицированного органа, проводившего типовое испытание ЕС.
 E: Ссылка на соответствие стандартам
 F: Маркировка, указывающая правильную ориентацию членка при использовании.
 G: Совместимые системы вертикальной страховки
 H: Минимально и максимально допустимая нагрузка
 I: Минимальная и максимальная допустимая температура
 J: Не прикасаться при активном подъеме
 K: Продукт следует проверять перед каждым использованием.
 L: Стандартная пиктограмма, информирующая пользователя о необходимости прочтения инструкции
 M: QR-код, ведущий к информации о продукте.
 N: Дата изготовления MM/ГГ; Номер партии или серийный номер
 O: Страна происхождения
 P: Веб-сайт производителя и веб-сайт патентов.
 Q: Символ WEEE, обозначающий раздельный сбор отходов электрического и электронного оборудования.
 R: Утилизация продукта

ТОЛЬКО VR670

- S: Пиктограмма, указывающая, что ручка открытия находится в положении «открыто».

SK**VR650 & VR670**

- A: Názov, obchodná značka, alebo akýkoľvek iný spôsob identifikácie výrobcu alebo dodávateľa
 B: Názov výrobku
 C: Popis výrobku
 D: Logo ES, za ktorým nasleduje číslo notifikovaného orgánu, ktorý vykonal typovú skúšku EU
 E: Odkaz na súlad s normami
 F: Označenie indikujúce správnu orientáciu bežca pri použití
 G: Kompatibilné s vertikálnymi zachytávacími systémami
 H: Minimálna a maximálna povolená nosnosť
 I: Minimálna a maximálna povolená teplota
 J: Nedotýkajte sa počas aktívneho výstupu
 K: Výrobok sa má pred každým použitím skontrolovať
 L: Standardizovaný piktogram informujúci používateľa, aby si prečítal pokyny
 M: QR kód vedúci k informáciám o výrobku
 N: Dátum výroby MM/RR; Dávka alebo sériové číslo
 O: Krajina pôvodu
 P: Webstránka výrobcu a webstránka patentu
 Q: OtázkWEEE symbol, ktorý označuje separovaný zber odpadu z elektrických a elektronických zariadení
 R: Likvidácia výrobku

LEN VR670

- S: Piktogram, označujúci, že otvárací gombík je v polohe „otvorená“

SL**VR650 & VR670**

- A: Ime, blagovna znamka ali druga sredstva prepoznavanja proizvajalca ali dobavitelja
 B: Ime izdelka
 C: Opis izdelka
 D: Logotip EC, ki mu sledi številka priglašene organa, ki je opravil pregled vrste EU
 E: Sklicevanje na skladnost s standardi
 F: Oznaka označuje pravilno usmerjenost varovalnega elementa med uporabo
 G: Združljivost vertikalnih varovalnih sistemov
 H: Minimalna in maksimalna dovoljena nosilnost
 I: Minimalna in maksimalna dovoljena temperatura
 J: Ne dotikajte se med aktivnim vzpenjanjem.
 K: Izdelek je treba pred vsako uporabo pregledati
 L: Standardiziran piktogram, ki uporabnika obvešča, da mora prebrati navodila.
 M: Koda QR, ki vodi do informacij o izdelku
 N: Datum proizvodnje MM/LL; Serija ali serijska številka
 O: Država porekla
 P: Spletna stran proizvajalca in spletna stran patenta
 Q: Simbol OEEO, ki označuje ločeno zbiranje za odpadno električno in elektronsko opremo.
 R: Odlaganje izdelka

SAMO VR670

- S: Piktogram, ki označuje, da je gumb za odpiranje v »odprtem« položaju.

SV**VR650 & VR670**

- A: Namn, varumärke eller andra sätt att identifiera tillverkaren eller leverantören
 B: Produktnamn
 C: Produktbeskrivning
 D: EG-logotyp åtföljt av nummer för den organisations som har utfört EU-typprovningen
 E: Hänvisning till överensstämmelse med standarder
 F: Märkningen visar rätt orientering för skyteln vid användning
 G: Kompatibelt lodrätt fallskyddssystem
 H: Minsta och högsta tillåtna lastkapacitet
 I: Minsta och högsta tillåtna temperatur
 J: Vidrör inte ytorna under aktiv upphissning
 K: Produkten ska besiktigas före varje användningstillfälle
 L: Standardfigur som uppmanar användaren att läsa
 M: QR-kod som leder till produktinformation
 N: Tillverkningsdatum MM/AA, Parti- eller serienummer
 O: Ursprungsland
 P: Tillverkarens webbplats och patentwebbplats
 Q: WEEE-symbolen betyder att materialet måste återvinnas som elektriska och elektroniska produkter
 R: Bortskaffande av produkten

ENDAST VR670

- S: Figur som visar att öppningsreglaget är i "öppet" läge

SR**VR650 & VR670**

- A: Naziv, zaštitni znak ili bilo koji drugi način identifikacije proizvođača ili dobavljača
 B: Naziv proizvoda
 C: Opis proizvoda
 D: EC logo praćen brojem organa koje je izvršilo testiranje za odobrenje EU tipa
 E: Upućivanje na usaglašenost sa standardima
 F: Oznaka koja ukazuje na ispravnu orijentaciju šatla kada se koristi
 G: Kompatibilni sistemi vertikalnog zaustavljanja
 H: Minimalno i maksimalno dozvoljeno opterećenje
 I: Minimalna i maksimalna dozvoljena temperatura
 J: Ne dodirujte dok se aktivno penjete
 K: Proizvod treba pregledati pre svake upotrebe
 L: Standardizovani piktogram koji informiše korisnika da čita instrukcije
 M: QR kod koji vodi do informacija o proizvodu
 N: Datum proizvodnje MM/GG; Grupa ili serijski broj
 O: Zemlja porekla
 P: Veb lokacija proizvođača i veb lokacija za patente
 Q: WEEE simbol koji označava odvojeno prikupljanje otpada električne i elektronske opreme
 R: Odlaganje proizvoda

SAMO VR670

- S: Piktogram koji pokazuje da je dugme za otvaranje u položaju »otvoreno«

III - IDENTIFICATION SHEET

EN-Individual protection equipment identification sheet; BG-Идентификационен лист на лично предпазно средство; CS-Identifikační list jednotlivého ochranného zařízení; DA-Identifi kationsskema for personligt beskyttelsesudstyr; DE-Typenschild der Einzelpersonenschutzeinrichtung; EL-Φύλλο προσδιορισμού ατομικού εξοπλισμού προστασίας; ES-Ficha de identificación del equipo de protección individual; ET-Isikliku kaitsevahendiidentimisandmete siit; FI-Henkilökohtaisenturvalaitteentunnustiedot; FR-Fiched'identification d'équipement de protection individuelle; H-List za identifikaciju individualne zaštitne opreme; HU-Egyéni védebeszköz azonosítólapja; I-Scheda d'identificazione dell'attrezzatura per la protezione individuale; LT-Asmeninių apsaugos priemonių identifikavimo lapas; LV-Individuālā aizsargaprīkojuma identifikācijas karte; NL-Identificatiefiche persoonlijke beschermingsuitrusting; NO-Kontrolllog identifikasjonskort for individuelt verneutstyr; PL-Karta identyfikacyjna; P-Ficha de identificação do equipamento protecção individual; RO-Fișă de identificare pentru echipament de protecție individuală; RU-идентификационная карта; SK-Identifikačný list zariadenia na osobnú ochranu; SL-Tipska ploščica osebne zaščitne opreme; SV-Identifikationsblad för individuell skyddsutrustning; TR-Kişisel koruyucu ekipman tanımlama formu

EN-Equipment Type; BG-Тип оборудване; CS-Typ zařízení; DA-Type udstyr; DE- Art der Einrichtung; EL-Τύπος εξοπλισμού; ES-Tipo de equipo; ET-Kaitsevahendi tüüp; FI-Laitteen tyyppi; FR-Type d'équipement; HR-Vrsta opreme; HU-Eszköz típusa; IT-Tipo d'attrezzatura LT-Priemonės tipa; LV-Āprikojuma tips; NL-Type uitrusting; NO-Utstyrstype; PL-Nazwa wyposażenia; PT-Tipo de equipamento; RO-Tip de echipament; RU-Название оборудования; SK-Typ zariadenia; SL-Vrsta opreme; SV-Typ Avutrustning; TR-Ekipman Tipi



EN-Model Identification; BG-Идентификация на модела; CS-Identifikace model; DA-Modellens identifikation; DE-Modell; EL-Προσδιορισμός του μοντέλου; ES-Identificación del modelo; ET-Mudeli identimisandmed; FI-Mallin tunnus; FR-Identification du modèle; HR-Model Identifikacija; HU-Modell azonosítója; IT-Identificazione del modello; LT-Modelio identifikacija; LV-Modeļa identifikācija; NL-Identificatie model; NO-Modellidentifikasjon; PL-Identyfikacja modelu; PT-Identifi cação do modelo; RO-Identificare model; RU-Артикул; SK-Identifikácia modelu; SL-Model; SV-Identifiering av modellen; TR-Model Tanımlaması



EN-Brand; BG-Марка; CS-Značka; DA-Varemærke; DE-Handelsbezeichnung; EL-Εμπορική ονομασία; ES-Marca comercial; ET-Kaubamärk; FI-Tavaramerkki; FR-Marque commerciale; HR-Marka; HU-Márka; IT-Marca commerciale; LT-Prekių ženklas; LV-Prezīme; NL-“Handels-merk”; NO-Varemerke; PL-Znak towarowy; PT-Marca comercial; RO-Marcă comercială; RU-товарный знак; SK-Značka; SL-Blagovna znamka; SV-Varumärke; TR-Marka

Honeywell
MILLER®

EN-Manufacturer; BG-Производител; CS-Výrobce; DA-Fabrikant; DE-Hersteller; EL-Κατασκευαστής; ES-Fabricante; ET-Tootja; FI-Valmistaja; FR-Fabricant; HR-Prodvođač; HU-Gyártó; IT-Produttore; LT-Gamintojas; LV-Ražotājs; NL-Fabrikant; NO-Produsent; PL-Producent; PT-Fabricante; RO-Fabricant; RU-производитель; SK-Výrobca; SL-Proizvajalec; SV-Tillverkare; TR-İmalatçı

Honeywell Fall Protection
Deutschland GmbH & Co. KG
Seligenweg 10, D-95028 Hof
Germany
sps-support.honeywell.com
automation.honeywell.com

EN-Serial n°; **BG**-Сериен №; **CS**-Sériové č; **DA**-Serienummer; **DE**-Serien-Nr.; **EL**-Αρ. παραγωγής; **ES**-N.º de serie; **ET**-Seerianumber; **FI**-Sarja- numero; **FR**-Nº de série; **HR**-Serijski br.; **HU**-Sorozatszám; **IT**-N. di serie; **LT**-Serijos Nr.; **LV**-Sērijas Nr.; **NL**-Serienummer; **NO**-Serienummer; **PL**-Nr seryjny; **PT**-N.º de série; **RO**-Nr. de ser; **RU**-Серийный номер; **SK**-Sériové číslo; **SL**-Serijska številka; **SV**-Serie-nr; **TR**-Seri n°;



EN-Date of manufacture; **BG**-Дата на производство; **CS**-Datum výroby; **DA**-Fremstillingsdato; **DE**-Datum der Herstellung; **EL**-Ημερομηνία κατασκευής; **ES**-Fecha de fabricación; **ET**-Tootmiskuupäev; **FI**-Valmistuspäivämäärä; **FR**-Date de fabrication; **HR**-Datum proizvodnje; **HU**-Gyártás dátum; **IT**-Data di fabbricazione; **LT**-Pagaminimo data; **LV**-Ražošanas datums; **NL**-Fabricagedatum; **NO**- Produksjonsdato; **PL**-Data produkcji; **PT**-Data de fabricação; **RO**-Data fabricatiei; **RU**-Датаизготовления; **SK**-Dátum výroby; **SL**-Datum številka; **SV**-Tillverkningsdatum; **TR**-Üretim tarihi



EN-Purchase date; **BG**-Дата на закупуване; **CS**-Datum nákupu; **DA**-Købsdato; **DE**-Kaufdatum; **EL**-Ημερομηνία αγοράς; **ES**-Fecha de compra; **ET**-Ostukuupäev; **FI**-Ostopäivämäärä; **FR**-Date d'achat; **HR**-Datum kupnje; **HU**-Vásárlás dátuma; **IT**-Data di acquisto; **LT**-Įsigijimo data; **LV**-Iegādes datums; **NL**-Aankoopdatum; **NO**-Innkjøpsdat; **PL**-Data zakupu; **PT**-Data da compra; **RO**-Data achiziției; **RU**-Датаприобретения; **SK**-Dátum zakúpenia; **SL**-Datum nakupa; **SV**-nköpsdatum; **TR**-atın alma tarihi



EN-Date of first use; **BG**-Дата на първа употреба; **CS**-Datum prvního použití; **DA**-Første anvendelsesdato; **DE**-Datum des Ersteinsatzes; **EL**-Ημερομηνία πρώτης χρήσης; **ES**-Fecha de primer uso; **ET**-Esmakasutuse kuupäev; **FI**-Käyttöönottopäivämäärä; **FR**-Date de première utilisation; **HR**-Datum prve uporabe; **HU**-Első használat dátuma; **IT**-Data del primo utilizzo; **LT**-Pirmo panaudojimo data; **LV**-Iekļaušanas ekspluatācijā datums; **NL**-Datum eerste gebruik; **NO**-Tatt i bruk (dato.); **PL**-Data wprowadzenia do użytku; **PT**-Data da primeira utilização; **RO**-Data primei utilizări; **RU**-Дата ввода в эксплуатацию; **SK**-Dátum prvého použitia; **SL**-Datum prve uporabe; **SV**-Datum för första användning; **TR**-İlk kullanım tarihi



IV - INSPECTION SHEET

- 1. EN-Date; BG-Дата; CS-Datum; DA-Dato; DE-Datum; ES-Fecha; FI-Treffä; FR-Date; HR-Datum; HU-Datum; IS-Dagsetning; IT-Data; MK-Датум; NL-Datum; NO-Dato; PL-Data; PT-Data; RO-Data; RU-Дата; SL-Datum; SK-Datum; SV-Datum**
- 2. EN-Reason (periodic examination or repair); BG-Причина (периодичен преглед или ремонт); CS-Důvod (pravidelná prohlídka nebo oprava); DA-Årsak (periodisk undersøgelse eller reparation); DE-Grund (periodische Prüfung oder Reparatur); ES-Motivo (examen periódico o reparación); FI-Syy (määräaikaistarkastus tai korjaus); FR-Raison (examen périodique ou réparation); HR-Razlog (periodični pregled ili popravak); HU-Ok (időszakos vizsgálat vagy javítás); IS-Ástæða (reglubundin skoðun eða viðgerð); IT-Motivo (esame periodico o riparazione); MK-Причина (периодичен преглед или поправка); NL-Reden (periodiek onderzoek of reparatie); NO-Årsak (periodisk undersøkelse eller reparasjon); PL-Powód (badanie okresowe lub naprawa); PT-Motivo (exame periódico ou reparação); RO-Motivul (examinare periodică sau reparație); RU-Причина (периодический осмотр или ремонт); SL-Razlog (redni pregled ali popravilo); SK-Dôvod (pravidelná kontrola alebo oprava); SR-Разлог (периодични преглед или поправка); SV-Orsak (periodisk undersökning eller reparation)**
- 3. EN-Faults noticed, repairs carried out, remarks; BG-Забелязани неизправности, извършени ремонти, забележки; CS-Zjištěné závady, provedené opravy, připomínky; DA-Konstaterede fejl, udførte reparationer, bemærkninger; DE-Festgestellte Mängel, durchgeführte Reparaturen, Bemerkungen; ES-Fallos detectados, reparaciones efectuadas, observaciones; FI-Havaitut viat, tehdyt korjaukset, huomautukset; FR-Défauts constatés, réparations effectuées, remarques; HR-Uočeni nedostaci, izvršeni popravci, primjedbe; HU-Észlelt hibák, elvégzett javítások, megjegyzések; IS-Bilana vart, viðgerðir framkvæmdar, athugasemdir; IT-Guasti riscontrati, riparazioni effettuate, osservazioni; MK-Забележани грешки, извршени поправки, забелешки; NL-Opgemerkte fouten, uitgevoerde reparaties, opmerkingen; NO-Konstaterete feil, utførte reparasjoner, merknader; PL-Zauważone usterki, przeprowadzone naprawy, uwagi; PT-Defeitos detectados, reparações efectuadas, observações; RO-Defecțiuni constatate, reparații efectuate, observații; RU-Замеченные неисправности, выполненный ремонт, замечания; SL-Ugotovljene napake, izvedena popravila, pripombe; SK-Zistené poruchy, vykonané opravy, pripomienky; SR-Uočeni kvarovi, izvršene popravke, primedbe; SV-Fel upptäckta, reparationer utförda, anmärkningar**
- 4. EN-Name and signature of the authorized person; BG-Име и подпис на упълномощеното лице; CS-Jméno a podpis oprávněné osoby; DA-Navn og underskrift på den autoriserede person; DE-Name und Unterschrift der bevollmächtigten Person; ES-Nombre y firma de la persona autorizada; FI-Valtuutetun henkilön nimi ja allekirjoitus; FR-Nom et signature de la personne autorisée; HR-Ime i potpis ovlaštene osobe; HU-A meghatalmazott személy neve és aláírása; IS-Nafn og undirskrift viðurkennds aðila; IT-Nome e firma della persona autorizzata; MK-Име и потпис на овлаштеното лице; NL-Naam en handtekening van de bevoegde persoon; NO-Navn og underskrift av den autoriserte personen; PL-Imię i nazwisko oraz podpis osoby upoważnionej; PT-Nome e assinatura da pessoa autorizada; RO-Numele și semnătura persoanei autorizate; RU-Имя и подпись уполномоченного лица; SR-Ime in potpis pooblašćene osebe; SK-Zistené poruchy, vykonané opravy, pripomienky; SL-Име и потпис овлашћеног лица; SV-Den auktoriserade personens namn och underskrift**
- 5. EN-Anticipated date for next periodic examination; BG-Очаквана дата за следващия периодичен преглед; CS-Předpokládané datum příští pravidelné prohlídky; DA-Forventet dato for næste periodiske undersøgelse; DE-Voraussichtlicher Termin für die nächste periodische Prüfung; ES-Fecha prevista para el próximo examen periódico; FI-Seuraavan määräaikaistarkastuksen arvioitu ajankohta; FR-Date prévue pour le prochain examen périodique; HR-Ime i potpis ovlaštene osobe; HU-A következő időszakos vizsgálat várható időpontja; IS-Nafn og undirskrift viðurkennds aðila; IT-Data prevista per il prossimo esame periodico; MK-Име и потпис на овлаштеното лице; NL-Verwachte datum voor het volgende periodieke onderzoek; NO-Forventet dato for neste periodiske undersøkelser; PL-Przewidywana data następnego badania okresowego; PT-Data prevista para o próximo exame periódico; RO-Data preconizată pentru următoarea examinare periodică; RU-Предполагаемая дата следующего периодического обследования; SL-Predvideni datum naslednjega rednega pregleda; SK-Predpokladaný dátum nasledujúcej periodickej kontroly; SR-Име и потпис овлашћеног лица; SV-Föväntat datum för nästa periodiska undersökning**

V - CONFORMITY EU 2016/425

EN-Notified body having carried out the EU test of type; **BG**-Нотифициран орган, който провежда ЕС изпитване на тип; **CS**-Oznámený orgán, který provedl EU test typu; **DA**-Godkendt organisme, der har udført EU-typeafprøvningen; **DE**-Zugelassene Stelle, welche die EU-Typprüfung durchgeführt hat; **EL**-Κοινοποιημένος οργανισμός ο οποίος διενήργησε τη δοκιμή τύπου **EE**; **ES**-Organismo notificado que ha realizado el examen UE de tipo; **ET**-Teavitatud asutus, mis tegi EL-tüübikatse; **FI**-Ilmoitettu järjestö, joka on suorittanut; EU-tyyppitarkastuksen; **FR**-Organisme notifié ayant réalisé l'examen UE de Type; **HR**-Nadležno tijelo, koje je izvršilo EU tipsko testiranje; **HU**-A típus EU tesztjét elvégző kijelölt szervezet; **IT**-Organismo notificato che ha effettuato il controllo UE del Tipo; **LT**-Informuota institucija, atlikusi ES tipo testą; **LV**-Pilnvarotā iestāde, kas veikusi tipa ES pārbaudi; **NL**-Erkend organisme dat het EU type-onderzoek uitvoerde; **NO**-Notifisert organ som har utført EU-typeundersøkelse; **PL**-Jednostka notyfikowana zrealizowała badanie UE typu; **PT**-Organismo notificado tendo realizado o exame de tipo UE; **RO**-Organismul notificat care a efectuat testarea UE de tip; **RU**-Уполномоченный орган, выполняющий испытание ЕС типа; **SK**-Notifikovaný orgán, ktorý vykonal skúšku typu **EU**; **SV**-Officiellt provningsorgan som utfört EU-kontrollen av Typ; **TR**-AB tip testini yürütmüş olan onaylı kuruluş

DEKRA Testing and Certification
GmbH (n°0158)
Dinnendahlstrasse 9
44809 Bochum
Germany

EN-Notified body involved in the monitoring of production (module D); **BG**-Нотифициран орган, включен в мониторинга на производството (модул D); **CS**-Oznámený orgán zapojený do sledování výroby (modul D); **DA**-Bemyndiget organ involveret i overvågning af produktion (modul D); **DE**-Benannte Stelle, die an der Überwachung der Produktion beteiligt ist (Modul D); **EL**-Κοινοποιημένος οργανισμός που συμμετέχει στην παρακολούθηση της παραγωγής (ενότητα Δ (D)); **ES**-Organismo notificado involucrado en el monitoreo de producción (módulo D); **ET**-Tootmist jälgiv teavitatud asutus (moodul D); **FI**-Ilmoitettu taho, joka mukana laitteen valmistuksen valvonnassa (moduuli D); **FR**-Organisme notifié intervenant dans le suivi de production (module D); **HR**-Nadležno tijelo uključeno u nadzor proizvodnje (modul D); **HU**-A termelés felügyelését biztosító szerv (D modul); **IT**-Organismo notificato coinvolto nel monitoraggio della produzione (modulo D); **LT**-Notifikuotoji įstaiga, atliekanti gamybos stebėjimą (D modulis); **LV**-Pilnvarotā iestāde, kas iesaistīta ražošanas pārraudzībā (modulis D); **NL**-Erkend organisme dat betrokken is bij het toezicht op de productie (module D); **NO**-Notifisert organ involvert i overvåkning av produksjon (modul D); **PL**-Jednostka notyfikowana zaangażowana w monitorowanie produkcji (moduł D); **PT**-Organismo notificado incluído para a monitorização da produção (módulo D); **RO**-Organismul notificat responsabil cu monitorizarea producției (modulul D); **RU**-Уполномоченный орган, занимающийся мониторингом производства (модуль D); **SK**-Notifikovaný orgán zapojený do monitorovania výroby (modul D); **SL**-Obveščeni organ, ki je vključen v nadzorovanje izdelovanja (modul D); **SV**-Officiellt provningsorgan ansvarigt för produktionsövervakning av produktion (modul D); **TR**-Üretim izleminde görev alan onaylı kuruluş (Modül D)

DEKRA Testing and Certification
GmbH (n°0158)
Dinnendahlstrasse 9
44809 Bochum
Germany

VI - EU DECLARATION OF CONFORMITY

EN-Honeywell Fall Protection hereby declares that this product is in compliance with the essential requirements and other relevant provisions of Regulation EU 2016/425 and all other EU directive requirements. The complete declaration of conformity can be found at: <https://doc.honeywellsafety.com>; **BG-**С настоящото Honeywell Fall Protection декларира, че този продукт съответства на основните изисквания и останалите съответни разпоредби на Регламент 2016/425 на ЕС и на всички останали изисквания на директивите на ЕС. Цялата декларация за съответствие е достъпна на: <https://doc.honeywellsafety.com>; **CS-**Honeywell Fall Protection tímto prohlašuje, že tento výrobek splňuje základní požadavky a další relevantní ustanovení Nařízení EU 2016/425 a všechny ostatní požadavky směrnice EU. Úplné prohlášení o shodě lze nalézt na: <https://doc.honeywellsafety.com>; **DA-**Honeywell Fall Protection erklærer hermed, at dette produkt stemmer overens med de væsentlige krav og andre relevante bestemmelser i Forordning EU 2016/425 og alle andre krav i EU-direktiver. Den fulde overensstemmelseserklæring kan findes på: <https://doc.honeywellsafety.com>; **DE-**Die Honeywell Fall Protection erklärt hiermit, dass dieses Produkt die wesentlichen Anforderungen und andere relevante Bestimmungen der Verordnung EU 2016/425 und weitere EU-Richtlinien erfüllt. Die vollständige Konformitätserklärung ist einsehbar unter <https://doc.honeywellsafety.com>; **EL-**Honeywell Fall Protection δηλώνει ότι το προϊόν αυτό συμμορφώνεται με τις βασικές απαιτήσεις και τις λοιπές σχετικές διατάξεις του ΚΑΝΟΝΙΣΜΟΣ ΕΕ 2016/425 και με όλες τις άλλες απαιτήσεις της Οδηγίας της ΕΕ. Η πλήρης δήλωση συμμόρφωσης βρίσκεται στον ιστότοπο: <https://doc.honeywellsafety.com>; **ES-**Por la presente, Honeywell Fall Protection declara que este producto cumple con los requisitos esenciales y con otras cláusulas relevantes de la Reglamentación EU 2016/425 y con todos los demás requisitos de directivas de la UE. La declaración de conformidad completa se puede encontrar en: <https://doc.honeywellsafety.com>; **ET-**Käesolevava deklareerib Honeywell Fall Protection, et see toode vastab ELi määruse EL 2016/425 ja kõikide muude ELi direktiivide põhinõuetele ja muudele asjakohastele nõuetele. Täieliku vastavusdeklaratsiooni võite leida saidilt <https://doc.honeywellsafety.com>; **FI-**Honeywell Fall Protection vakuuttaa täten, että tämä tuote täyttää Asetus EU 2016/425 sekä muiden EU-direktiivien olennaiset vaatimukset. Täydellinen vaatimustenmukaisuusvakuutus on osoitteessa: <https://doc.honeywellsafety.com>; **FR-**Honeywell Fall Protection déclare que ce produit est conforme aux critères essentiels et autres dispositions du Règlement UE 2016/425 et des autres directives européennes applicables. L'attestation complète de conformité est disponible à l'adresse <https://doc.honeywellsafety.com>; **HR-**Honeywell Fall Protection izjavlja da proizvod ispunjava zahtjeve i druge odgovarajuće odredbe Uredba EU 2016/425 i ostalih EU-Direktiva. Potpunu izjavu o suglasnosti potražite na <https://doc.honeywellsafety.com>; **HU-**A Honeywell Fall Protection nyilatkozza, hogy a termék megfelel az érvényes követelményeknek és a 216/425 sz. EU Rendelet előírásainak és a többi EU-s irányelvek előírásainak. A teljes megfeleléségi nyilatkozatot megtekintheti a <https://doc.honeywellsafety.com> weboldalon; **IT-**Honeywell Fall Protection dichiara che il presente prodotto è conforme ai requisiti essenziali e ad altre disposizioni applicabili dal Regolamento UE 2016/425 e di tutte le altre direttive UE. La dichiarazione di conformità completa è disponibile all'indirizzo: <https://doc.honeywellsafety.com>; **LT-**Šiuo dokumentu „Honeywell Fall Protection“ pareiškia, kad šis produktas atitinka 2016/425 ES reglamentas ir kitų ES direktyvų atitinkamus esminius reikalavimus ir kitas susijusias nuostatas. Visą atitikties deklaraciją galite rasti: adresu <https://doc.honeywellsafety.com>; **LV-**Uzņēmums Honeywell Fall Protection ar šo paziņu, ka šis produkts atbilst Regulas (ES) 2016/425 pamatprasībām un saistītajiem noteikumiem, kā arī visu citu ES direktīvu prasībām. Pilna atbilstības deklarācija ir pieejama vietnē: <https://doc.honeywellsafety.com>; **NL-**Honeywell Fall Protection verklaart hierbij dat dit product voldoet aan de essentiële vereisten en andere relevante bepalingen van Verordening EU 2016/425 en alle andere vereisten van de EU-Reglementering. De volledige conformiteitsverklaring kunt u vinden op: <https://doc.honeywellsafety.com>; **NO-**Honeywell Fall Protection erklærer herved at dette produktet er i samsvar med grunnleggende og andre relevante krav i henhold til forordning EU 2016/425 og alle andre krav i EU-direktiver. Den fullstendige overholdelseserklæringen finner du på: <https://doc.honeywellsafety.com>; **PL-**Firma Honeywell Fall Protection niniejszym deklaruje, że ten produkt jest zgodny z podstawowymi wymaganiami i zaleceniami określonymi w rozporządzeniu UE 2016/425 oraz innych dyrektywach UE. Pełna treść Deklaracji zgodności jest dostępna w witrynie: <https://doc.honeywellsafety.com>; **PT-**A Honeywell Fall Protection declara pelo presente que este produto está de acordo com os requisitos essenciais, bem como outras disposições relevantes, da Regulamento UE 2016/425 e todos os outros requisitos de diretivas da União Europeia. O texto completo da Declaração de Conformidade encontra-se em: <https://doc.honeywellsafety.com>; **RO-**Honeywell Fall Protection declară prin prezentul că acest produs respectă cerințele esențiale și alte prevederi relevante ale Regulamentului UE 2016/425 și ale tuturor celorlalte cerințe ale directivelor UE. Declarația completă de conformitate poate fi găsită la: <https://doc.honeywellsafety.com>; **RU-**Корпорация Honeywell Fall Protection настоящим заявляет, что данный продукт соответствует основным требованиям и другим соответствующим положениям регламента EU 2016/425 и прочим требованиям директивы ЕС. Полную декларацию соответствия можно найти здесь: <https://doc.honeywellsafety.com>; **SK-**Spoločnosť Honeywell Fall Protection týmto vyhlasuje, že tento výrobok je v súlade so základnými požiadavkami a ďalšími príslušnými ustanoveniami nariadenia EU 2016/425 a všetkými ostatnými požiadavkami smernice EÚ. Úplné vyhlásenie o zhode možno nájsť na adrese: <https://doc.honeywellsafety.com>; **SL-**Honeywell Fall Protection s tem izjavlja, da je ta izdelek skladen s ključnimi zahtevami in drugimi relevantnimi določili Uredbe EU 2016/425 in vsemi drugimi zahtevami direktive EU. Celotno izjavo o skladnosti lahko najdete na: <https://doc.honeywellsafety.com>; **SV-**Härmed förklarar Honeywell Fall Protection att denna produkt i alla väsentliga avseenden uppfyller de krav och föreskrifter som uppställts enligt Förordning EU 2016/425 och andra EG-direktiv. En komplett försäkran om överensstämmelse finns på: <https://doc.honeywellsafety.com>; **TR-**Honeywell Düşme Önleyici Tertibat işbu belgede bu ürünü AB Yönetmeliği 2016/425 in temel gerekliliklerine ve diğer ilgili hükümlerine ve diğer tüm AB yönetimi gerekliliklerine uygun olduğunu beyan eder. Tam uygunluk beyanı <https://doc.honeywellsafety.com> adresinde mevcuttur

Söll VR600 series

Guided Type Fall Arrester
for Söll GlideLoc Vertical Rail System



CUSTOMER SERVICE CONTACT

Americas

United States of America
Tel: +1 800 430 5490
E-mail: hsporderresolution@honeywell.com

North & Central Europe:

Germany
Tel: +49 (0) 9281 83 02 0
Email: scs-hof@honeywell.com

France, Spain, Portugal & North Africa

France
Tel: +33 (0) 248 530 897
Email: lignedevie@honeywell.com

Middle East & Africa

United Arab Emirates
Tel: +97 1445 058 00
E-mail: info-meta.hsp@honeywell.com

Brasil

Brasil
Tel: +55 1145 070 505
Email: atendimento.his@honeywell.com

Australia & New Zealand

Australia
Tel: +62 1300 139 166
hlshspamelbourne@honeywell.com

Global technical support portal
sps-support.honeywell.com

Honeywell Fall Protection Deutschland GmbH & Co. KG,

Seligenweg 10, D-95028 Hof
Germany
automation.honeywell.com

Made in Slovakia

3013-8777-001 | Rev. A | 15/Apr/2024
© 2024 Honeywell International Inc.

